

EN WARRANTY CONDITION
 This product has a 2-year warranty as of the date of purchase*, covering any fault resulting from a manufacturing or material defect. This warranty does not cover defects or damage resulting from incorrect installation, improper use or abnormal wear of the appliance.
 *upon presentation of the sales receipt.

FR CONDITION DE GARANTIE
 Ce produit est garanti pour une période de 2 ans à partir de la date d'achat*, contre toute défaillance résultant d'un vice de fabrication ou de matériau. Cette garantie ne couvre pas les vices ou les dommages résultant d'une mauvaise installation, d'une utilisation incorrecte ou de l'usure anormale du produit.
 *sur présentation du ticket de caisse.

NL GARANTIEVOORWAARDEN
 Dit product wordt gegarandeerd voor een periode van 2 jaar vanaf de aankoopdatum*, voor elke storing die het gevolg is van een fabricagefout of het materiaal. Gebreken of schade door slechte installatie, onjuist gebruik of abnormale slijtage van het product worden niet gedekt door deze garantie.
 *op vertoon van kassabon.

ES CONDICIONES DE GARANTÍA
 El certificado de garantía de este producto tiene una duración de 2 años a partir de la fecha de compra* que se limita a los defectos de fabricación y averías del material. Se excluyen de la garantía deficiencias o daños originados por una mala instalación, errores en la manipulación o por un uso inadecuado.
 *previa presentación del comprobante de compra.

Microwave Oven
 Four à micro-ondes
 Microgolfoven
 Horno microondas

975999 - MWO 25 GM FLAT MIR 343C

INSTRUCTIONS FOR USE02
 CONSIGNES D'UTILISATION16
 GEBRUIKSAANWIJZINGEN32
 INSTRUCCIONES DE USO46

MADE IN PRC
 ELECTRO DEPOT
 1 route de Vendeville
 59155 FACHES-THUMESNIL
 FRANCE



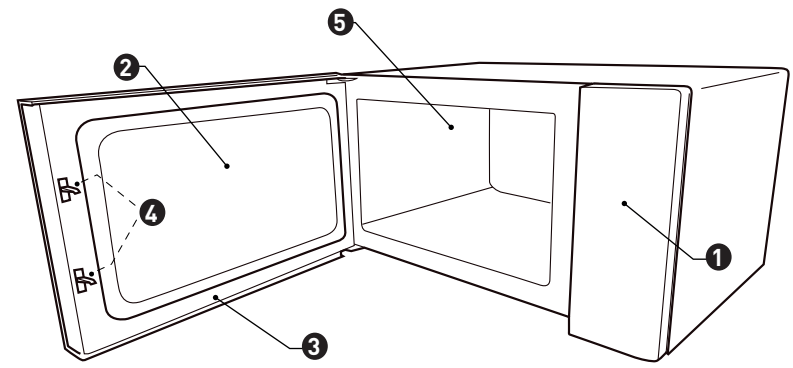

Thanks!

Thank you for choosing this VALBERG product. Chosen, tested and recommended by ELECTRO DEPOT, the products of the VALBERG brand are easy to use, reliable and of an impeccable standard. Thanks to this appliance, you can be sure that each use will bring you satisfaction.

Welcome to ELECTRO DEPOT.

Visit our website: www.electrodepot.fr

Table of contents

A Preview of the appliance

Description of the appliance

B Using the appliance

Utensils
Installation
Control panel
Operation

C Useful information

Trouble shooting

Description of the appliance

(In case of any differences between the appliance and the pictures in this manual, the product shall prevail.)

- | | |
|-----------------------------|----------------------------------|
| 1 Control panel | 4 Safety interlock system |
| 2 Observation window | 5 Oven cavity |
| 3 Door assembly | |

Remove the oven and all materials from the carton and oven cavity.
Your oven comes with the following accessories:



Instruction Manual

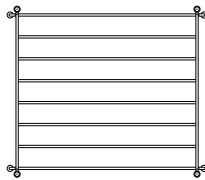

Grill Rack

Utensils

Personal Injury Hazard

- It is hazardous for anyone other than a competent person to carry out any service or repair operation that involves the removal of a cover which gives protection against exposure to microwave energy.
- See the instructions on «Materials you can use in microwave oven or to be avoided in microwave oven.» There may be certain non-metallic utensils that are not safe to use for microwaving. If in doubt, you can test the utensil in question following the procedure below.

Utensil test

1. Fill a microwave-safe container with 1 cup of cold water (250ml) along with the utensil in question.
2. Cook on maximum power for 1 minute.
3. Carefully feel the utensil. If the empty utensil is warm, do not use it for microwave cooking.
4. Do not exceed 1 minute cooking time.

Materials you can use in microwave oven

Utensils	Remarks
Browning dish	Follow manufacturer's instructions. The bottom of browning dish must be at least 3/16 inch (5mm) above the turntable. Incorrect usage may cause the turntable to break.
Dinnerware	Microwave-safe only. Follow manufacturer's instructions. Do not use cracked or chipped dishes.
Glass jars	Always remove lid. Use only to heat food until just warm. Most glass jars are not heat resistant and may break.
Glassware	Heat-resistant oven glassware only. Make sure there is no metallic trim. Do not use cracked or chipped dishes.
Oven cooking bags	Follow manufacturer's instructions. Do not close with metal tie. Make slits to allow steam to escape.
Paper plates and cups	Use for short-term cooking/warming only. Do not leave oven unattended while cooking.
Paper towels	Use to cover food for reheating and absorbing fat. Use with supervision for a short-term cooking only.

Utensils	Remarks
Parchment paper	Use as a cover to prevent splattering or a wrap for steaming.
Plastic	Microwave-safe only. Follow the manufacturer's instructions. Should be labeled "Microwave Safe". Some plastic containers soften, as the food inside gets hot. "Boiling bags" and tightly closed plastic bags should be slit, pierced or vented as directed by package.
Plastic wrap	Microwave-safe only. Use to cover food during cooking to retain moisture. Do not allow plastic wrap to touch food.
Thermometers	Microwave-safe only (meat and candy thermometers).
Wax paper	Use as a cover to prevent splattering and retain moisture.

Materials to be avoided in microwave oven

Utensils	Remarks
Aluminum tray	May cause arcing. Transfer food into microwave-safe dish.
Food carton with metal handle	May cause arcing. Transfer food into microwave-safe dish.
Metal or metaltrimmed utensils	Metal shields the food from microwave energy. Metal trim may cause arcing.
Metal twist ties	May cause arcing and could cause a fire in the oven.
Paper bags	May cause a fire in the oven.
Plastic foam	Plastic foam may melt or contaminate the liquid inside when exposed to high temperature.
Wood	Wood will dry out when used in the microwave oven and may split or crack.

Installation

Countertop installation

Remove all packing material and accessories. Examine the oven for any damage such as dents or broken door. Do not install if oven is damaged. Cabinet: Remove any protective film found on the microwave oven cabinet surface. Do not remove the light brown Mica cover that is attached to the oven cavity to protect the magnetron.

Installation

1. Select a level surface that provide enough open space for the intake and/or outlet vents.

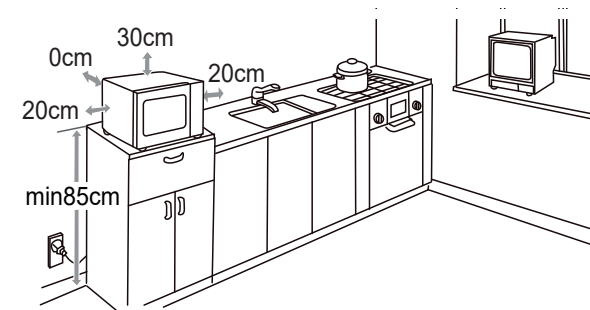



- (1) The minimum installation height is 85cm.
 - (2) The rear surface of appliance shall be placed against a wall. Leave a minimum clearance of 30cm above the oven. A minimum clearance of 20cm is required between the oven and any adjacent walls.
 - (3) Do not remove the legs from the bottom of the oven.
 - (4) Blocking the intake and/or outlet openings can damage the oven.
 - (5) Place the oven as far away from radios and TV as possible. Operation of microwave oven may cause interference to your radio or TV reception.
2. Plug your oven into a standard household outlet. Be sure the voltage and the frequency is the same as the voltage and the frequency on the rating label.

WARNING:

Do not install oven over a range cooktop or other heat-producing appliance. If installed near or over a heat source, the oven could be damaged and the warranty would be void.

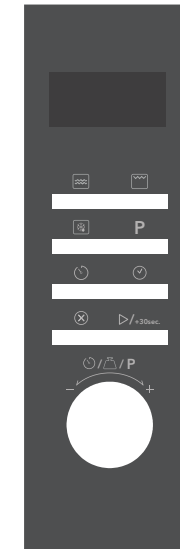
The accessible surface may be hot during operation.

**Control panel**
 Combi.

 Timer

 Clock

 Microwave

 Defrost

 Auto Menu

 Stop/Clear

 Start/+30Sec./Confirm

Operation

Setting the Clock

- (1) Press "Clock" once and then "00:00" will display.
- (2) Turn the knob to set the hour figures. The maximum value is 23.
- (3) Press "Clock" to confirm.
- (4) Turn the knob to set the minute figures. The maximum value is 59.
- (5) Press "Clock" to confirm. The clock is set.

NOTE:

- (1) After the step 4, if the "Clock" button is not pressed or if there is no operation within 1 minute, the setting is invalid.
- (2) To reset the clock, please repeat step 1 to step 5.
- (3) If the clock is not set, it would not function when powered.

Microwave Cooking

5 power levels are available.

Power Level	100%	80%	50%	30%	10%
Display	P100	P80	P50	P30	P10

- (1) Press "Microwave" and then "P100" will display.
- (2) Press "Microwave" repeatedly or turn the knob to set the power level.
- (3) Press "Start/+30Sec./Confirm" to confirm.
- (4) Turn the knob to adjust the cooking time. The maximum value is 95:00.
- (5) Press "Start/+30Sec./Confirm" to start cooking.

Setting the Kitchen Timer

- (1) Press "Timer" once and then "00:00" will display.
- (2) Turn the knob to set the desired time. The maximum time value is "95:00".
- (3) Press "Start/+30Sec./Confirm" to confirm. The timer starts counting down.

Grill Cooking

- (1) Press "Combi." once and then "G-1" will display.
- (2) Press "Start/+30Sec./Confirm" to confirm.
- (3) Turn the knob to set the cooking time. The maximum value is "95:00".
- (4) Press "Start/+30Sec./Confirm" to start cooking.

NOTE:

The buzzer will sound to remind of turning over the food during cooking.

Combination Cooking

- (1) Press "Combi." once and then "G-1" will display. Press "Combi." repeatedly to choose the mode you want, and "C-1", "C-2" will display in order.
- (2) Press "Start/+30Sec./Confirm" to confirm.
- (3) Turn the knob to set the cooking time. The maximum value is "95:00".
- (4) Press "Start/+30Sec./Confirm" to start cooking.

Mode	Cooking time
C-1	micro.16s+ grill 13s
C-2	micro.10s+ grill 19s

Defrost by Weight

- (1) Press "Defrost" once and then the screen will display "dEF1".
- (2) Turn the knob to set the weight of food. The range of weight is 100 to 2000g.
- (3) Press "Start/+30Sec./Confirm" to start defrosting.

NOTE:

The buzzer will sound to remind of turning over the food during defrosting.

Defrost by Time

- (1) Press "Defrost" twice and then the screen will display "dEF2".
- (2) Turn the knob to set the desired defrost time. The maximum value is "95:00".
- (3) Press "Start/+30Sec./Confirm" to start defrosting.

NOTE:

The buzzer will sound to remind of turning over the food during defrosting.

Multi-Stage Cooking**NOTE:**

- (1) Two cooking stages can be set in multi-stage cooking.
- (2) If you set defrost function, it will work automatically in the first stage.
- (3) Kitchen Timer, Auto menu can't be set as one of the multi-stage.
- (4) You can press "Start/+30Sec./Confirm" to increase cooking time during multi-stage cooking.

Example: Defrost food for 5 minutes and then cook with 80% microwave power for 7 minutes

- (1) Press "Defrost" twice, then the screen will display "dEF2".
- (2) Turn the knob to set the desired defrost time of 5 minutes.
- (3) Press "Microwave" and then "P100" will display.
- (4) Turn the knob to set the power level of P80. Press "Start/+30Sec./Confirm" to confirm.
- (5) Turn the knob to set the cooking time of 7 minutes.
- (6) Press "Start/+30Sec./Confirm" to start cooking.

Speedy Cooking

- (1) In standby mode, press "Start/+30Sec./Confirm" to start cooking food with 100% power level for 30 seconds directly.
- (2) In standby mode, turn the knob left to set the cooking with 95 minutes for 100% power. Then press "Start/+30Sec./Confirm" to start cooking.

Lock Function for Children

You can use this function to prevent children from accidentally turning the oven on.

To activate the lock:

In standby mode, press and hold "Stop/Clear" for three seconds. A long beep sounds and the locked icon will display.

To deactivate the lock:

In locked state, press and hold "Stop/Clear" for three seconds. A long beep sounds.

Inquiring Function

If the clock has been set, the current time will display for three seconds by pressing "Clock" in the cooking state.

Auto menu

- (1) Press "Auto Menu" once or turn the knob right and then "A-1" will display.
- (2) Press "Auto Menu" repeatedly or turn the knob right to choose the desired menu. 8 auto menus are available.
- (3) Press "Start/+30Sec./Confirm" to confirm.
- (4) Turn the knob to set the weight of food.
- (5) Press "Start/+30Sec./Confirm" to start cooking.

Menu	Weight	Display
A-1 Auto Reheat	200g	200g
	400g	400g
A-2 Meat	250g	250g
	350g	350g
	450g	450g
A-3 Vegetable	200g	200g
	300g	300g
	400g	400g
A-4 Pasta	50g (450g cold water)	50g
	100g (800g cold water)	100g
A-5 Potato	1(about 230g)	1
	2	2
	3	3
A-6 Fish	250g	250g
	350g	350g
	450g	450g
A-7 Beverage	1cup (120ml)	1
	2cups (240ml)	2
	3cups (360ml)	3
A-8 Popcorn	50g	50g
	100g	100g

Trouble shooting

Normal		
Microwave oven interfering TV reception	Radio and TV reception may be interfered when microwave oven operating. It is similar to the interference of small electrical appliances, like mixer, vacuum cleaner, and electric fan. It is normal.	
Dim oven light	In low power microwave cooking, oven light may become dim. It is normal.	
Steam accumulating on door, hot air out of vents	In cooking, steam may come out of food. Most will get out from vents. But some may accumulate on cool place like oven door. It is normal.	
Oven started accidentally with no food in	It is forbidden to run the unit without any food inside. It is very dangerous.	
Trouble	Possible Cause	Remedy
Oven cannot be started.	(1) Power cord is not plugged in tightly.	Unplug. Then plug again after 10 seconds.
	(2) Fuse blowing or circuit breaker works.	Replace fuse or reset circuit breaker (repaired by professional personnel of our company)
	(3) Trouble with outlet.	Test outlet with other electrical appliances.
Oven does not heat.	(4) Door is not closed well.	Close door well.

Merci !

Nous vous remercions d'avoir choisi ce produit VALBERG.

Choisis, testés et recommandés par ELECTRO DEPOT, les produits de la marque VALBERG sont simples d'utilisation, tout en offrant des performances fiables et une qualité irréprochable.

Grâce à cet appareil, vous êtes assuré(e) que chaque utilisation vous apportera satisfaction.

Bienvenue chez ELECTRO DEPOT.

Consultez notre site Internet : www.electrodepot.fr
www.electrodepot.be

Table des matières

A Aperçu de l'appareil

Description de l'appareil

B Utilisation de l'appareil

Ustensiles
Installation
Panneau de commande
Fonctionnement

C Informations pratiques

Dépannage

Description de l'appareil

(En cas de différence entre l'appareil et les images de ce manuel, c'est l'appareil qui prévaut.)

❶ Panneau de commande

❷ Système de verrouillage de sécurité

❸ Fenêtre d'observation

❹ Cavité du four

❺ Assemblage de porte

Retirez le four et tous les éléments du carton et de la cavité du four.
Votre four est fourni avec les accessoires suivants :



Guide d'utilisation

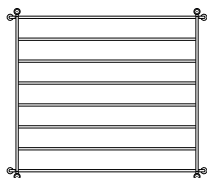

Grille

Ustensiles

Risque de blessures corporelles

- Il est dangereux pour toute personne non qualifiée d'effectuer des réparations ou des opérations d'entretien nécessitant de retirer le capot du four, qui protège contre une exposition à l'énergie des micro-ondes.
- Veuillez consulter les instructions dans « Matériaux utilisables ou à éviter dans un four à micro-ondes ». Certains ustensiles non métalliques ne peuvent pas être utilisés en toute sécurité dans un four à micro-ondes. Si vous avez un doute, vous pouvez tester l'ustensile en question en suivant la procédure ci-dessous.

Test d'un ustensile

1. Versez une tasse d'eau froide (250 ml) dans un récipient adapté au four à micro-ondes et placez-le dans le four avec l'ustensile concerné.
2. Faites chauffer à pleine puissance pendant 1 minute.
3. Touchez doucement l'ustensile. S'il est chaud, ne l'utilisez pas pour la cuisson dans un four à micro-ondes.
4. Ne faites pas chauffer pendant plus de 1 minute.

Matériaux que vous pouvez utiliser dans un four à micro-ondes

Ustensiles	Remarques
Plat brunisseur	Suivez les instructions du fabricant. Le fond du plat brunisseur doit se trouver au moins 5 mm (3/16 pouces) au-dessus du plateau tournant. Le plateau tournant peut se briser en cas de mauvaise utilisation.
Vaisselle	Uniquement des articles adaptés au four à micro-ondes. Suivez les consignes du fabricant. N'utilisez pas de plats fendus ou ébréchés.
Bocaux en verre	Retirez toujours le couvercle. Utilisez-les uniquement pour faire légèrement tiédir des aliments. La plupart des bocaux en verre ne résistent pas à la chaleur et risquent de se briser.
Verrerie	Verrerie pour four résistant à la chaleur uniquement. Veillez à ce qu'elle ne comporte pas de décorations métalliques. N'utilisez pas de plats fendus ou ébréchés.

Ustensiles	Remarques
Sacs de cuisson pour four	Suivez les consignes du fabricant. Ne les fermez pas avec une attache métallique. Faites des incisions pour laisser la vapeur s'échapper.
Assiettes et verres en papier	Utilisez-les uniquement pour une cuisson courte / un réchauffage. Ne laissez pas le four sans surveillance pendant la cuisson.
Serviettes en papier	Utilisez-les pour couvrir les aliments pour les réchauffer et absorber les graisses. Utilisez-les sous surveillance pour une cuisson courte uniquement.
Papier sulfurisé	Utilisez-le pour recouvrir les aliments afin d'éviter les éclaboussures ou comme papillote pour une cuisson à la vapeur.
Plastique	Uniquement des articles adaptés au four à micro-ondes. Suivez les consignes du fabricant. Doit comporter l'inscription ou le logo « Adapté au four à micro-ondes ». Certains récipients en plastique se ramollissent lorsque les aliments qu'ils contiennent deviennent chauds. Les sachets de cuisson et sacs en plastique fermés hermétiquement doivent être incisés, percés ou troués, conformément aux instructions figurant sur l'emballage.
Film alimentaire	Uniquement des articles adaptés au four à micro-ondes. Sert à recouvrir les aliments pendant la cuisson pour retenir l'humidité. Ne laissez pas le film alimentaire entrer en contact avec les aliments.
Thermomètres	Uniquement des articles adaptés au four à micro-ondes (thermomètres à viande ou à confiserie).
Papier ciré	Sert à recouvrir les aliments pour éviter les éclaboussures et retenir l'humidité.

Matériaux à éviter dans un four à micro-ondes

Ustensiles	Remarques
Barquette en aluminium	Peut causer la formation d'un arc électrique. Transférez les aliments dans un plat adapté au four à micro-ondes.
Carton alimentaire avec poignée métallique	Peut causer la formation d'un arc électrique. Transférez les aliments dans un plat adapté au four à micro-ondes.
Ustensiles en métal ou avec décoration métallique	Le métal fait écran entre les aliments et l'énergie des micro-ondes. Les décorations métalliques peuvent causer la formation d'un arc électrique.
Attaches métalliques	Peuvent causer la formation d'un arc électrique et provoquer un feu dans le four.
Sacs en papier	Peuvent provoquer un feu dans le four.
Mousse plastique	La mousse plastique peut fondre ou contaminer le liquide à l'intérieur lorsqu'elle est exposée à des températures élevées.
Bois	Le bois sèche lorsqu'il est mis dans un four à micro-ondes et peut se fendre ou se fissurer.

Installation

Installation sur le plan de travail

Retirez tous les matériaux d'emballage et les accessoires. Examinez le four pour vérifier qu'il ne présente pas de dommages, comme des bosses ou une porte cassée. N'installez pas le four s'il est endommagé. Meuble : retirez tout film de protection sur la surface du meuble accueillant le four à micro-ondes. ne retirez pas la plaque en mica marron clair fixée à la cavité du four, destinée à protéger le magnétron.

Installation

1. Choisissez une surface plane, avec suffisamment d'espace libre pour les entrées et/ou sorties d'air.

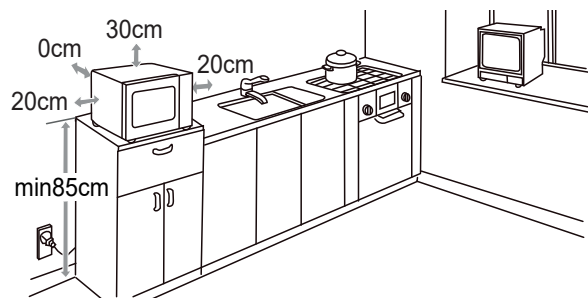

(1) La hauteur d'installation minimum est de 85 cm.

(2) La surface arrière de l'appareil doit être placée contre un mur. Laissez un espace libre d'au moins 30 cm au-dessus du four. Un espace libre minimum de 20 cm est nécessaire entre le four et les éventuels murs adjacents.

(3) Ne retirez pas les pieds de la partie inférieure du four.

(4) Le fait de bloquer les entrées et/ou sorties d'air peut endommager le four.

(5) Placez le four le plus loin possible des radios et téléviseurs. Le fonctionnement du four à micro-ondes peut causer des interférences avec la réception de votre radio ou téléviseur.

2. Raccordez votre four à une prise domestique standard. Vérifiez que la tension et la fréquence correspondent à celles qui sont indiquées sur la plaque signalétique.

AVERTISSEMENT :

N'installez pas le four sur la surface de cuisson d'une cuisinière ou sur un autre appareil produisant de la chaleur. Si vous l'installez à proximité de ou sur une source de chaleur, le four pourrait s'abîmer et la garantie serait annulée.

La surface accessible est susceptible d'être chaude pendant le fonctionnement de l'appareil.



Panneau de commande



Combiné.



Minuteur



Horloge



Micro-ondes



Décongélation



Menu auto



Arrêt/Annulation



« Démarrer/+30 sec./Confirmer »

Fonctionnement

Réglage de l'heure

- (1) Appuyez une fois sur « Horloge » et « 00:00 » s'affichera.
- (2) Tournez le bouton pour régler le chiffre des heures. La valeur maximale est 23.
- (3) Appuyez sur « Horloge » pour confirmer.
- (4) Tournez le bouton pour régler le chiffre des minutes. La valeur maximale est 59.
- (5) Appuyez sur « Horloge » pour confirmer. L'horloge est maintenant réglée.

REMARQUE :

- (1) Après la 4e étape, si vous n'appuyez pas sur le bouton « Horloge » ou si vous n'intervenez pas pendant 1 minute, le réglage est annulé.
- (2) Pour régler à nouveau l'horloge, recommencez les étapes 1 à 5.
- (3) Si l'horloge n'a pas été réglée, elle ne fonctionnera pas lorsque l'appareil sera mis sous tension.

Cuisson au micro-ondes

5 niveaux de puissance sont disponibles.

Niveau de puissance	100 %	80 %	50 %	30 %	10 %
Affichage	P100	P80	P50	P30	P10

- (1) Appuyez sur « Micro-ondes » et « P100 » s'affichera.
- (2) Appuyez plusieurs fois sur « Micro-ondes » ou tournez le bouton pour régler le niveau de puissance.
- (3) Appuyez sur « Démarrer/+30sec./Confirmer » pour confirmer.
- (4) Tournez le bouton pour régler la durée de cuisson. La valeur maximale est 95:00.
- (5) Appuyez sur « Démarrer/+30sec./Confirmer » pour démarrer la cuisson.

Réglage du minuteur

- (1) Appuyez une fois sur « Minuteur » et « 00:00 » s'affichera.
- (2) Tournez le bouton pour régler la durée souhaitée. La durée maximale est « 95:00 ».
- (3) Appuyez sur « Démarrer/+30sec./Confirmer » pour confirmer. Le minuteur commencera le compte à rebours.

Cuisson au grill

- (1) Appuyez une fois sur « Combi. » et « G-1 » s'affichera.
- (2) Appuyez sur « Démarrer/+30sec./Confirmer » pour confirmer.
- (3) Tournez le bouton pour régler la durée souhaitée. La durée maximale est « 95:00 ».
- (4) Appuyez sur « Démarrer/+30sec./Confirmer » pour démarrer la cuisson.

REMARQUE :

Un bruit se fait entendre pour rappeler de tourner les aliments pendant la cuisson.

Cuisson combinée

- (1) Appuyez une fois sur « Combi. » et « G-1 » s'affichera. Appuyez sur « Combi. » à plusieurs reprises pour choisir le mode souhaité, et « C-1 », « C-2 » s'afficheront successivement.
- (2) Appuyez sur « Démarrer/+30sec./Confirmer » pour confirmer.
- (3) Tournez le bouton pour régler la durée souhaitée. La durée maximale est « 95:00 ».
- (4) Appuyez sur « Démarrer/+30sec./Confirmer » pour démarrer la cuisson.

Mode	Temps de cuisson
C-1	micro.16s+ grill 13s
C-2	micro.10s+ grill 19s

Décongélation au poids

- (1) Appuyez sur « Décongélation » une fois et l'écran affichera « dEF1 ».
- (2) Tournez le bouton pour régler le poids des aliments. Le poids doit être compris entre 100 et 2 000 g.
- (3) Appuyez sur « Démarrer/+30sec./Confirmer » pour démarrer la décongélation.

REMARQUE :

Un bruit se fait entendre pour rappeler de tourner les aliments pendant la décongélation.

Décongélation à la durée

- (1) Appuyez sur « Décongélation » deux fois et l'écran affichera « dEF2 ».
- (2) Tournez le bouton pour régler le temps de décongélation souhaité. La valeur maximale est « 95:00 ».
- (3) Appuyez sur « Démarrer/+30sec./Confirmer » pour démarrer la décongélation.

REMARQUE :

Un bruit se fait entendre pour rappeler de tourner les aliments pendant la décongélation.

Cuisson en plusieurs étapes**REMARQUE :**

- (1) Le mode multi-étapes permet de programmer deux étapes de cuisson.
- (2) Si vous programmez la fonction décongélation, il s'agira automatiquement de la première étape.
- (3) Le minuteur et le menu auto ne peuvent pas être réglés comme étapes de cuisson.
- (4) Vous pouvez appuyer sur « Démarrer/+30 sec./Confirmer » pour augmenter la durée de cuisson pendant la cuisson multi-étapes.

Exemple : Décongélation d'aliments pendant 5 minutes, puis cuisson à une puissance de micro-ondes de 80 % pendant 7 minutes

- (1) Appuyez sur « Décongélation » deux fois et l'écran affichera « dEF2 ».
- (2) Tournez le bouton pour régler le temps de décongélation souhaité sur 5 minutes.
- (3) Appuyez sur « Micro-ondes » et « P100 » s'affichera.
- (4) Tournez le bouton pour régler le niveau de puissance sur P80. Appuyez sur « Démarrer/+30sec./Confirmer » pour confirmer.
- (5) Tournez le bouton pour régler le temps de cuisson sur 7 minutes.
- (6) Appuyez sur « Démarrer/+30sec./Confirmer » pour démarrer la cuisson.

Cuisson express

- (1) En mode veille, appuyez sur « Démarrer/+30Sec./Confirmer » pour commencer à cuire des aliments à 100 % du niveau de puissance pendant 30 sec.
 - (2) En mode veille, tournez le bouton à gauche pour régler la cuisson à 100 % de puissance pendant 95 minutes.
- Appuyez sur « Démarrer/+30sec./Confirmer » pour démarrer la cuisson.

Fonction de sécurité enfants

Vous pouvez utiliser cette fonction pour éviter que des enfants n'allument accidentellement le four.

Pour activer le verrouillage :

En mode veille, appuyez sur « Arrêt/Annulation » pendant trois secondes. Un bip long se fait entendre et l'icône verrouillage s'affiche.

Pour désactiver le verrouillage :

En mode veille, appuyez sur le bouton « Arrêt/Annulation » pendant 3 secondes. Un bip long se fait entendre.

Fonction de vérification

Si l'horloge a été réglée, l'heure actuelle s'affiche pendant 3 secondes si vous appuyez sur « Horloge » en mode cuisson.

Menu Auto

- (1) Appuyez sur « Menu Auto » une fois ou tournez le bouton vers la droite, et « A-1 » s'affichera.
- (2) Appuyez sur « Menu Auto » à plusieurs reprises ou tournez le bouton vers la droite pour choisir le menu souhaité. 8 programmes automatiques sont disponibles.
- (3) Appuyez sur « Démarrer/+30sec./Confirmer » pour confirmer.
- (4) Tournez le bouton pour régler le poids des aliments.
- (5) Appuyez sur « Démarrer/+30sec./Confirmer » pour démarrer la cuisson.

Menu	Poids	Affichage
A-1	200 g	200 g
Réchauffage automatique	400 g	400 g
A-2	250 g	250 g
Viande	350 g	350 g
	450 g	450 g
A-3	200 g	200 g
Légumes	300 g	300 g
	400 g	400 g
A-4	50 g (450 g d'eau froide)	50 g
Pâtes	100 g (800 g d'eau froide)	100 g
A-5	1 (environ 230 g)	1
Pommes de terre	2	2
	3	3
A-6	250 g	250 g
Poisson	350 g	350 g
	450 g	450 g
A-7	1 tasse (120 ml)	1
Boissons	2 tasses (240 ml)	2
	3 tasses (360 ml)	3
A-8	50 g	50 g
Pop-corn	100 g	100 g

Dépannage

Normal

Four à micro-ondes interférant avec une réception TV	Le fonctionnement du four à micro-ondes peut causer des interférences avec la réception d'une radio ou d'un téléviseur. Ces interférences sont similaires à celles de petits appareils électriques, comme les mixeurs, les aspirateurs et les ventilateurs électriques. Ceci est tout à fait normal.
Faible éclairage du four	En cas de cuisson à faible puissance, l'éclairage du four peut être moins intense. Ceci est tout à fait normal.
Accumulation de vapeur sur la porte, air chaud qui sort des aérations	Pendant la cuisson, les aliments peuvent produire de la vapeur. Une grande partie s'échappe par les aérations. Mais il est possible qu'une partie s'accumule sur un endroit frais, comme la porte du four. Ceci est tout à fait normal.
Démarrage accidentel du four sans aliments à l'intérieur	Il est interdit de faire fonctionner l'appareil sans aucun aliment à l'intérieur. Ceci est très dangereux.

Problème	Causes potentielles	Solution
Impossible de démarrer le four.	(1) Le cordon d'alimentation n'est pas correctement inséré dans la prise.	Débranchez-le. Puis, rebranchez au bout de 10 secondes.
	(2) Fusible qui a sauté ou mise en route du disjoncteur.	Remplacez le fusible ou réinitialisez le disjoncteur (réparation par un membre qualifié du personnel de notre société)
	(3) Problème avec la prise.	Testez la prise avec d'autres appareils électriques.
Le four ne chauffe pas.	(4) La porte n'est pas correctement fermée.	Fermez bien la porte.

Dank u!

Bedankt om dit VALBERG-product te kiezen. De producten van het merk VALBERG, die gekozen, getest en aanbevolen worden door ELECTRO DEPOT, zijn eenvoudig te gebruiken, betrouwbaar en van onberispelijke kwaliteit. Dankzij dit toestel kunt u er zeker van zijn dat u bij elk gebruik volledig tevreden bent.

Welkom bij ELECTRO DEPOT.

Bezoek onze website: www.electrodepot.fr
www.electrodepot.be

Inhoudstafel

A Overzicht van het toestel

Beschrijving van het toestel

B Gebruik van het toestel

Gebruiksaanwijzingen
Installatie
Bedieningspaneel
Werking

C Praktische informatie

Depannage

Beschrijving van het toestel

(In geval van verschillen tussen het toestel en de afbeeldingen in deze handleiding, zal het product voorrang hebben).

- | | |
|---------------------------|-------------------------------------|
| 1 Bedieningspaneel | 4 Veiligheidsblokkeersysteem |
| 2 Kijkvenster | 5 Ovenkuip |
| 3 Deurkit | |

Verwijder de oven en alle materialen uit het karton en uit de kuip van de oven. De volgende toebehoren worden met uw oven meegeleverd:



Instructiehandleiding

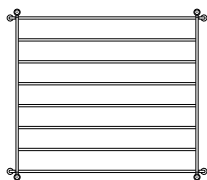

Grillrooster

Gebruiksvoorwerpen

Risico op persoonlijk letsel

- Het is gevaarlijk dat iemand anders dan een bevoegd persoon service- of herstellingswerkzaamheden uitvoert waarbij een deksel moet worden verwijderd dat bescherming biedt tegen blootstelling aan microgolflstralen.

- Zie de instructies over "Materialen die u kunt gebruiken in een microgolfoven of die moeten worden vermeden in een microgolfoven." Er zijn bepaalde niet-metalen gebruiksvoorwerpen die niet veilig zijn om te gebruiken in een microgolf. Wanneer u twijfelt kunt u het gebruiksvoorwerp in kwestie testen door de onderstaande procedure te volgen.

Test van gebruiksvoorwerpen

- Vul een microgolfbestendige container met 1 kop koud water (250 ml) samen met het gebruiksvoorwerp in kwestie.
- Kook 1 minuut lang op maximaal vermogen.
- Voel voorzichtig aan het gebruiksvoorwerp. Wanneer het leeg gebruiksvoorwerp warm is, mag het niet worden gebruikt om te koken in de microgolf.
- Laat niet langer dan 1 minuut koken.

Materialen die u kunt gebruiken in een microgolfoven

Gebruiksvoorwerpen	Opmerkingen
Braadschotel	Volg de instructies van de fabrikant. De bodem van de braadschotel moet zich minstens 3/16 inch (5 mm) boven de draaitafel bevinden. Onjuist gebruik kan ervoor zorgen dat de draaitafel breekt.
Service	Enkel microgolfovenbestendig. Volg de instructies van de fabrikant. Gebruik geen gebarsten of beschadigde borden.
Glazen kannen	Verwijder altijd het deksel. Gebruik enkel om voeding te verwarmen tot het net warm is. De meeste glazen kannen zijn niet hittebestendig en kunnen breken.
Glaswerk	Enkel hittebestendig ovenglaswerk. Vergewis u ervan dat er geen metalen rand is. Gebruik geen gebarsten of beschadigde borden.
Zakken om in de oven te koken	Volg de instructies van de fabrikant. Sluit niet met een metalen sluiting. Maak inkepingen om de stoom te laten ontsnappen.

Gebruiksvoorwerpen	Opmerkingen
Papieren borden en bekers	Gebruik enkel om kort te koken / op te warmen. Laat de oven niet zonder toezicht achter tijdens het koken.
Papieren handdoeken	Gebruik om de voeding te bedekken om op te warmen en vet op te slorpen. Gebruik enkel om kort te koken en onder toezicht.
Parkament	Gebruik als deksel om spatten te vermijden of als omhulsel bij het stomen.
Plastic	Enkel microgolfbestendig. Volg de instructies van de fabrikant. Moet het label "Microgolfbestendig" dragen. Sommige plastic containers worden zacht wanneer de voeding erin heet wordt. "Kookzakjes" of stevig gesloten plastic zakken moeten ingekeept of doorboord worden zoals aangegeven op de verpakking.
Plastic omhulsel	Enkel microgolfbestendig. Gebruik om tijdens het koken voeding te bedekken om vocht vast te houden. Zorg ervoor dat het plastic omhulsel de voeding niet raakt.
Thermometers	Enkel microgolfbestendig (vlees- en snoepthermometers).
Waspapier	Gebruik als een deksel om spatten te voorkomen en het vocht vast te houden.

Materialen die moeten worden vermeden in een microgolfoven

Gebruiksvoorwerpen	Opmerkingen
Aluminiumschaal	Kan buigen. Plaats de voeding in een microgolfbestendige schotel.
Voedselkarton met metalen handvat	Kan buigen. Plaats de voeding in een microgolfbestendige schotel.
Metalen gebruiksvoorwerpen of gebruiksvoorwerpen met een metalen rand	Metaal schermt de voeding af van microgolff energie. Metalen randen kunnen buigen.
Metalen sluitstrips	Kunnen buigen en kunnen brand veroorzaken in de oven.
Papieren zakken	Kunnen brand veroorzaken in de oven.
Plastic schuim	Plastic schuim kan smelten of de voeding besmetten wanneer blootgesteld aan hoge temperatuur.
Hout	Hout droogt uit wanneer het in de microgolfoven wordt gebruikt en kan splijten of barsten.

Installatie

Installatie op het aanrecht

Verwijder alle verpakkingsmaterialen en toebehoren. Onderzoek de oven op schade, zoals blutsen of een gebarsten deur. Installeer de oven niet wanneer hij beschadigd is. Behuizing: Verwijder de beschermfolie in de behuizing van de microgolfoven. Verwijder het lichtbruine micadeksel niet dat aan de kuip van de oven is bevestigd om de microgolfoven te beschermen.

Installatie

1. Selecteer een effen oppervlak dat voldoende ruimte biedt voor de in- en/of uitlaatopeningen.

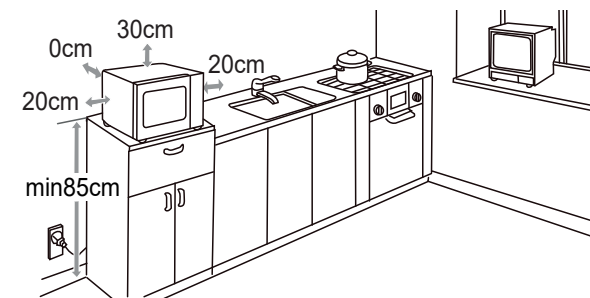

(1) De minimale installatiehoogte is 85 cm.

(2) Het achterpaneel van het toestel dient tegen een muur te worden geplaatst. Laat een ruimte van minimaal 30 cm vrij boven de oven. Laat een minimale ruimte van 20 cm vrij tussen de oven en naastliggende muren.

(3) Verwijder de voeten niet van de onderkant van de oven.

(4) Wanneer de in- en/of uitlaatopeningen worden geblokkeerd kan de oven beschadigd raken.

(5) Plaats de oven zo ver mogelijk verwijderd van radio's en tv's. De werking van de microgolfoven kan interferentie veroorzaken met de ontvangst van uw radio of tv.

2. Stop de stekker van uw oven in een standaard stopcontact. Zorg ervoor dat de voltage en de frequentie dezelfde zijn als de voltage en de frequentie op het kenplaatje.

WAARSCHUWING:

Installeer de oven niet boven een kookblad of een ander toestel dat warmte genereert. Wanneer de oven naast of boven een hittebron wordt geïnstalleerd, kan de oven beschadigd raken en is de garantie nietig.

Het toegankelijk oppervlak kan heet worden tijdens de werking.

**Bedieningspaneel**
 Combi.

 Timer

 Klok

 Microgolf

 Ontdooien

P Automenu

 Stop/wissen

 Start/+30 sec./Bevestigen

Werking

De klok instellen

- (1) Druk één keer op "Klok" en er verschijnt "00:00".
- (2) Draai de knop om de cijfers van het uur in te stellen. De maximale waarde is 23.
- (3) Druk op "Klok" om te bevestigen.
- (4) Draai de knop om de cijfers van de minuten in te stellen. De maximale waarde is 59.
- (5) Druk op "Klok" om te bevestigen. De klok is ingesteld.

OPMERKING:

- (1) Na de 4de stap, wanneer de knop "Klok" niet is ingedrukt of indien er binnen 1 minuut geen handeling is verricht, is de instelling ongeldig.
- (2) Om de klok opnieuw in te stellen, herhaal stap 1 tot stap 5.
- (3) Wanneer de klok niet is ingesteld, zal ze niet werken wanneer ze wordt aangezet.

Koken in de microgolfoven

Er zijn 5 vermogensniveaus beschikbaar.

Vermogensniveau	100%	80%	50%	30%	10%
Weergavescherm	P100	P80	P50	P30	P10

- (1) Druk op "Microgolf" en er verschijnt "P100".
- (2) Druk meerdere keren op "Microgolf" of draai de knop om het vermogensniveau in te stellen.
- (3) Druk op "Start/+30 sec. / Bevestigen" om te bevestigen.
- (4) Draai aan de knop om de kooktijd in te stellen. De maximale waarde is 95:00.
- (5) Druk op "Start/+30 sec. / Bevestigen" om te beginnen koken.

De keukentimer instellen

- (1) Druk één keer op "Timer" en er verschijnt "00:00".
- (2) Draai aan de knop om de gewenste tijd in te stellen. De maximale tijdwaarde is "95:00".
- (3) Druk op "Start/+30 sec. / Bevestigen" om te bevestigen. De timer begint af te tellen.

Koken met de grill

- (1) Druk één keer op "Combi." en er verschijnt "G-1".
- (2) Druk op "Start/+30 sec. / Bevestigen" om te bevestigen.
- (3) Draai aan de knop om de kooktijd in te stellen. De maximale tijdwaarde is "95:00".
- (4) Druk op "Start/+ 30 sec./Bevestigen" om te beginnen koken.

OPMERKING:

De biep zal weerklinken om eraan te herinneren dat de voeding moet worden omgedraaid tijdens het koken.

Combinatiekoken

- (1) Druk één keer op "Combi." en er verschijnt "G-1". Druk meerdere keren op "Combi." om de modus te kiezen die u wens ten er verschijnt "C-1", "C-2" in volgorde.
- (2) Druk op "Start/+30 sec./Bevestigen" om te bevestigen.
- (3) Druk op de knop om de kooktijd in te stellen. De maximale waarde is "95:00".
- (4) Druk op "Start/+30 sec./Bevestigen" om te beginnen koken.

Modus	Kooktijd
C-1	Micro.16 sec. + grill 13 sec.
C-2	Micro. 10 sec. + grill 19 sec.

Ontdooien per gewicht

- (1) Druk één keer op "Ontdooien" en er verschijnt "dEF1" op het scherm.
- (2) Draai aan de knop om het gewicht van de voeding in te stellen. Het gewichtbereik is 100 tot 2000 g.
- (3) Druk op "Start/+30 sec./Bevestigen" om te beginnen ontdooien.

OPMERKING:

De bieper zal weerklinken om eraan te herinneren dat de voeding moet worden omgedraaid tijdens het ontdoeien.

Ontdoeien per tijd

- (1) Druk twee keer op "Ontdoeien" en er verschijnt "dEF2" op het scherm.
- (2) Draai aan de knop om de gewenste ontdooitijd in te stellen. De maximale waarde is "95:00".
- (3) Druk op "Start/+30 sec./Bevestigen" om te beginnen ontdoeien.

OPMERKING:

De bieper zal weerklinken om eraan te herinneren dat de voeding moet worden omgedraaid tijdens het ontdoeien.

Koken in meerdere fasen**OPMERKING:**

- (1) Er kunnen twee kookfasen worden ingesteld wanneer gekookt wordt in meerdere fasen.
- (2) Wanneer u de ontdooifunctie instelt, zal deze automatisch werken in de eerste fase.
- (3) De keukentimer en het automenu kunnen niet worden ingesteld als een van de meerdere fasen.
- (4) U kunt drukken op "Start/+30 sec./Bevestigen" om de kooktijd te verlengen tijdens het koken in meerdere fasen.

Voorbeeld: Voeding ontdoeien gedurende 5 minuten en vervolgens koken met microgolfermogen op 80% gedurende 7 minuten

- (1) Druk twee keer op "Ontdoeien" en op het scherm verschijnt "dEF2".
- (2) Draai de knop om de gewenste ontdooitijd van 5 minuten in te stellen.
- (3) Druk op "Microgolf" en er verschijnt "P100".
- (4) Draai aan de knop om het vermogensniveau van P80 in te stellen. Druk op "Start/+30 sec./Bevestigen" om te bevestigen.
- (5) Draai de knop om de kooktijd van 7 minuten in te stellen.
- (6) Druk op "Start/+30 sec./Bevestigen" om te beginnen koken.

Snel koken

- (1) Druk in standby-modus op "Start/+30 sec./Bevestigen" om te beginnen koken met een vermogensniveau van 100% gedurende 30 seconden.
 - (2) Draai de knop in standby-modus naar links om de kooktijd in te stellen op 95 minuten met een vermogen van 100%.
- Druk vervolgens op "Start/+30 sec./Bevestigen" om te beginnen koken.

Kinderslotfunctie

U kunt deze functie gebruiken om te voorkomen dat kinderen de oven per ongeluk aanzetten.

Om het slot te activeren:

Druk in standby-modus op "Stop/Annuleren" en houd de knop drie seconden lang ingedrukt. Er weerklinkt een lang biepgeluid en het vergrendelicoon verschijnt.

Om het slot uit te schakelen:

Druk in vergrendelde status op de knop "Stop/Annuleren" en houd de knop drie seconden lang ingedrukt. Er weerklinkt een lang biepgeluid.

Informatiefunctie

Wanneer de klok is ingesteld, verschijnt de huidige tijd drie seconden lang wanneer "Klok" wordt ingedrukt tijdens de kookstatus.

Automenu

- (1) Druk één keer op "Automenu" en draai de knop naar rechts en er verschijnt "A-1".
- (2) Druk meerdere keren op "Automenu" of draai de knop naar rechts om het gewenste menu te kiezen. Er zijn 8 automenu's beschikbaar.
- (3) Druk op "Start/+30 sec./Bevestigen" om te bevestigen.
- (4) Draai aan de knop om het gewicht van de voeding in te stellen.
- (5) Druk op "Start/+30 sec./Bevestigen" om te beginnen koken.

Menu	Gewicht	Weergavescherm
A-1	200g	200g
Automatisch opwarmen	400g	400g
A-2	250g	250g
Vlees	350g	350g
	450g	450g
A-3	200g	200g
Groenten	300g	300g
	400g	400g
A-4	50g (450g koud water)	50g
Pasta	100g (800g koud water)	100g
A-5	1 (ongeveer 230g)	1
Aardappelen	2	2
	3	3
A-6	250g	250g
Vis	350g	350g
	450g	450g
A-7	1 beker (120 ml)	1
Dranken	2 bekers (240 ml)	2
	3 bekers (360 ml)	3
A-8	50g	50g
Popcorn	100g	100g

Depannage

Normaal		
De microgolfoven verstoort de tv-ontvangst	De radio- en tv-ontvangst kunnen verstoord zijn wanneer de microgolfoven werkt. Hetzelfde geldt voor de interferentie van kleine elektrische toestellen, zoals mixer, stofzuiger en elektrische ventilator. Dit is normaal.	
Ovenlamp dimmen	Tijdens het koken bij een laag vermogen kan de ovenlamp dimmen. Dit is normaal.	
Er hoort zich stoom op op de deur, de uitlaatsleuven voor de hete lucht	Tijdens het koken kan er stoom vrijkomen uit de voeding. De meeste stoom zal verdwijnen via de uitlaatsleuven. Maar er kan zich stoom ophopen op koude plekken, zoals de ovendeur. Dit is normaal.	
De oven startte per ongeluk zonder dat er voeding in zat	Het is verboden om de eenheid aan te zetten wanneer er geen voeding in zit. Dit is zeer gevaarlijk.	
Probleem	Mogelijke oorzaak	Remedie
	(1) De stekker zit niet goed in het stopcontact.	Trek de stekker uit het stopcontact. Stop de stekker na 10 seconden opnieuw in het stopcontact.
De oven kan niet worden gestart.	(2) De zekering is gesprongen of de stroomonderbreker is geactiveerd.	Vervang de zekering of reset de stroomonderbreker (hersteld door professioneel personeel van onze onderneming)
	(3) Probleem met de uitlaat.	Test de uitlaat met andere elektrische toestellen.
De oven verwarmt niet.	(4) De deur is niet goed gesloten.	Sluit de deur goed.

¡Gracias!

Gracias por elegir este producto VALBERG. Seleccionados, probados y recomendados por ELECTRO DEPOT, los productos de la marca VALBERG son fáciles de usar, fiables y de un acabado impecable. Gracias a este electrodoméstico, puede estar seguro de que cada uso le proporcionará satisfacción.

Bienvenido a ELECTRO DEPOT.

Visite nuestra página web: www.electrodepot.es

A Descripción del aparato

Descripción del electrodoméstico

B Utilización del aparato

Utensilios
Instalación
Panel de control
Funcionamiento

C Información práctica

Solución de problemas

Descripción del electrodoméstico

[En caso de haber diferencias entre el electrodoméstico y las imágenes de este manual, el electrodoméstico prevalecerá.]

- | | | | |
|---|------------------------|---|----------------------|
| 1 | Panel de control | 4 | Sistema de seguridad |
| 2 | Ventana de observación | 5 | Cavidad del horno |
| 3 | Montaje de la puerta | | |

Retire el horno y todos los materiales de la caja de cartón y del hueco del horno. El horno incluye los accesorios siguientes:



Manual de instrucciones

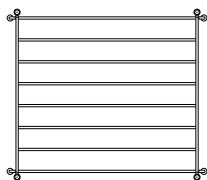

Rejilla

Utensilios

Peligro de lesión personal

- Es peligroso que alguien que no sea una persona cualificada lleve a cabo cualquier servicio o reparación que conlleve la retirada de una tapa que proteja contra la exposición a la energía microondas.
- Consulte las instrucciones de los apartados «Materiales que se pueden utilizar en un horno microondas» o «Materiales que se deben evitar en un horno microondas». Es posible que ciertos utensilios no metálicos no se puedan utilizar de forma segura en el microondas. Si tiene cualquier duda, puede comprobar el utensilio en cuestión siguiendo este procedimiento.

Prueba de utensilios:

1. Llene un recipiente apto para microondas con 1 taza de agua fría (250 ml) junto con el utensilio en cuestión.
2. Conecte el horno a la potencia máxima durante 1 minuto.
3. Con cuidado, toque el utensilio. Si el utensilio vacío está caliente, no debe utilizarlo para cocinar en el microondas.
4. No debe superar el tiempo de cocción de 1 minuto.

Materiales que se pueden utilizar en un horno microondas

Utensilios	Observaciones
Fuente para hornear	Siga las instrucciones del fabricante. El fondo de la fuente para hornear debe quedar al menos 5 mm (3/16 in) por encima del plato giratorio. Un uso incorrecto podría provocar la rotura del plato giratorio.
Vajilla	Solamente productos aptos para el microondas. Siga las instrucciones del fabricante. No debe utilizar vajilla agrietada o astillada.
Tarros de cristal	Siempre debe quitar la tapa. Utilícelos solamente para calentar la comida hasta que quede templada. La mayor parte de los tarros de cristal no son resistentes al calor y podrían romperse.
Objetos de cristal	Utilice solamente objetos de cristal para horno resistentes al calor. Asegúrese de que no tengan un borde metálico. No debe utilizar vajilla agrietada o astillada.

Utensilios	Observaciones
Bolsas para cocinar al horno	Siga las instrucciones del fabricante. No debe cerrar las bolsas con cierres metálicos. Haga ranuras para que el vapor pueda salir.
Platos y vasos de papel	Utilícelos solamente para cocinar o calentar durante poco tiempo. No deje el horno sin supervisión mientras esté cocinando.
Servilletas de papel	Utilícelas para tapar la comida para recalentarla y absorber la grasa. Utilícelas con supervisión solamente para cocinar durante poco tiempo.
Papel de horno	Utilícelo para tapar y evitar salpicaduras, o para enrollar los alimentos y cocinarlos al vapor.
Plástico	Solamente productos aptos para el microondas. Siga las instrucciones del fabricante. Debería llevar la etiqueta «Apto para microondas». Algunos recipientes de plástico se ablandan a medida que los alimentos se van calentando. En las «bolsas para hervir» y las bolsas de plástico herméticas se deben hacer ranuras, orificios o aberturas, según se indique en el envase.
Film de plástico	Solamente productos aptos para el microondas. Utilícelo para tapar la comida mientras se cocina para conservar la humedad. No deje que el film de plástico entre en contacto con la comida.
Termómetros	Solamente termómetros aptos para el microondas (termómetros para carne y dulces).
Papel encerado	Utilícelo para tapar y evitar salpicaduras y para conservar la humedad.

Materiales que se deben evitar en un horno microondas

Utensilios	Observaciones
Bandeja de aluminio	Podría provocar arcos eléctricos. Pase la comida a un recipiente apto para microondas.
Caja de cartón de comida con asa metálica	Podría provocar arcos eléctricos. Pase la comida a un recipiente apto para microondas.
Utensilios de metal o de acabado metálico	El metal blindo los alimentos contra la energía microondas. Un borde metálico podría provocar arcos eléctricos.
Cierres enrollados metálicos	Podrían provocar arcos eléctricos y un incendio en el horno.
Bolsas de papel	Podrían provocar un incendio en el horno.
Espuma plástica	La espuma plástica podría derretirse o contaminar el líquido del interior cuando se expone a altas temperaturas.
Madera	La madera se seca cuando se utiliza en un horno microondas y podría partirse o agrietarse.

Instalación

Instalación sobre el banco de cocina

Retire todo el material de embalaje y los accesorios. Inspeccione el horno para comprobar si presenta daños, como abolladuras o roturas en la puerta. No instale el horno si presenta daños. Armario: retire toda la película de plástico que se encuentre sobre la superficie del armario del horno microondas. No retire el recubrimiento Mica de color marrón claro que se encuentra en el hueco del horno para proteger el magnetrón.

Instalación

1. Seleccione una superficie nivelada que cuente con suficiente espacio abierto para las aberturas de ventilación de entrada o salida.

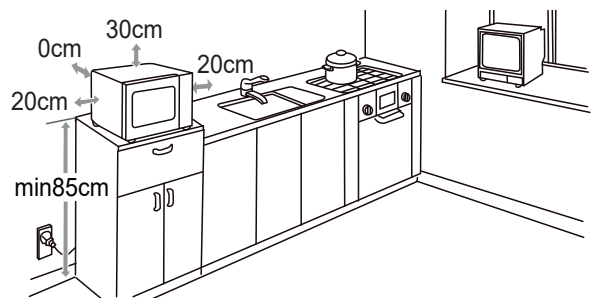

(1) La altura mínima de instalación es de 85 cm.

(2) La superficie trasera del aparato debe colocarse contra una pared. Deje un espacio mínimo de 30 cm por encima del horno. Debe quedar un espacio mínimo de 20 cm entre el horno y las paredes adyacentes.

(3) No quite las patas de la parte inferior del horno.

(4) Si bloquea las aberturas de entrada o salida podrían producirse daños en el horno.

(5) Coloque el horno lo más lejos posible de aparatos de radio y televisión. El horno microondas, al funcionar, podría provocar interferencias en la recepción de radio o televisión.

2. Enchufe el horno a una toma eléctrica doméstica estándar. Asegúrese de que el voltaje y la frecuencia coincidan con las que se indican en la etiqueta de características.

ADVERTENCIA:

No instale el horno sobre una placa de cocina ni otros aparatos que generen calor. Si se instala cerca o encima de una fuente de calor, el horno podría sufrir daños y la garantía quedaría anulada.

La superficie accesible podría calentarse durante el funcionamiento.



Panel de control



	Combi.
	Temporizador
	Reloj
	Microondas
	Descongelación
	Menú automático
	Detener/Borrar
	Inicio/+30seg./Confirmar

Funcionamiento

Configuración del reloj

- (1) Pulse «Reloj» una vez; aparecerá «00:00» en la pantalla.
- (2) Gire el botón para ajustar la hora. El valor máximo de tiempo es 23.
- (3) Presione «Reloj» para confirmar.
- (4) Gire el botón para ajustar los minutos. El valor máximo de tiempo es 59.
- (5) Presione «Reloj» para confirmar. El reloj quedará configurado.

NOTA:

- (1) Después del paso 4, si no pulsa el botón «Reloj» o no se utiliza en el transcurso de 1 minuto, los ajustes no serán válidos.
- (2) Para restablecer el reloj, repita los pasos del 1 al 5.
- (3) Si el reloj no se configura, no funcionará cuando se conecte el aparato.

Cocina en microondas

Hay 5 niveles de potencia disponibles.

Nivel de potencia	100%	80%	50%	30%	10 %
Pantalla	P100	P80	P50	P30	P10

- (1) Pulse «Microondas»; a continuación se visualizará «P100».
- (2) Pulse «Microondas» varias veces o gire el botón para ajustar el nivel de potencia.
- (3) Pulse «Inicio/+30 seg./Confirmar» para confirmar.
- (4) Gire el botón para ajustar el tiempo de cocción. El valor máximo es de 95:00.
- (5) Pulse «Inicio/+30 seg./Confirmar» para comenzar a cocinar.

Configuración del temporizador de cocina

- (1) Pulse «Temporizador» una vez; aparecerá «00:00» en la pantalla.
- (2) Gire el botón para ajustar el tiempo correspondiente. El valor máximo de tiempo es «95:00».
- (3) Pulse «Inicio/+30 seg./Confirmar» para confirmar. El temporizador empezará la marcha atrás.

Cocción en grill

- (1) Pulse «Combi» una vez; aparecerá «G-1» en la pantalla.
- (2) Pulse «Inicio/+30 seg./Confirmar» para confirmar.
- (3) Gire el botón para ajustar el tiempo de cocción. El valor máximo es «95:00».
- (4) Pulse «Inicio/+30 seg./Confirmar» para comenzar a cocinar.

NOTA:

El zumbador sonará para que recuerde darle la vuelta a los alimentos durante la cocción.

Cocina combinada

- (1) Pulse «Combi» una vez; aparecerá «G-1» en la pantalla. Pulse «Combi» varias veces para seleccionar el modo que desee, y aparecerá «C-1», «C-2» en orden.
- (2) Pulse «Inicio/+30 seg./Confirmar» para confirmar.
- (3) Gire el botón para ajustar el tiempo de cocción. El valor máximo es «95:00».
- (4) Pulse «Inicio/+30 seg./Confirmar» para comenzar a cocinar.

Modo	Tiempo de cocción
C-1	micro.16s+grill 13s
C-2	micro.10s+grill 19s

Descongelar por peso

- (1) Pulse «Descongelar» una vez y en la pantalla aparecerá «dEF1».
- (2) Gire el botón para ajustar el peso de la comida. El intervalo de peso es de 100 a 2000 g.
- (3) Pulse «Inicio/+30 seg./Confirmar» para comenzar a cocinar.

NOTA:

El zumbador sonará para que recuerde darle la vuelta a los alimentos durante la descongelación.

Descongelar por tiempo

- (1) Pulse «Descongelar» dos veces y en la pantalla aparecerá «dEF2».
- (2) Gire el botón para ajustar el tiempo de descongelación deseado. El valor máximo es «95:00».
- (3) Pulse «Inicio/+30 seg./Confirmar» para comenzar a cocinar.

NOTA:

El zumbador sonará para que recuerde darle la vuelta a los alimentos durante la descongelación.

Cocción multifase**NOTA:**

- (1) En la cocción multifase se pueden configurar dos fases de cocción.
- (2) Si configura la función de descongelación, se activará automáticamente en la primera fase.
- (3) El temporizador de cocina y el menú automático no se pueden configurar como una de las multifases.
- (4) Puede pulsar «Inicio/+30seg./Confirmar» para aumentar el tiempo de cocción durante la cocción multifase.

Ejemplo: Descongele los alimentos durante 5 minutos y luego cocine con el 80 % de la potencia del microondas durante 7 minutos

- (1) Pulse «Descongelar» dos veces y en la pantalla aparecerá «dEF2».
- (2) Gire el botón para ajustar el tiempo de descongelación correspondiente de 5 minutos.
- (3) Pulse «Microondas»; a continuación se visualizará «P100».
- (4) Gire el botón para ajustar el nivel de potencia de P80. Pulse «Inicio/+30seg./Confirmar» para confirmar.
- (5) Gire el botón para ajustar el tiempo de cocción de 7 minutos.
- (6) Pulse «Inicio/+30 seg./Confirmar» para comenzar a cocinar.

Cocción rápida

(1) En modo de espera, pulse «Inicio/+30 seg./Confirmar» para empezar a cocinar los alimentos con el 100% del nivel de potencia durante 30 seg. directamente.

(2) En modo de espera, gire el botón a la izquierda para establecer la cocción durante 95 minutos con el 100% de potencia.

Después, pulse «Inicio/+30 seg./Confirmar» para empezar a cocinar.

Función de bloqueo para niños

Puede utilizar esta función para impedir que los niños enciendan el horno accidentalmente.

Para activar el bloqueo:

En modo de espera, mantenga pulsada la tecla «Stop/Borrar» durante 3 segundos. Se escuchará un pitido largo y aparecerá el icono de bloqueo.

Para desactivar el bloqueo:

En estado de bloqueo, mantenga pulsado «Stop/Borrar» durante tres segundos. Se escuchará un pitido largo.

Función de consulta

Si se ha configurado el reloj, aparecerá la hora actual durante tres segundos pulsando «Reloj» en estado de cocción.

Menú automático

(1) Pulse «Menú automático» una vez o gire el botón a la derecha y aparecerá en la pantalla «A-1».

(2) Pulse «Menú automático» varias veces o gire el botón a la derecha para seleccionar el menú correspondiente. Hay 8 menús automáticos.

(3) Pulse «Inicio/+30 seg./Confirmar» para confirmar.

(4) Gire el botón para ajustar el peso de la comida.

(5) Pulse «Inicio/+30 seg./Confirmar» para comenzar a cocinar.

Menú	Peso	Pantalla
A-1	200 g	200 g
Recalentamiento automático	400g	400g
A-2	250g	250g
Carne	350g	350g
	450g	450g
A-3	200 g	200 g
Verduras	300g	300g
	400g	400g
A-4	50 g (450 g de agua fría)	50g
Pasta	100g (800g de agua fría)	100g
A-5	1 (aproximadamente 230 g)	1
Patatas	2	2
	3	3
A-6	250g	250g
Pescado	350g	350g
	450g	450g
A-7	1 taza (120ml)	1
Bebidas	2 tazas (240ml)	2
	3 tazas (360ml)	3
A-8	50g	50g
Palomitas de maíz	100g	100g

Solución de problemas

Normal

El horno microondas interfiere en la recepción de televisión	La recepción de radio y televisión podría sufrir interferencias cuando el horno microondas esté en funcionamiento. Esas interferencias se parecen a las de los electrodomésticos pequeños, como una batidora, una aspiradora o un ventilador eléctrico. Es algo normal.
Luz atenuada del horno	Cuando se cocina en el microondas a baja potencia, la luz del horno se podría atenuar. Es algo normal.
Se acumula vapor en la puerta y sale aire caliente de las aberturas de ventilación	Cuando se cocina, puede desprenderse vapor de los alimentos. La mayor parte del vapor se eliminará a través de las aberturas de ventilación, pero se podría acumular un poco de vapor en un lugar frío, como la puerta del horno. Es algo normal.
El horno se ha puesto en marcha accidentalmente sin comida en el interior	Se prohíbe utilizar el aparato sin comida en su interior, porque es algo muy peligroso.

Problema	Posible causa	Remedio
El horno no se pone en marcha.	(1) El cable de alimentación no se ha enchufado correctamente.	Desenchufe el cable y vuelva a enchufarlo después de 10 segundos.
	(2) Han saltado los fusibles o se ha activado el disyuntor.	Cambie los fusibles o restablezca el disyuntor (las reparaciones las debe realizar personal cualificado de nuestra empresa)
	(3) Problemas con la toma de corriente.	Compruebe la toma con otros aparatos eléctricos.
El horno no calienta.	(4) La puerta no está bien cerrada.	Cierre bien la puerta.

