

FR **CONDITION DE GARANTIE**
Ce produit est garanti pour une période de 2 ans à partir de la date d'achat*, contre toute défaillance résultant d'un vice de fabrication ou de matériau. Cette garantie ne couvre pas les vices ou les dommages résultant d'une mauvaise installation, d'une utilisation incorrecte ou de l'usure anormale du produit.
*sur présentation du ticket de caisse.

EN **WARRANTY CONDITIONS**
This product is guaranteed against faults caused by defects in manufacturing or the materials used for a period of two years, starting from the date of purchase.* This warranty does not cover defects or damage caused by failure to install the device correctly, incorrect use of the product, or excessive wear and tear.
*proof of purchase required.

NL **GARANTIEVOORWAARDEN**
Dit product wordt gegarandeerd voor een periode van 2 jaar vanaf de aankoopdatum*, voor elke storing die het gevolg is van een fabricagefout of het materiaal. Gebreken of schade door slechte installatie, onjuist gebruik of abnormale slijtage van het product worden niet gedekt door deze garantie.
*op vertoon van kassabon.

ES **CONDICIONES DE GARANTÍA**
El certificado de garantía de este producto tiene una duración de 2 años a partir de la fecha de compra* que se limita a los defectos de fabricación y averías del material. Se excluyen de la garantía deficiencias o daños originados por una mala instalación, errores en la manipulación o por un uso inadecuado.
*previa presentación del comprobante de compra.

IT **CONDIZIONI DELLA GARANZIA**
Questo prodotto è garantito per un periodo di 2 anni a partire dalla data di acquisto* contro qualsiasi difetto di materiale o fabbricazione. La garanzia non copre i danni risultati da un'installazione scorretta, da un utilizzo improprio o dall'usura anomala del prodotto.
*su presentazione della prova di acquisto.

Ventilateur
Fan
Ventilator
Ventilador
Ventilatore

968179

CONSIGNES D'UTILISATION02
INSTRUCTIONS FOR USE14
GEBRUIKSAANWIJZINGEN26
INSTRUCCIONES DE USO38
ISTRUZIONI PER L'USO50

ELECTRO DEPOT
1 route de Vendeville
59155 FACHES-THUMESNIL - FRANCE



VALBERG



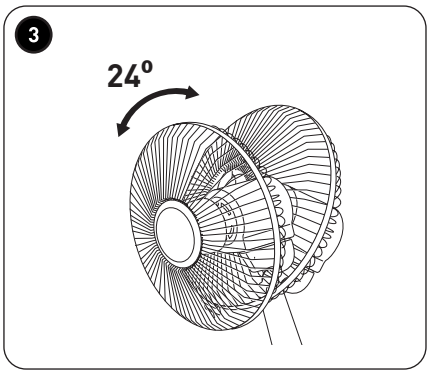
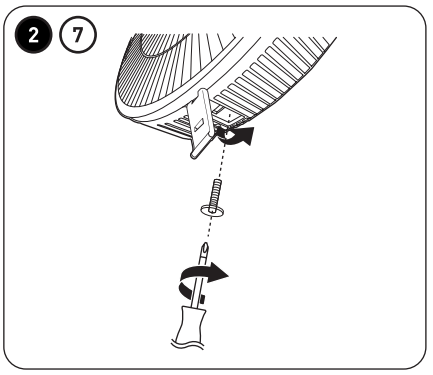
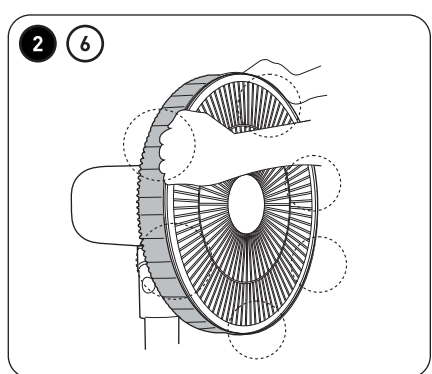
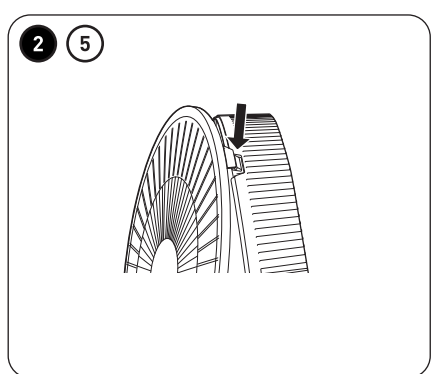
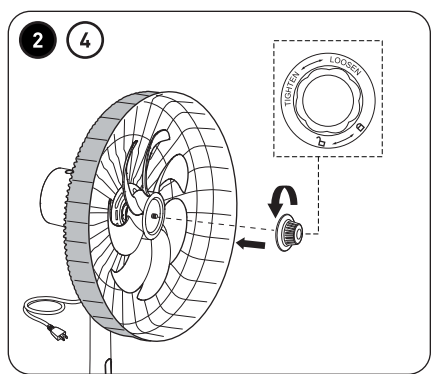
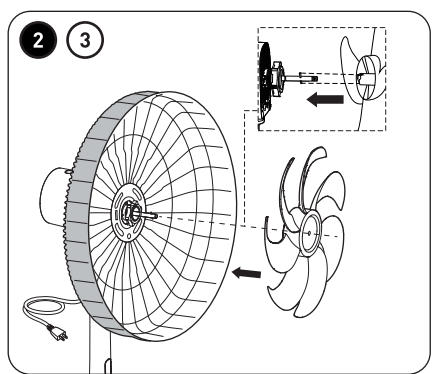
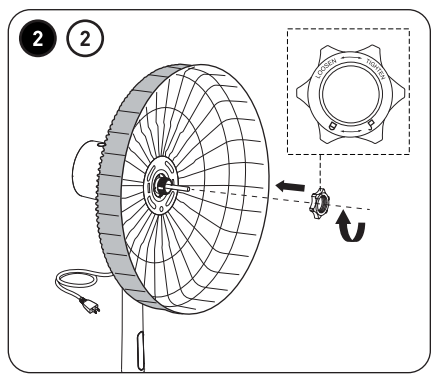
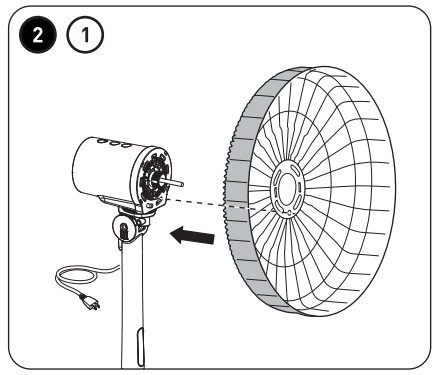
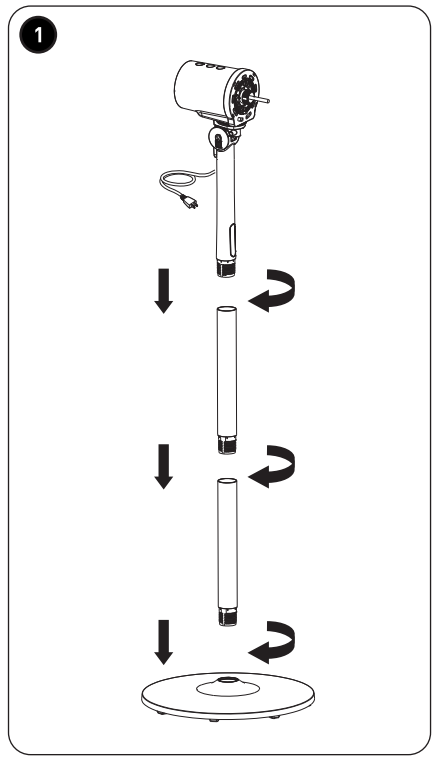
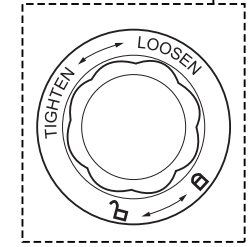
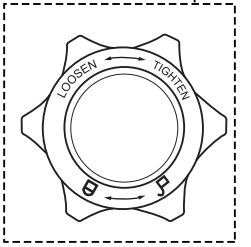
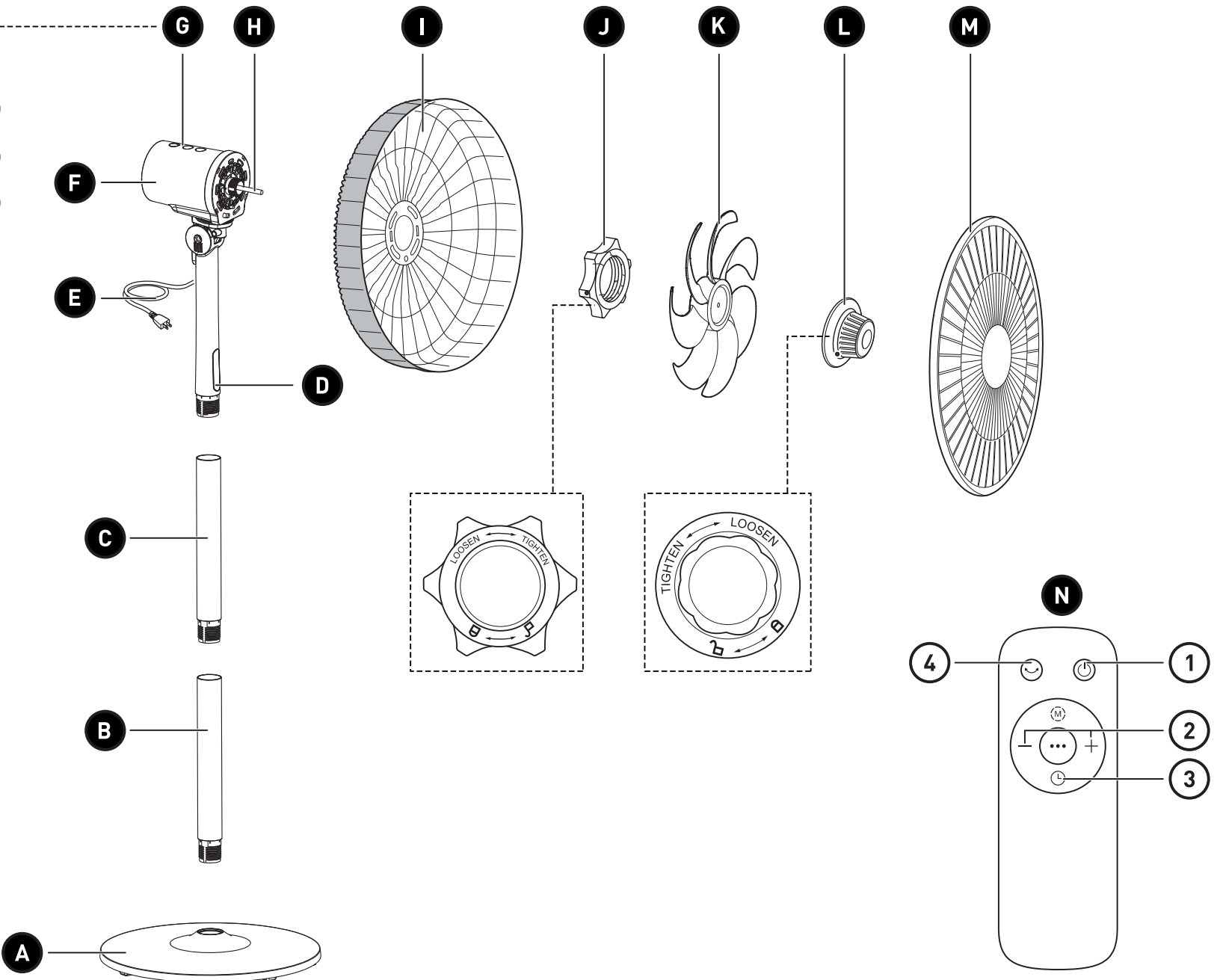
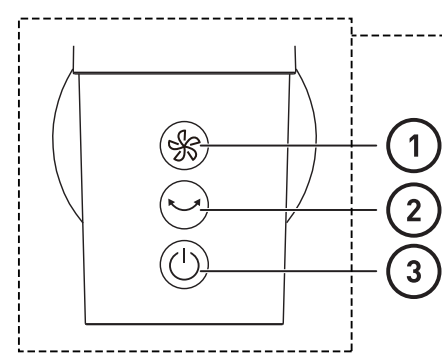

Merci !

Merci d'avoir choisi ce produit VALBERG.
Choisis, testés et recommandés par ELECTRO DEPOT,
les produits de la marque VALBERG vous assurent
une utilisation simple, une performance fiable et
une qualité irréprochable.
Grâce à cet appareil, vous savez que chaque utilisation
vous apportera satisfaction.

Bienvenue chez ELECTRO DEPOT.

Visitez notre site Internet : www.electrodepot.fr
www.electrodepot.be

VOTRE AVIS COMPTE !



**PARTAGEZ
VOTRE EXPERIENCE
SUR LES PRODUITS**

Parce que votre satisfaction est notre priorité, nous vous proposons
de donner votre avis sur ce produit. Il sera transmis et analysé par
nos équipes afin d'améliorer continuellement le produit.

Donnez votre avis sur <http://www.electrodepot.fr/avis-client>



ELECTRO DEPOT

2

FR

Table des matières

A

Aperçu de l'appareil

Composants
Aperçu de l'appareil
Utilisation prévue
Caractéristiques

B

Utilisation de l'appareil

Avant la première utilisation
Assemblage
Utilisation

C

Nettoyage et entretien

Nettoyage et entretien
Rangement

Les notices sont aussi disponibles sur le site
<http://www.electrodepot.fr/sav/notices/>
<http://www.electrodepot.be/fr/sav/notices>

VEUILLEZ PRENDRE LE TEMPS DE LIRE ATTENTIVEMENT LE PRÉSENT MODE D'EMPLOI AINSI QUE LE LIVRET RÉGLEMENTAIRE SÉPARÉ AVANT D'UTILISER L'APPAREIL. GARDEZ LES DEUX LIVRETS AFIN DE POUVOIR VOUS Y RÉFÉRER ULTÉRIEUREMENT.

Composants

- A** Socle avec pieds antidérapants
- B** Premier tube
- C** Deuxième tube
- D** Affichage
- E** Cordon d'alimentation
- F** Bloc moteur
- G** Panneau de commande
- 1** Bouton Vitesse (1 – 8) / Bouton Minuteur (Démarrage/Arrêt automatique)
- 2** Bouton Oscillation (gauche-droite)
- 3** Bouton Alimentation (MARCHE/VEILLE)
- H** Arbre du moteur
- I** Grille arrière
- J** Écrou de la grille arrière
- K** Hélice
- L** Capuchon de l'hélice
- M** Grille avant

- N** Télécommande
- 1** Bouton Alimentation (MARCHE/VEILLE)
- 2** Bouton Vitesse -/+ (1 – 8)
- 3** Bouton Minuteur (Démarrage/Arrêt automatique)
- 4** Bouton Oscillation (gauche-droite)

Aperçu de l'appareil

- Déballez l'appareil. Retirez toutes les étiquettes du produit. Veuillez vérifier son exhaustivité et s'il est en bon état. Si l'appareil est endommagé ou présente un dysfonctionnement, ne l'utilisez pas et rapportez-le à votre revendeur ou service après-vente.
- Conservez tous les emballages hors de la portée des enfants. Il existe un risque d'accident si les enfants jouent avec les matériaux d'emballage.

Utilisation prévue

- Ce ventilateur sur pied est exclusivement destiné à un usage domestique. N'utilisez l'appareil qu'en intérieur dans un endroit sec et bien aéré. Il n'est pas conçu pour une utilisation industrielle ou professionnelle.
- Cet appareil est conçu pour faire circuler de l'air dans l'espace alentour et générer un flux d'air frais. N'utilisez pas l'appareil pour un autre usage.
- Tout autre usage peut endommager l'appareil ou entraîner des blessures.

Caractéristiques

Modèle :	968179
Ventilateur	
Tension de fonctionnement :	220-240 V ~, 50 Hz
Puissance :	45 W
Classe de protection :	II
Minuteur (Démarrage automatique, arrêt automatique) :	1 – 8 heures (intervalles d'1 heure)
Télécommande	
Piles requises :	2 piles AAA (LR03) de 1,5 V, piles à manganèse ou alcalines non rechargeables (fournies)
Distance de fonctionnement :	Jusqu'à 5 mètres

Description	Symbole	Valeur	Unité
Débit d'air maximum du ventilateur	F	41,3	m ³ /min
Puissance absorbée du ventilateur	P	40,3	W
Valeur de service	S _v	1,0	(m ³ /min)/W
Consommation électrique en veille	P _{SB}	0,2	W
Consommation électrique saisonnière	$Q \sim (P_{\text{nominal}} * 320 + P_{\text{SB}} * 1\ 120) / 1\ 000$, (P _{nominal} = 45W)	14,6	kWh/a
Niveau de puissance acoustique	L _{WA}	58	dB(A)
Vitesse d'air maximum	C	4,1	mètres/s
Norme de mesure de la valeur de service	IEC 60879:1986+ (corr. 1992)		
Contact details for obtaining more information	ELECTRO DEPOT, 1 route de Vendeville 59155 FACHES THUMESNIL - France		

**ATTENTION !**

- Débranchez toujours l'appareil de la prise secteur avant de :
 - monter ou démonter une pièce, quelle qu'elle soit,
 - régler l'inclinaison verticale,
 - déplacer l'appareil,
 - nettoyer ou ranger l'appareil.
- Ne touchez aucune des parties mobiles. N'insérez jamais les doigts ou tout objet dans l'hélice ou les ouvertures de l'appareil afin d'éviter un choc électrique, un incendie ou des blessures.

Avant la première utilisation

- Avant la première utilisation, essayez l'appareil à l'aide d'un chiffon doux sec pour éliminer la poussière.
- Insérez de nouvelles piles (2 piles AAA/LR03, fournies) dans la télécommande en respectant les polarités +/-.

**REMARQUE :**

N'utilisez pas de piles rechargeables dans la télécommande.

Assemblage**Assemblage du socle et du bloc moteur**

Ce ventilateur sur pied comprend 2 tubes identiques pour vous permettre d'assembler le ventilateur de façon à ce qu'il soit à la hauteur désirée. Assurez-vous que l'appareil est débranché de la prise secteur.

1. Placez le socle sur un sol plat et ferme.
2. Insérez l'extrémité avec filetage d'un tube dans le trou situé au milieu du socle, puis faites tourner le tube dans le sens des aiguilles d'une montre jusqu'à ce qu'il soit bien vissé. Pour un ventilateur de hauteur maximale, insérez l'extrémité avec filetage du deuxième tube dans le premier tube, puis faites-le tourner dans le sens des aiguilles d'une montre jusqu'à ce qu'il soit bien vissé.
3. Ensuite, insérez le tube du bloc moteur dans le tube assemblé et faites-le tourner dans le sens des aiguilles d'une montre jusqu'à ce qu'il soit bien vissé.



IMPORTANT : Le bloc moteur et son tube forment un élément et contiennent des composants électriques. N'essayez pas de les démonter.

Assemblage des grilles et de l'hélice

Après avoir monté le bloc moteur sur le socle, fixez les grilles et l'hélice au bloc moteur.

- ② ① Insérez la grille arrière sur l'arbre du moteur. Alignez le petit trou situé sur la grille arrière avec le petit bouton sur la moitié inférieure du bloc moteur. D'une main, maintenez la grille arrière en position.
- ② Insérez l'écrou en plastique sur l'arbre du moteur et faites-le tourner dans le sens des aiguilles d'une montre, dans la direction « **TIGHTEN** » (SERRER) pour fixer la grille arrière. Vérifiez que la grille arrière est bien alignée avec le bouton après avoir serré l'écrou.
- ③ Insérez l'hélice sur l'arbre du moteur en alignant la rainure de l'hélice avec la tige métallique de l'arbre du moteur, puis enfoncez l'hélice afin que les deux parties s'enclenchent. La tige de l'arbre du moteur fait tourner l'hélice lorsque l'appareil est mis en marche.
- ④ Placez le capuchon en plastique sur l'arbre du moteur et faites tourner ce capuchon dans le sens inverse des aiguilles d'une montre, dans la direction « **TIGHTEN** » (SERRER), jusqu'à ce qu'il soit bien serré et maintienne l'hélice sur l'arbre du moteur.
- ⑤ Tenez la grille avant avec le crochet d'attache orienté vers le haut et le clip de verrouillage dirigé vers le bas. Insérez d'abord le crochet d'attache dans la fente située sur le haut de la grille arrière.
- ⑥ Vérifiez que les deux grilles sont correctement alignées, puis appuyez fermement sur tous les rebords des grilles pour les joindre, en partant du haut. Vous entendrez des clics à mesure que vous appuyez sur les bords.
- ⑦ Fermez le clip de verrouillage en bas, puis serrez la vis à l'aide d'un tournevis cruciforme.



ATTENTION !







Avant de brancher l'appareil, vérifiez toujours que toutes les pièces sont correctement assemblées pour éviter tout danger.

Démontage de l'appareil

Pour démonter l'appareil avant de le ranger, débranchez simplement le cordon d'alimentation et suivez les étapes de la section précédente dans l'ordre inverse.

Utilisation

Description du panneau de commande et de la télécommande

Bouton		Fonction
Panneau de contrôle	Télécommande	
 ALIMENTATION		<ul style="list-style-type: none"> Appuyez sur ce bouton pour mettre le ventilateur en marche. L'écran affiche la vitesse actuelle. Appuyez sur ce bouton pour arrêter le ventilateur et le faire entrer en mode Veille. L'écran s'éteint.
 Oscillation		Appuyez sur ce bouton pour démarrer ou arrêter l'oscillation gauche-droite automatique (85°).
 Vitesse	—/+	<p>La vitesse par défaut après branchement du ventilateur est « 1 » (vitesse la plus lente).</p> <ul style="list-style-type: none"> Appuyez plusieurs fois sur les boutons  / + ou — pour augmenter ou réduire la vitesse du ventilateur (du niveau 1 à 8) en boucle.

Bouton		Fonction
Panneau de contrôle	Télécommande	

















Maintenir appuyé pendant 2 – 3 s pour accéder au minuteur



Minuteur
–/+

Ce bouton permet de régler le minuteur **Démarrage automatique** ou **Arrêt automatique** de « 1 » à « 8 » heures.



- Pour entrer en mode de réglage du minuteur, appuyez brièvement sur le bouton  ou maintenez le bouton  appuyé sur le ventilateur pendant **2 – 3 secondes** jusqu'à ce que l'icône  se mette à clignoter à l'écran.
 - Appuyez ensuite sur les boutons  /  / + ou – pour augmenter ou réduire la durée (**1 – 8 heures**) par intervalles d'1 heure. Le nombre d'heures défilera en boucle lorsque vous appuierez sur ces boutons. Une fois la durée désirée affichée à l'écran, cessez d'appuyer sur les boutons. Le nombre d'heures et l'icône  clignoteront deux fois et vos paramètres seront automatiquement confirmés.
 - **Démarrage automatique** : Vous pouvez régler un minuteur de démarrage automatique lorsque l'appareil est en mode Veille. Les réglages de vitesse et d'oscillation resteront les mêmes que définis lors de la précédente utilisation. Une fois le minuteur réglé et confirmé, l'écran affichera la durée et une icône  fixe avant de s'éteindre par souci d'économie d'énergie. Appuyez sur n'importe quel bouton (sauf le bouton ) si vous voulez que l'écran se rallume. Une fois la durée du minuteur écoulée, l'appareil se mettra automatiquement en marche.
 - **Arrêt automatique** : Vous pouvez régler un minuteur d'arrêt automatique lorsque l'appareil est en marche. Une fois le minuteur réglé et confirmé, l'écran affichera la vitesse actuelle et une icône  fixe. Si l'écran s'éteint (par économie d'énergie), appuyez sur n'importe quel bouton (sauf le bouton ) pour le rallumer. Appuyez sur l'icône  si vous voulez vérifier la durée réglée. Une fois la durée du minuteur d'arrêt automatique écoulée, l'appareil s'arrêtera et passera automatiquement en mode Veille.
 - Pour annuler un **démarrage automatique** ou un **arrêt automatique** :
 - appuyez sur le bouton  ,
 - appuyez plusieurs fois sur le bouton  jusqu'à ce que le chiffre des heures revienne à « 0 », ou
 - maintenez le bouton  appuyé pendant **2 – 3 secondes**, puis appuyez plusieurs fois sur le bouton  jusqu'à ce que l'heure affichée revienne sur « 0 ».
- Un bip sonore vient confirmer votre sélection chaque fois que vous appuyez sur un bouton du ventilateur ou de la télécommande.
 - L'écran indiquera la vitesse actuelle et le statut de l'appareil.

Utilisation de l'appareil

Placez toujours l'appareil sur une surface plane, sèche et robuste. Positionnez l'appareil dans une zone sans danger pour éviter qu'il ne se renverse.

**ATTENTION !**

- Avant d'utiliser l'appareil, vérifiez toujours que toutes les pièces sont correctement alignées et assemblées pour éviter tout danger.
- Ne laissez pas le cordon d'alimentation pendre des bords d'une table ou d'un plan de travail. Assurez-vous que le cordon d'alimentation ne puisse pas être tiré par des enfants ou des animaux ou présenter un risque de trébuchement.
- Ne positionnez pas l'appareil près d'une fenêtre où il peut être exposé à la pluie.
- N'utilisez pas l'appareil dans une salle de bains. Gardez l'appareil à l'écart de toute source d'eau ou de lieu à l'humidité élevée.

1. Déroulez complètement le cordon d'alimentation et branchez-le fermement à une prise secteur adaptée. Une fois alimenté, l'appareil entre en mode Veille en émettant un bip sonore.
2. Appuyez sur le bouton  sur le ventilateur ou la télécommande pour mettre le ventilateur en marche. La vitesse par défaut après branchement de l'appareil est « 1 ».
3. Appuyez sur le bouton  / + ou le bouton — pour augmenter ou réduire la vitesse (1 – 8) en boucle.
4. Appuyez sur le bouton  pour démarrer ou arrêter l'oscillation gauche-droite automatique (85°).

- 3 Pour régler manuellement l'inclinaison verticale, appuyez d'abord sur le bouton  pour arrêter le ventilateur. Attendez que le ventilateur s'arrête complètement, puis poussez délicatement la tête du ventilateur vers le haut ou vers le bas pour régler l'angle d'inclinaison verticale (24°).
5. Reportez-vous à la section « **Description du panneau de commande et de la télécommande** » plus haut pour en savoir plus.



REMARQUE : Après quelques secondes d'inactivité (sans qu'aucun bouton n'ait été appuyé), l'écran s'éteint pour économiser l'énergie tandis que le ventilateur continue de fonctionner (vitesse, oscillation, minuteur). Appuyez sur n'importe quel bouton (sauf ) si vous voulez que l'écran se rallume.

6. Lorsque le ventilateur n'est plus utilisé, appuyez sur le bouton  pour le faire entrer en mode Veille et débranchez le cordon d'alimentation de la prise secteur.



IMPORTANT : Débranchez toujours l'appareil de la prise secteur après l'utilisation pour le déconnecter complètement de la source d'alimentation.

Nettoyage et entretien



ATTENTION !

- Débranchez toujours l'appareil de la prise secteur avant de le nettoyer.
- Pour éviter tout danger électrique, ne plongez jamais l'appareil, le cordon d'alimentation ou la fiche dans l'eau ou tout autre liquide. Ne les rincez jamais sous le robinet.



REMARQUE : N'utilisez en aucun cas des solvants, des produits de nettoyage chimiques ou abrasifs, des brosses métalliques, des objets pointus ou des tampons à récurer pour nettoyer l'appareil.

- **Nettoyage général** – Essuyez l'unité principale et le socle à l'aide d'un chiffon doux/d'une éponge légèrement imbibés d'eau ou d'eau légèrement savonneuse afin de retirer la saleté et la poussière. Après le nettoyage, séchez soigneusement l'appareil.
- **Nettoyage en profondeur** – Pour éliminer la poussière qui s'est accumulée sur les grilles et l'hélice, suivez ces étapes :
- Démontez la tête du ventilateur en suivant les étapes de la section « **Assemblage des grilles et de l'hélice** » à l'envers.
 - Essuyez le bloc moteur à l'aide d'un chiffon doux légèrement humidifié avec de l'eau ou de l'eau légèrement savonneuse. Séchez bien.
 - Nettoyez les grilles avant et arrière, l'hélice, le capuchon en plastique de l'hélice et l'écrou de la grille arrière dans de l'eau légèrement savonneuse avec un chiffon doux/une éponge. Rincez soigneusement et séchez avec un chiffon doux. Laissez tous les éléments sécher complètement avant de les assembler à nouveau sur le bloc moteur.

Rangement

- Débranchez toujours l'appareil de la prise de courant avant de le ranger.
- Rangez l'appareil dans un endroit frais, sec et propre, hors de la portée des enfants et des animaux domestiques.
- Veuillez conserver l'emballage pour ranger votre appareil lorsque vous ne l'utilisez pas sur une plus longue période.

Thank you!

Thank you for choosing this VALBERG product. VALBERG products are chosen, tested, and recommended by ELECTRO DEPOT, so you can be sure you are getting a top-quality, easy-to-use product that won't let you down.

We're confident your new device will be a pleasure to use every day!

Welcome to ELECTRO DEPOT.



ELECTRO DEPOT

Table of Contents

A

Product overview

Parts
Product overview
Intended use
Specifications

B

Product usage

Before first use
Assembly
Use

C

Cleaning and maintenance

Cleaning and maintenance
Storage

PLEASE TAKE TIME TO CAREFULLY READ THIS USER MANUAL AND THE SEPARATE REGULATORY BOOKLET BEFORE USING THE UNIT. KEEP BOTH BOOKLETS FOR FUTURE REFERENCE.

Parts

- A** Base with non-slip feet
- B** First tube
- C** Second tube
- D** Display
- E** Power cable
- F** Motor unit
- G** Control panel
- 1** Speed button (1-8) / Timer button (auto-on/off)
- 2** Oscillation button (left-right)
- 3** Power button (ON/STANDBY)
- H** Motor shaft
- I** Rear grill
- J** Rear grill nut
- K** Propeller
- L** Propeller cap
- M** Front grill

- N** Remote control
- 1** Power button (ON/STANDBY)
- 2** Speed +/- button (1-8)
- 3** Timer button (auto-on/auto-off)
- 4** Oscillation button (left-right)

Product overview

- Unpack the product. Remove all the labels from the product. Check that it is complete and in a good condition. If the unit is damaged or faulty, do not use it and take it to your retailer or after-sales service centre.
- Keep all packaging out of the reach of children. There is a risk of accidents if children play with packaging materials.

Intended use

- This pedestal fan has been designed exclusively for household use. Only use the unit indoors, in a dry and well-ventilated location. It has not been designed for industrial or professional use.
- This unit has been designed to circulate air in the surrounding space and generate a flow of fresh air. Do not use the unit for any other purpose.
- Any other use may damage the unit or cause injury.

Specifications

Model:	968179
Fan	
Operating voltage:	220-240 V ~, 50 Hz
Power:	45 W
Protection class:	II
Timer (auto-on/auto-off):	1-8 hours (1-hour intervals)
Remote control	
Batteries required:	2 x 1.5V AAA (LR03) batteries, non-rechargeable manganese or alkaline batteries (included)
Operating range:	Up to 5 metres

Description	Symbol	Value	Unit
Maximum fan air flow:	F	41.3	m ³ /min
Fan power input:	P	40.3	W
Service value:	S _v	1.0	(m ³ /min)/W
Power consumption in standby mode:	P _{SB}	0.2	W
Seasonal power consumption:	$Q \sim (P_{\text{nominal}} * 320 + P_{\text{SB}} * 1120) / 1000, (P_{\text{nominal}} = 45 \text{ W})$	14.6	kWh/year
Sound power level:	L _{WA}	58	dB(A)
Maximum air speed:	C	4.1	metre(s)
Service value measurement standard	IEC 60879:1986+ (coor. 1992)		
Contact details for obtaining more information	ELECTRO DEPOT, 1 route de Vendeville 59155 FACHES THUMESNIL - France		

**WARNING!**

- Always unplug the unit from the mains socket before:
 - Assembling or disassembling ANY part.
 - Adjusting the vertical tilt.
 - Moving the unit.
 - Cleaning or storing the unit.
- Do not touch any of the moving parts. Never insert fingers or any object into the unit's propeller or air vents to prevent the risk of an electric shock, fire or injury.

Before first use

- Before first use, wipe the unit with a dry soft cloth to remove any dust.
- Insert the new batteries (2 x AAA/LR03 batteries - supplied) into the remote control, according to the indicated polarities (+/-).

**NOTE:**

Do not use rechargeable batteries in the remote control.

Assembly**Assembling the base and motor unit**

This pedestal fan comes with 2 identical tubes to allow you to assemble the fan at the desired height. Make sure the unit has been unplugged from the mains socket.

1. Place the base on a flat, solid floor.
2. Insert the threaded end of a tube into the hole in the middle of the base, then rotate the tube clockwise until it is securely screwed into place. To use the fan at its maximum height, insert the threaded end of the second tube into the first tube, then rotate it clockwise until it is securely screwed into place.
3. Next, insert the motor unit tube into the assembled tube and rotate it clockwise until it is securely screwed into place.



IMPORTANT: The motor unit and its tube form an element and contain electrical components. Do not try to disassemble them.

Assembling the grills and propeller

Once the motor unit has been mounted on the base, secure the grills and propeller to the motor unit.

- ② ① Insert the rear grill onto the motor shaft. Align the small hole on the rear grill with the small button on the bottom half of the motor unit. Then with one hand, hold the rear grill in position.
- ② Insert the plastic nut on the motor shaft and rotate it clockwise in the **"TIGHTEN"** direction to secure the rear grill in place. Once the nut has been tightened, check that the rear grill is still aligned with the button.
- ③ Insert the propeller onto the motor shaft by aligning the groove on the propeller with the motor shaft's metal rod, then push down on the propeller to make both parts snap into place. The motor's shaft rod rotates the propeller whenever the unit is in use.
- ④ Place the plastic cap on the motor shaft and rotate the cap anticlockwise in the **"TIGHTEN"** direction, until it is tightly screwed in place and secures the propeller on the motor shaft.
- ⑤ Hold the front grill with the attachment hook facing upwards and the locking clip pointing downwards. First insert the attachment hook into the slot on the top of the rear grill.
- ⑥ Make sure the two grills are properly aligned, then press firmly on all the edges of the grills to connect them, starting from the top. You'll hear clicks as the edges are secured into place.
- ⑦ Close the locking clip at the bottom, then tighten the screw using a Phillips screwdriver.



WARNING!







Before plugging in the unit, always check that all the parts have been properly assembled to avoid any danger.

Disassembling the unit

To disassemble the unit before putting it away, simply unplug the power cable and follow the steps indicated in the previous section in reverse order.

Use

Control panel and remote control description

button		Function
Control panel	Remote control	
 POWER		<ul style="list-style-type: none"> Press this button to turn on the fan. The screen displays the current speed. Press this button to turn off the fan and put it in Standby mode. The screen will go off.
 Oscillation		Press this button to start or stop the automatic left-right oscillation (85°).
 Speed	—/+	<p>Upon connecting the fan, the default speed is "1" (the slowest speed).</p> <ul style="list-style-type: none"> Press the  / + or — buttons several times to increase or decrease the fan speed (from level 1 to 8) in a loop.

button		Function
Control panel	Remote control	



Hold down for
2 - 3 s to access
the timer



Timer
-/+

This button allows you to set the **auto-on** or **auto-off** timer from "1" to "8" hours.

- To enter the timer setting mode, press the button or press and hold the fan's button for **2-3 seconds** until the icon starts flashing on the screen.
 - Then press the / / + or - buttons to increase or decrease the duration (**1-8** hours) in 1-hour intervals. The hour values will loop when you press these buttons. Once the desired duration is displayed on the screen, stop pressing the buttons. The selected hour value and icon will flash twice and your settings will be automatically confirmed.
 - **Auto-on:** The auto-on timer can be set when the unit is in Standby mode. The speed and oscillation settings will remain the same as defined during the previous use. Once the timer has been set and confirmed, the screen will display the duration and the icon will be steadily lit before turning off to save energy. Press any button (except the button) to turn the display back on again. Once the timer duration has elapsed, the unit will automatically turn on.
 - **Auto-off:** The auto-off timer can be set when the unit is in use. Once the timer has been set and confirmed, the screen will display the current speed and the icon will be steadily lit. Should the display turn off (for energy-saving reasons), press any button (except the button) to turn it back on. Tap the icon to check the set duration. Once the duration of the auto-off timer has elapsed, the unit will stop and automatically switch to Standby mode.
 - To cancel a programmed **auto-on** or **auto-off**:
 - Press the button..
 - Repeatedly press the button until the hour digit returns to "0" or
 - press and hold the button for **2-3 seconds**; then repeatedly press the button until the displayed time returns to "0".
- A beep will sound to confirm your selection whenever a button is pressed on the fan or remote control.
 - The current speed and status of the unit will appear on the display.





Using the unit

Always place the unit on a flat, dry and sturdy surface. Position the unit in a safe place to prevent it from tipping over.



WARNING!

- Before using the unit, always check that all parts have been properly aligned and assembled to avoid any danger.
- Do not let the power cable hang from the edges of a table or worktop. Make sure the power cable cannot be pulled by children or animals, and does not pose a tripping hazard.
- Do not place the unit near a window where it could be exposed to rain.
- Do not use the unit in a bathroom. Keep the unit away from all water sources or very humid environments.

1. Fully unwind the power cable and securely plug it into a suitable mains socket. Once powered, the unit will beep and enter Standby mode.
 2. Press the  button on the fan or remote control to turn on the fan. The default speed after connecting the unit is "1".
 3. Press the  / + button or — button to increase or decrease the speed (1-8) in a loop.
 4. Press the  button to start or stop the automatic left-right air flow oscillation (85°).
- 3** To manually adjust the vertical tilt, press the  button first to stop the fan. Wait for the fan to stop completely, then gently push the fan head upwards or downwards to adjust the vertical tilt angle (24°).
5. See the "**Control panel and remote control description**" section above for more information.



NOTE: After a few seconds of inactivity (no buttons being pressed), the display will turn off to save power whilst the fan continues to operate (speed, oscillation and timer). Press any button (except ) to turn the display back on again.

6. When the fan is no longer in use, press the  button to make it enter Standby mode and unplug the power cable from the mains socket.



IMPORTANT: Always unplug the unit from the mains socket after use to fully disconnect it from the power source.

Cleaning and maintenance



WARNING!

- Always unplug the unit from the mains socket before cleaning it.
- Never immerse the unit, power cable or plug in water or any other liquid, to avoid any electrical hazard. Never rinse them under a tap.



NOTE: Never use solvents, chemical or abrasive cleaning products, wire brushes, sharp objects or scouring pads to clean the unit.

- **General cleaning** – Wipe the main unit and base with a soft cloth/sponge lightly soaked in water or a small amount of soapy water to remove any dirt and dust. After cleaning, dry the unit thoroughly.
- **Deep cleaning** – To remove the dust that has accumulated on the grills and propeller, follow these steps:
- Disassemble the fan head by following the steps indicated in the “**Assembling the grills and propeller**” section in reverse order.
 - Wipe the motor unit with a soft cloth slightly dampened with water or a small amount of soapy water. Dry well.
 - Clean the front and rear grills, propeller, plastic propeller cap and rear grill nut in slightly soapy water with a soft cloth/sponge. Rinse thoroughly and dry with a soft cloth. Allow all elements to dry thoroughly before reassembling them on the motor unit.

Storage

- Always unplug the unit before storing it.
- Store the unit in a fresh, dry and dust-free place, out of the reach of children and pets.
- Please retain the packaging and use it to store your unit when it is not in use for an extended period of time.

Bedankt!

Proficiat met uw keuze voor een product van VALBERG. De selectie en de testen van de toestellen van VALBERG gebeuren volledig onder controle en supervisie van ELECTRO DEPOT. We staan garant voor de kwaliteit van de toestellen van VALBERG, die uitmunten in hun eenvoudig gebruik, hun betrouwbare werking en hun onberispelijke kwaliteit.

ELECTRO DEPOT beveelt de VALBERG toestellen aan en is ervan overtuigd dat u uiterst tevreden zal zijn bij elk gebruik van het toestel. Welkom bij ELECTRO DEPOT.

Bezoek onze website: www.electrodepot.be



ELECTRO DEPOT

Inhoudstafel

A

Overzicht van het toestel

Onderdelen
Aperçu de l'appareil
Doelmatig gebruik
Specificaties

B

Gebruik van het toestel

Voor ingebruikname
Montage
Gebruik

C

Reiniging en onderhoud

Reiniging en onderhoud
Opslag

LEES ALTIJD EERST DEZE GEBRUIKSAANWIJZING EN DE AFZONDERLIJKE GIDS MET WETTELIJKE VOORSCHRIFTEN DOOR VOORDAT HET APPARAAT WORDT GEBRUIKT. BEWAAR DEZE TWEE HANDLEIDINGEN VOOR TOEKOMSTIGE RAADPLEGING.

Onderdelen

- A** Voetstuk met antislipvoetjes
- B** Eerste buis
- C** Tweede buis
- D** Scherm
- E** Netsnoer
- F** Motoreenheid
- G** Bedieningspaneel
- 1** Snelheidsknop (1 – 8) / Timerknop (Automatische in-/uitschakeling)
- 2** Oscillatieknop (zijdelings)
- 3** Voedingsknop (AAN/UIT)
- H** Motoras
- I** Achterste rooster
- J** Moer voor achterste rooster
- K** Ventilatorblad
- L** Ventilator dop
- M** Voorste rooster

- N** Afstandsbediening
- 1** Voedingsknop (AAN/UIT)
- 2** Snelheidsknop +/- (1 – 8)
- 3** Timerknop (Automatische in-/uitschakeling)
- 4** Oscillatieknop (zijdelings)

Overzicht van het apparaat

- Haal het apparaat uit de verpakking. Verwijder alle etiketten van het product. Controleer of alle onderdelen geleverd zijn en zich in een goede staat bevinden. Als het apparaat beschadigd of defect is, gebruik het niet en breng het terug naar uw handelaar of klantendienst.
- Bewaar alle verpakkingsmateriaal buiten het bereik van kinderen. Er is risico op een ongeval als kinderen met de verpakking spelen.

Doelmatig gebruik

- Deze staande ventilator is alleen bestemd voor huishoudelijk gebruik. Dit apparaat is alleen bestemd voor gebruik in een droge en goed geventileerde binnenruimte. Het is niet ontworpen voor industrieel of professioneel gebruik.
- Dit apparaat is ontworpen voor het circuleren van lucht in de kamer en het genereren van een verse luchtstroom. Gebruik het apparaat niet voor andere doeleinden.
- Elk ander gebruik kan schade aan het apparaat of letsel teweegbrengen.

Specificaties

Model:	968179
Ventilator	
Bedrijfsspanning:	220-240 V ~, 50 Hz
Vermogen:	45 W
Beschermingsklasse:	II
Timerknop (Automatische in-/uitschakeling):	1 – 8 uur (in stappen van 1 uur)
Afstandsbediening	
Benodigde batterijen:	2 AAA (LR03) 1,5 V batterijen, niet oplaadbare manganen of alkaline batterijen (inbegrepen)
Werkingsbereik:	Tot 5 meter

Beschrijving	Symbol	Waarde	Eenheid
Maximum luchtdebiet van ventilator	F	41,3	m ³ /min
Opgenomen vermogen van ventilator	P	40,3	W
Servicewaarde	S _v	1,0	(m ³ /min)/W
Stroomverbruik in stand-by	P _{SB}	0,2	W
Seizoensgebonden stroomverbruik	$Q - (P_{\text{nominaal}} * 320 + P_{\text{SB}} * 1\ 120) / 1\ 000, (P_{\text{nominaal}} = 45W)$	14,6	kWh/a
Geluidsvermogeniveau	L _{WA}	58	dB(A)
Maximale lichtsnelheid	C	4,1	meter/s
Meetnorm van servicewaarde	IEC 60879:1986+ (corr. 1992)		
Contactgegevens voor meer informatie	ELECTRO DEPOT, 1 route de Vendeville 59155 Faches Thumesnil, FRANKRIJK		

**OPGELET!**

- Haal de stekker altijd uit het stopcontact alvorens:
 - een onderdeel te installeren of af te halen,
 - de verticale hellingshoek aan te passen,
 - het apparaat te verplaatsen,
 - het apparaat te reinigen of op te bergen.
- Raak de bewegende onderdelen niet aan. Steek nooit uw vingers of een voorwerp in het ventilatorblad of de openingen van het apparaat om het risico op een elektrische schok, brand of letsel te vermijden.

Voor ingebruikname

- Veeg het apparaat voor ingebruikname schoon met een droge, zachte doek om stof te verwijderen.
- Installeer nieuwe batterijen (2 AAA/LR03 batterijen, inbegrepen) in de afstandsbediening volgens de juiste polariteit (+/-).

**OPMERKING:**

Installeer geen oplaadbare batterijen in de afstandsbediening.

Montage

Het voetstuk en de motoreenheid monteren

Deze staande ventilator bevat 2 identieke buizen zodat u de ventilator op de gewenste hoogte kunt instellen. Zorg dat het snoer niet in het stopcontact zit.

1

1. Plaats het voetstuk op een vlakke en stevige vloer.
2. Steek het schroefdraadeinde van een buis in het gat in het midden van het voetstuk en draai de buis vervolgens met de klok mee stevig vast. Voor een ventilator op maximale hoogte, steek het schroefdraadeinde van de tweede buis in de eerste buis en draai de tweede buis vervolgens met de klok mee stevig vast.
3. Steek de buis van de motoreenheid tenslotte in de in elkaar gezette buis en draai het met de klok mee stevig vast.



BELANGRIJK: De motoreenheid en de buis vormen één geheel en bevatten elektrische componenten. Probeer niet om ze uit elkaar te halen.

De roosters en het ventilatorblad monteren

Na het monteren van de motoreenheid op het voetstuk, maak de roosters en het ventilatorblad vast.

- 2 ① Breng het achterste rooster op de motoras aan. Breng het kleine gat op het achterste rooster op één lijn met de kleine knop op de onderste helft van de motoreenheid. Houd het achterste rooster met één hand op zijn plaats.
- ② Breng de kunststof moer op de motoras aan en draai het met de klok mee, in de richting „**TIGHTEN**“ (VASTDRAAIEN), om het achterste rooster vast te zetten. Controleer of het achterste rooster zich mooi op één lijn met de knop bevindt nadat de moer is vastgedraaid.
- ③ Breng het ventilatorblad op de motoras aan door de groef van het ventilatorblad op één lijn te brengen met de metalen stang op de motoras. Druk het ventilatorblad vervolgens in om beide delen aan elkaar vast te maken. De stang van de motoras doet het ventilatorblad draaien wanneer het apparaat in werking is.
- ④ Installeer de kunststof dop op de motoras en draai het tegen de klok in, in de richting „**TIGHTEN**“ (VASTDRAAIEN), totdat deze stevig is vastgemaakt en het ventilatorblad op de motoras is vastgezet.
- ⑤ Neem het voorste rooster vast met de bevestigingshaak omhoog en de vergrendelingsklem omlaag gericht. Steek de bevestigingshaak eerst in de gleuf aan de bovenkant van het achterste rooster.
- ⑥ Controleer of beide roosters juist zijn uitgelijnd. Druk vervolgens stevig op de volledige rand van de roosters vanaf de bovenkant om ze aan elkaar vast te maken. U zult tijdens het drukken enkele klikken horen.
- ⑦ Sluit de vergrendelingsklem aan de onderkant en draai vervolgens de schroef vast met behulp van een kruiskopschroevendraaier.



OPGELET!







Voordat de stekker in het stopcontact wordt gestoken, controleer of alle onderdelen juist zijn aangebracht om elk gevaar te vermijden.

Het apparaat uit elkaar halen

Om het apparaat voor opslag uit elkaar te halen, haal de stekker uit het stopcontact en voer de stappen die in de vorige sectie zijn vermeld in omgekeerde volgorde uit.

Gebruik

Beschrijving van het bedieningspaneel en de afstandsbediening

Knop		Functie
Bedieningspaneel	Afstandsbediening	
 VOEDING		<ul style="list-style-type: none"> Druk op deze knop om de ventilator in te schakelen. Het scherm geeft de huidige snelheid weer. Druk op deze knop om de ventilator uit te schakelen en in stand-by te zetten. Het scherm wordt gedoofd.
 Oscillatie		Druk op deze knop om het automatisch zijdelings oscilleren (85°) te starten of te stoppen.
 Snelheid	-/+	<p>De standaard snelheid na het aansluiten van de ventilator op de voeding is „1” (laagste snelheid).</p> <ul style="list-style-type: none"> Druk herhaaldelijk op de knop  / + of — om de snelheid van de ventilator (tussen niveau 1 en 8) stapsgewijs te verhogen of te verlagen.

Knop		Functie
Bedieningspaneel	Afstandsbediening	



Houd 2 – 3 sec ingedrukt om de timer te openen



Timer
–/+

Deze knop maakt het mogelijk om de timer voor **Automatische inschakeling** of **Automatische uitschakeling** tussen „1” en „8” uur in te stellen.

- Om de timer instelmodus te openen, druk kort op de knop of houd de knop op de ventilator gedurende **2 – 3 seconden** ingedrukt totdat het pictogram op het scherm knippert.
- Druk vervolgens op de knop / / + of – om de duur (**1 – 8** uur) in stappen van 1 uur te verhogen of te verlagen. Het aantal uren wijzigt stapsgewijs wanneer op deze knoppen wordt gedrukt. Wanneer de gewenste duur op het scherm wordt weergegeven, stop met het drukken op de knoppen. Het aantal uren en het pictogram knipperen twee keer en uw instellingen worden automatisch bevestigd.
- **Automatische inschakeling:** U kunt een timer voor de automatische inschakeling instellen wanneer het apparaat in stand-by staat. De ingestelde snelheid en oscillatiemodus blijven hetzelfde zoals deze ingesteld tijdens het vorig gebruik. Wanneer de timer is ingesteld en bevestigd, geeft het scherm de duur en een vast pictogram weer voordat het scherm wordt gedoofd om energie te besparen. Druk op gelijk welke knop (uitgezonderd de knop) als u het scherm opnieuw wilt aanzetten.
Na het verstrijken van de timer, wordt het apparaat automatisch ingeschakeld.
- **Automatische uitschakeling:** U kunt een timer voor de automatische uitschakeling instellen wanneer het apparaat is ingeschakeld. Wanneer de timer is ingesteld en bevestigd, geeft het scherm de huidige snelheid en een vast pictogram weer. Als het scherm dooft (om energie te besparen, druk op gelijk welke knop (uitgezonderd de knop) om het scherm opnieuw aan te zetten. Druk op het pictogram als u de ingestelde duur wilt raadplegen.
Na het verstrijken van de timer voor automatische uitschakeling, wordt het apparaat automatisch uitgeschakeld en gaat vervolgens in stand-by.
- Om een **automatische inschakeling** of een **automatische uitschakeling te annuleren:**
 - Druk op de knop
 - en druk meerdere keren op de knop totdat het cijfer voor het uur opnieuw „0” wordt of
 - houd de knop **2 - 3 seconden** ingedrukt en druk vervolgens herhaaldelijk op de knop totdat het cijfer voor het uur opnieuw „0” wordt.

- U hoort een geluidssignaal om uw keuze te bevestigen telkens u op een knop van de ventilator of de afstandsbediening drukt.
- Het scherm geeft de huidige snelheid en de status van het apparaat weer.

Gebruik van het apparaat

Plaats het apparaat altijd op een vlak, droog en stevig oppervlak. Plaats het apparaat in een veilig gebied waar het niet kan omvallen.

**OPGELET!**

- Voordat de stekker in het stopcontact wordt gestoken, controleer of alle onderdelen juist zijn uitgelijnd en aangebracht om elk gevaar te vermijden.
- Laat het snoer niet over randen van een tafel of werkblad hangen. Leg het snoer op een dergelijke manier zodat kinderen of dieren er niet aan kunnen trekken of er niet over kunnen struikelen.
- Plaats het apparaat niet in de buurt van een venster of waar het aan regen blootgesteld kan worden.
- Gebruik het apparaat niet in een badkamer. Houd het apparaat altijd uit de buurt van een waterbron of een zone met een hoge vochtigheidsgraad.

1. Wikkel het snoer volledig af en steek de stekker stevig in een gepast stopcontact. Wanneer onder stroom, staat het apparaat in stand-by en hoort u een geluidssignaal.
 2. Druk op de knop op de ventilator of de afstandsbediening om de ventilator in te schakelen. De standaard snelheid na inschakeling van het apparaat is „1“.
 3. Druk op de knop / + of de knop — om de snelheid (1 – 8) stapsgewijs te verhogen of te verlagen.
 4. Druk op de knop om het automatisch zijdelings oscilleren (85°) te starten of te stoppen.
- 3** Om de verticale hellingshoek handmatig aan te passen, druk eerst op de knop om de ventilator uit te schakelen. Wacht totdat de ventilator volledig tot een stilstand is gekomen en duw de ventilatorkop voorzichtig omhoog of omlaag om de verticale hellingshoek (24°) in te stellen.
5. Raadpleeg de bovenstaande sectie „**Beschrijving van het bedieningspaneel en de afstandsbediening**“ voor meer informatie.



OPMERKING: Het scherm wordt na enkele seconden van inactiviteit (zonder dat er een knop wordt ingedrukt) gedoofd om energie te besparen, de ventilator blijft echter ingeschakeld (snelheid, oscillatie, timer). Druk op gelijk welke knop (uitgezonderd) als u het scherm opnieuw wilt aanzetten.

6. Als de ventilator niet langer wordt gebruikt, druk op de knop om het apparaat in stand-by te zetten en haal de stekker uit het stopcontact.



BELANGRIJK: Haal de stekker na gebruik altijd uit het stopcontact om het apparaat volledig van de voeding te ontkoppelen.

Reiniging en onderhoud



OPGELET!

- Haal de stekker voor het reinigen altijd uit het stopcontact.
- Dompel het apparaat, het snoer of de stekker nooit in water of een andere vloeistof om elektrisch gevaar te vermijden. Spoel ze nooit onder de kraan.



OPMERKING: Maak het apparaat nooit schoon met een oplosmiddel, chemisch of agressief schoonmaakmiddel, metalen borstel, scherp voorwerp of een schuursponsje.

- **Algemene reiniging**– Veeg de hoofdeenheid en het voetstuk schoon met een zachte doek of een spons lichtjes bevochtigd in water of water met een beetje afwasmiddel om vuil en stof te verwijderen. Na reiniging, veeg het apparaat volledig droog.
- **Grondige reiniging** – Om stof dat op de roosters en het ventilatorblad is opgehoopt te verwijderen, volg deze stappen:
- Haal de ventilatorkop af door de stappen in de sectie „**De roosters en het ventilatorblad monteren**“ omgekeerd uit te voeren.
 - Veeg de motoreenheid schoon met een zachte doek lichtjes bevochtigd met water of water met een beetje afwasmiddel. Veeg goed droog.
 - Reinig het voorste en achterste rooster, het ventilatorblad, de kunststof dop van de ventilator en de moer van het achterste rooster in water met een beetje afwasmiddel en een zachte doek of spons. Spoel grondig en veeg droog met een zachte doek. Laat alle onderdelen volledig drogen voordat ze opnieuw op de motoreenheid worden aangebracht.

Opslag

- Haal altijd de stekker uit het stopcontact voordat u het apparaat opbergt.
- Bewaar het apparaat in een koele, droge en schone ruimte, uit de buurt van kinderen en huisdieren.
- Bewaar de verpakking om uw apparaat in op te bergen als u het langere tijd niet denkt te gebruiken.

¡Muchas gracias!

Muchas gracias por haber elegido nuestro producto VALBERG. Seleccionados, testados y recomendados por ELECTRO DEPOT, los productos de la marca VALBERG le aseguran una utilización sencilla, un rendimiento fiable y una calidad incuestionable.

Con este dispositivo puede estar seguro de que siempre quedará satisfecho al utilizarlo. Le damos la bienvenida a ELECTRO DEPOT.

Visite nuestra página web: www.electrodepot.es



ELECTRO DEPOT

38

ES

A

Descripción del aparato

Componentes
Aperçu de l'appareil
Uso previsto
Características

B

Utilización del aparato

Antes del primer uso
Montaje
Modo de uso

C

Limpieza y mantenimiento

Limpieza y mantenimiento
Almacenamiento

LEA DETENIDAMENTE ESTE MANUAL DE INSTRUCCIONES, ASÍ COMO EL MANUAL DE ADVERTENCIAS NORMATIVAS, ANTES DE UTILIZAR EL APARATO. GUARDE AMBOS MANUALES PARA FUTURAS CONSULTAS.

Componentes

- A** Base con patas antideslizantes
- B** Primer tubo
- C** Segundo tubo
- D** Pantalla
- E** Cable de alimentación
- F** Bloque motor
- G** Panel de control
- 1** Botón Velocidad (1 – 8)/Botón temporizador (inicio/parada automáticos)
- 2** Botón Oscilación (izquierda-derecha)
- 3** Botón Alimentación (ENCENDIDO/ESPERA)
- H** Eje del motor
- I** Rejilla trasera
- J** Tuerca de la rejilla trasera
- K** Hélice
- L** Tapa de la hélice
- M** Rejilla delantera

- N** Mando a distancia
- 1** Botón Alimentación (ENCENDIDO/ESPERA)
- 2** Botón Velocidad-/+ (1 – 8)
- 3** Botón Temporizador (inicio/parada automáticos)
- 4** Botón Oscilación (izquierda-derecha)

Descripción del aparato

- Desembale el aparato. Retire todas las etiquetas adhesivas presentes en el producto. Compruebe que el aparato esté completo y en buen estado. Si por cualquier motivo el aparato presenta daños o no funciona como es debido, no lo utilice y llévelo a nuestro distribuidor o servicio posventa.
- Mantenga todos los elementos del embalaje fuera del alcance de los niños. Podrían producirse accidentes si los niños juegan con los materiales del embalaje.

Uso previsto

- Este ventilador de pie está destinado exclusivamente al uso doméstico. Utilice este aparato únicamente en interiores y en un entorno seco y bien ventilado. No está pensado para un uso industrial o profesional.
- Este aparato se ha diseñado para hacer circular el aire en el espacio circundante y generar un flujo de aire fresco. No lo utilice para otros usos.
- Cualquier otro uso podría dañar el aparato o provocar lesiones.

Características

Modelo:	968179
Ventilador	
Tensión de funcionamiento:	220-240 V~, 50 Hz
Potencia:	45 W
Clase de protección:	II
Temporizador (inicio/parada automáticos):	1-8 horas (intervalos de 1 hora)
Mando a distancia	
Pilas necesarias:	2 pilas AAA (LR03) de 1,5 V, pilas de manganeso o alcalinas no recargables (incluidas)
Distancia de funcionamiento:	Hasta 5 metros

Descripción	Símbolo	Valor	Unidad
Caudal de aire máximo del ventilador	F	41,3	m ³ /min
Potencia absorbida del ventilador	P	40,3	W
Valor de servicio	S _v	1,0	(m ³ /min)/W
Consumo eléctrico en modo espera	P _{SB}	0,2	W
Consumo eléctrico estacional	$Q \sim (P_{\text{nominal}} * 320 + P_{\text{SB}} * 1120) / 1000, (P_{\text{nominal}} = 45 \text{ W})$	14,6	kWh/a
Nivel de potencia acústica	L _{WA}	58	dB(A)
Velocidad de aire máxima	C	4,1	metros/s
Norma de medición del valor de servicio	IEC 60879:1986+ (corr. 1992)		
Datos de contacto para más información	ELECTRO DEPOT 1 route de Vendeville 59155 FACHES-THUMESNIL - FRANCIA		

**¡ATENCIÓN!**

- Desenchufe siempre el aparato de la toma de corriente antes de:
 - Montar o desmontar una pieza, sea cual sea.
 - Ajustar la inclinación vertical.
 - Mover el aparato.
 - Limpiar o guardar el aparato.
- No toque ninguna de las partes móviles. No meta nunca los dedos ni ningún objeto en la hélice ni en las aberturas del aparato para evitar descargas eléctricas, incendios o lesiones.

Antes del primer uso

- Antes de utilizarlo por primera vez, limpie el aparato con un paño suave seco para eliminar el polvo.
- Ponga pilas nuevas (2 pilas AAA/LR03, incluidas) en el mando a distancia respetando las polaridades +/-.

**NOTA:**

No utilice pilas recargables en el mando a distancia.

Montaje**Montaje de la base y del bloque motor**

Este ventilador de pie incluye dos tubos idénticos para montar el ventilador de forma que esté a la altura que se prefiera. Asegúrese de que el aparato esté desenchufado de la toma de corriente.

1. Ponga la base sobre un suelo plano y firme.
2. Introduzca el extremo roscado de un tubo en el orificio situado en medio de la base y gire el tubo en el sentido de las agujas del reloj hasta que esté bien apretado. Si quiere que el ventilador alcance la altura máxima, inserte el extremo roscado del otro tubo en el primer tubo y gírelo en el sentido de las agujas del reloj hasta que esté bien apretado.
3. A continuación, introduzca el tubo del bloque motor en el tubo montado y gírelo en el sentido de las agujas del reloj hasta que esté bien apretado.



IMPORTANTE: el bloque motor y su tubo forman un solo elemento y contienen componentes eléctricos. No intente desmontarlos.

Montaje de las rejillas y de la hélice

Después de haber montado el bloque motor sobre la base, sujete las rejillas y la hélice al bloque motor.

- 2 1 Inserte la rejilla trasera en el eje del motor. Alinee el pequeño orificio situado en la rejilla trasera con el pequeño botón de la mitad inferior del bloque motor. Con una mano, mantenga la rejilla trasera en su sitio.
- 2 Inserte la tuerca de plástico en el eje del motor y gírela en el sentido de las agujas del reloj en dirección «**TIGHTEN**» (APRETAR) para sujetar la rejilla trasera. Compruebe que la rejilla trasera está bien alineada con el botón después de haber apretado la tuerca.
- 3 Inserte la hélice en el eje del motor alineando la ranura de la hélice con la varilla metálica del eje del motor y entonces apriete la hélice para que encajen las dos partes. La varilla del eje del motor hace girar la hélice cuando el aparato está en marcha.
- 4 Ponga la tapa de plástico en el eje del motor y gire esa tapa en sentido inverso a las agujas del reloj, en dirección «**TIGHTEN**» (APRETAR), hasta que esté bien apretada y sujete la hélice en el eje del motor.
- 5 Sujete la rejilla delantera con el gancho de sujeción orientado hacia arriba y el enganche de bloqueo dirigido hacia abajo. Inserte primero el gancho de sujeción en la ranura situada en la parte superior de la rejilla trasera.
- 6 Compruebe que ambas rejillas están correctamente alineadas y apriete firmemente todos los bordes de las rejillas para que se junten bien, empezando por arriba. Oirá varios clics a medida que vaya encajando los bordes.
- 7 Cierre el enganche de bloqueo abajo y luego apriete el tornillo con un destornillador de estrella.



¡ATENCIÓN!







Antes de enchufar el aparato, compruebe siempre que todas las piezas estén correctamente montadas para evitar cualquier riesgo.

Desmontaje del aparato

Para desmontar el aparato antes de guardarlo, simplemente desenchufe el cable de alimentación y siga las etapas de la sección anterior en orden inverso.

Modo de uso

Descripción del panel de control y del mando a distancia















Botón		Función
Panel de control	Mando a distancia	
 ALIMENTACIÓN		<ul style="list-style-type: none"> • Pulse este botón para poner el ventilador en marcha. Aparecerá la velocidad actual en la pantalla. • Pulse este botón para detener el ventilador y ponerlo en modo Espera. Se apagará la pantalla.
 Oscilación		Pulse este botón para iniciar o detener la oscilación izquierda-derecha automática (85 °).
 Velocidad	—/+	<p>La velocidad por defecto al enchufar el ventilador es «1» (la velocidad más lenta).</p> <ul style="list-style-type: none"> • Pulse varias veces los botones  / + o — para aumentar o reducir la velocidad del ventilador (del nivel 1 al 8) en bucle.

Botón		Función
Panel de control	Mando a distancia	

Mantener pulsado 2 o 3 segundos para acceder al temporizador

Temporizador
-/+

Este botón sirve para configurar el temporizador de **Inicio automático** o **Parada automática** de «1» a «8» horas.

- Para entrar en el modo de configuración del temporizador, pulse brevemente el botón  o mantenga pulsado el botón  en el ventilador durante **2 o 3 segundos** hasta que el icono  empiece a parpadear en la pantalla.
 - Entonces pulse los botones  /  / + o - para aumentar o reducir la duración (**1 – 8 horas**) en intervalos de 1 hora. El número de horas irá desfilando al apretar estos botones. Una vez que aparezca en pantalla la duración deseada, deje de apretar los botones. El número de horas y el icono  parpadearán dos veces y se confirmará automáticamente la configuración.
 - **Inicio automático:** puede configurar un temporizador de inicio automático cuando el aparato está en modo Espera. La configuración de velocidad y oscilación serán las mismas que las definidas en la anterior utilización. Una vez configurado y confirmado el temporizador, en la pantalla aparecerán el tiempo y el icono  fijo antes de apagarse para ahorrar energía. Pulse cualquier botón (excepto el botón ) si quiere volver a encender la pantalla. Una vez que haya pasado el tiempo del temporizador, el aparato se pondrá automáticamente en marcha.
 - **Apagado automático:** puede configurar un temporizador de parada automática cuando el aparato está en marcha. Una vez configurado y confirmado el temporizador, en la pantalla aparecerán la velocidad actual y el icono  fijo. Si se apaga la pantalla (para ahorrar energía), pulse cualquier botón (excepto el botón ) para volver a encenderla. Toque el icono  si quiere comprobar el tiempo configurado. Una vez que haya pasado el tiempo del temporizador de parada automática, el aparato se detendrá y pasará automáticamente al modo Espera.
 - Para cancelar un **inicio automático** o una **parada automática:**
 - Pulse el botón .
 - Pulse varias veces el botón  hasta que el número de horas vuelva a estar a «0», o
 - Mantenga pulsado el botón  durante **2 o 3 segundos** y luego pulse varias veces el botón  hasta que la hora vuelva a «0».
- Un pitido confirmará la selección cada vez que pulse un botón del ventilador o del mando a distancia.
 - En la pantalla aparecerán la velocidad actual y el estado del aparato.

Utilización del aparato

Ponga siempre el aparato sobre una superficie plana, seca y sólida. Coloque el aparato en una zona sin peligro para evitar que se vuelque.

**¡ATENCIÓN!**

- Antes de utilizar el aparato, compruebe siempre que todas las piezas estén correctamente alineadas y montadas para evitar cualquier riesgo.
- No permita que el cable de alimentación cuelgue del borde de una mesa o encimera. Asegúrese de que los niños o los animales no puedan tirar del cable de alimentación ni suponga un riesgo de tropiezo.
- No ponga el aparato cerca de una ventana donde pueda estar expuesto a la lluvia.
- No utilice el aparato en un cuarto de baño. Mantenga el aparato alejado de toda fuente de agua o lugar con una humedad elevada.

1. Desenrolle completamente el cable de alimentación y enchúfelo firmemente en una toma de corriente apropiada. Una vez enchufado, el aparato se pone en modo Espera emitiendo un pitido.
 2. Para poner el ventilador en marcha, pulse el botón de alimentación (☺) del ventilador o del mando a distancia. La velocidad por defecto al enchufar el ventilador es «1».
 3. Apriete el botón (⊛) / + o el botón — para aumentar o reducir la velocidad (1 – 8) en bucle.
 4. Pulse el botón (☺) para iniciar o detener la oscilación izquierda-derecha automática (85 °).
- 3** Para ajustar manualmente la inclinación vertical, pulse primero el botón (☺) para detener el ventilador. Espere a que el ventilador se pare del todo y luego empuje suavemente la cabeza del ventilador hacia arriba o hacia abajo para ajustar el ángulo de inclinación vertical (24 °).
5. Para más información, consulte la sección «**Descripción del panel de control y del mando a distancia**» descrita anteriormente.



NOTA: pasados unos segundos de inactividad (si no se ha pulsado ningún botón), la pantalla se apaga para ahorrar energía, mientras que el ventilador sigue funcionando (velocidad, oscilación, temporizador...). Pulse cualquier botón (excepto ☺) si quiere volver a encender la pantalla.

6. Cuando ya no se esté utilizando el ventilador, pulse el botón (☺) para ponerlo en modo Espera y desenchufe el cable de alimentación de la toma de corriente.



IMPORTANTE: desenchufe siempre el aparato de la toma de corriente después de utilizarlo para desconectarlo por completo de la fuente de alimentación.

Limpieza y mantenimiento



¡ATENCIÓN!

- Desenchufe siempre el aparato de la toma de corriente antes de limpiarlo.
- Para evitar riesgos eléctricos, no sumerja nunca el aparato, el cable de alimentación ni el enchufe en el agua ni en ningún otro líquido. Nunca los aclare bajo el grifo.



NOTA: no utilice nunca disolventes, productos de limpieza químicos o abrasivos, cepillos metálicos, objetos punzantes ni estropajos tradicionales o metálicos para limpiar el aparato.

- **Limpieza general** – Limpie la unidad principal y la base con un paño suave o una esponja ligeramente humedecidos con agua o agua con muy poco jabón para eliminar la suciedad y el polvo. Después de limpiar el aparato, séquelo cuidadosamente.
- **Limpieza en profundidad** – Para eliminar el polvo que se acumula en las rejillas y en la hélice, siga estos pasos:
- Desmonte la cabeza del ventilador siguiendo los pasos de la sección «**Montaje de las rejillas y de la hélice**» en orden inverso.
 - Limpie el bloque motor con un paño suave ligeramente humedecido con agua o agua con muy poco jabón. Séquelos bien.
 - Limpie las rejillas delantera y trasera, la hélice, la tapa de plástico de la hélice y la tuerca de la rejilla trasera con agua con muy poco jabón y un paño suave o una esponja. Aclare con cuidado y seque con un paño suave. Deje secar por completo todos los elementos antes de volver a montarlos en el bloque motor.

Almacenamiento

- Antes de almacenar el dispositivo, desconéctelo del suministro eléctrico.
- Almacene el aparato en un lugar fresco, seco y limpio. Conserve el aparato fuera del alcance de los niños y las mascotas.
- Guarde el embalaje para almacenar su aparato cuando no lo vaya a utilizar durante un periodo de tiempo prolongado.

Grazie!

Grazie per aver acquistato questo prodotto VALBERG.

Selezionati, testati e raccomandati da ELECTRO DEPOT, i prodotti a marchio VALBERG assicurano un utilizzo semplice, prestazioni affidabili e alta qualità.

Questo apparecchio vi garantirà la massima soddisfazione a ogni utilizzo.

Benvenuti nel mondo di ELECTRO DEPOT.



ELECTRO DEPOT

50

IT

A **Presentazione
dell'apparecchio**

Componenti
Disimballaggio
Destinazione d'uso
Specifiche tecniche

B **Utilizzo
dell'apparecchio**

Operazioni preliminari
Assemblaggio
Utilizzo

C **Pulizia e
manutenzione**

Pulizia e manutenzione
Conservazione

LEGGERE ATTENTAMENTE QUESTO MANUALE DI ISTRUZIONI E IL LIBRETTO DELLE AVVERTENZE PRIMA DI UTILIZZARE L'APPARECCHIO. CONSERVARE IL MANUALE E LE AVVERTENZE PER RIFERIMENTO FUTURO.

Componenti

- A** Base con piedini antiscivolo
- B** Primo tubo
- C** Secondo tubo
- D** Display
- E** Cavo di alimentazione
- F** Blocco motore
- G** Pannello di controllo
- 1** Pulsante Velocità (1-8) / Timer (avvio/arresto automatico)
- 2** Pulsante Oscillazione (destra/sinistra)
- 3** Pulsante Alimentazione (avvio/standby)
- H** Albero motore
- I** Griglia posteriore
- J** Dado della griglia posteriore
- K** Ventola
- L** Cappuccio della ventola
- M** Griglia anteriore

N Telecomando

1 Pulsante Alimentazione (avvio/standby)

2 Pulsante Velocità +/- (1-8)

3 Pulsante Timer (avvio/arresto automatico)

4 Pulsante Oscillazione (destra/sinistra)

Disimballaggio

- Estrarre l'apparecchio dalla confezione. Rimuovere eventuali etichette dall'apparecchio. Assicurarsi che l'apparecchio non sia danneggiato e che siano presenti tutti i componenti. Se l'apparecchio è danneggiato o non funziona correttamente, non utilizzarlo e portarlo presso il rivenditore o il servizio clienti.
- Tenere i materiali di imballaggio fuori dalla portata dei bambini per evitare il rischio di incidenti.

Destinazione d'uso

- Questo ventilatore a piantana è destinato al solo uso domestico. L'apparecchio deve essere utilizzato esclusivamente in ambienti interni, asciutti e ben areati. Non è progettato per l'uso industriale o professionale.
- Questo apparecchio è progettato far circolare l'aria nell'ambiente circostante e generare un flusso d'aria fresco. Non utilizzare l'apparecchio per altri scopi.
- Qualsiasi altro utilizzo comporta il rischio di danni all'apparecchio e infortuni.

Specifiche tecniche

Modello:	968179
Ventilatore	
Tensione di funzionamento:	220-240 V ~, 50 Hz
Potenza:	45 W
Classe di protezione:	II
Timer (avvio e arresto automatico):	1 - 8 ore (incrementi di 1 ora)
Telecomando	
Batterie necessarie:	2 batterie AAA (LR03) da 1,5 V, alcaline o al manganese non ricaricabili (incluse)
Portata operativa:	Fino a 5 metri

Descrizione	Simbolo	Valore	Unità
Flusso d'aria massimo del ventilatore	F	41,3	m ³ /min
Potenza assorbita del ventilatore	P	40,3	W
Valore di esercizio	S _v	1,0	(m ³ /min)/W
Consumo elettrico in modalità standby	P _{SB}	0,2	W
Consumo elettrico stagionale	$Q \sim (P_{\text{nominal}} * 320 + P_{\text{SB}} * 1120) / 1000, (P_{\text{nominal}} = 45 \text{ W})$	14,6	kWh/a
Livello di potenza acustica	L _{WA}	58	dB(A)
Velocità massima dell'aria	C	4,1	m/s
Norme di misura per il valore di esercizio	IEC 60879:1986+ (corr. 1992)		
Referente per ulteriori informazioni	ELECTRO DEPOT, 1 route de Vendeville 59155 FACHES THUMESNIL - Francia		

**ATTENZIONE!**

- Scollegare l'apparecchio dalla presa di corrente prima di:
 - Installare o rimuovere qualsiasi componente
 - Regolare l'inclinazione dell'apparecchio
 - Spostare l'apparecchio
 - Pulire o riporre l'apparecchio
- Non toccare alcuna parte mobile. Non inserire le dita o altri oggetti nella ventola o nelle aperture dell'apparecchio per evitare il rischio di scossa elettrica, incendio o lesioni.

Operazioni preliminari

- Prima di usare l'apparecchio per la prima volta, pulirlo con un panno morbido e asciutto per rimuovere la polvere.
- Inserire 2 batterie AAA/LR03 (incluse) nel telecomando rispettando l'orientamento dei poli +/-.

**NOTA**

Non utilizzare batterie ricaricabili nel telecomando.

Assemblaggio

Assemblaggio della base e del blocco motore

Questo ventilatore a piantana è dotato di 2 tubi identici per regolarlo all'altezza desiderata. Assicurarsi che l'apparecchio sia scollegato dalla presa di corrente.

1

1. Posizionare la base su un pavimento piano e stabile.
2. Inserire l'estremità filettata di un tubo nel foro situato al centro della base, quindi ruotare il tubo in senso orario e avvitarlo saldamente. Per assemblare il ventilatore all'altezza massima, inserire l'estremità filettata del secondo tubo nel primo tubo, quindi ruotarlo in senso orario e avvitarlo saldamente.
3. Quindi inserire il tubo del blocco motore nel tubo assemblato, ruotarlo in senso orario e avvitarlo saldamente.



IMPORTANTE! Il blocco motore e il suo tubo formano un blocco unico che contiene componenti elettrici. Non tentare di dissassemblarlo.

Assemblaggio delle griglie e della ventola

Dopo aver installato il blocco motore sulla base, fissare le griglie e la ventola sul blocco motore.

- 2 ① Inserire la griglia posteriore sull'albero motore. Allineare il piccolo foro situato sulla griglia posteriore con il perno situato sulla metà inferiore del blocco motore. Mantenere la griglia posteriore in posizione con una mano.
- ② Inserire il dado in plastica sull'albero motore e ruotarlo in senso orario, in direzione "**TIGHTEN**", per fissare la griglia posteriore. Assicurarsi che la griglia posteriore sia allineata correttamente con il perno dopo aver serrato il dado.
- ③ Inserire la ventola sull'albero motore allineando la scanalatura sulla ventola con l'asta metallica dell'albero motore, quindi spingere la ventola per incastrarla in posizione. L'asta dell'albero motore farà ruotare la ventola quando l'apparecchio è in funzione.
- ④ Inserire il cappuccio in plastica sull'albero motore e ruotarlo completamente in senso antiorario, in direzione "**TIGHTEN**", per fissare la ventola in posizione.
- ⑤ Orientare la griglia anteriore con il gancio di fissaggio rivolto verso l'altro e il fermaglio di bloccaggio rivolto verso il basso. Inserire per primo il gancio di fissaggio nella fessura situata sulla parte superiore della griglia posteriore.
- ⑥ Verificare che le due griglie siano allineate correttamente, quindi premere con forza i bordi delle griglie per unirle, partendo dall'alto. Durante la pressione delle griglie verranno emessi dei "clic".
- ⑦ Chiudere il fermaglio di bloccaggio sulla parte inferiore, quindi serrare la vite con un cacciavite a croce.



ATTENZIONE!







Per motivi di sicurezza, verificare che tutti i componenti siano assemblati correttamente prima di collegare l'apparecchio alla presa di corrente.

Disassemblaggio dell'apparecchio

Per disassemblare l'apparecchio prima di riportarlo, scollegare il cavo di alimentazione e seguire le istruzioni di assemblaggio in ordine inverso.

Utilizzo

Descrizione del pannello di controllo e del telecomando

Pulsante		Funzione
Pannello di controllo	Telecomando	
 Alimentazione		<ul style="list-style-type: none"> • Premere questo pulsante per avviare il ventilatore. Sul display apparirà la velocità corrente. • Premere questo pulsante per arrestare il ventilatore e metterlo in standby. Il display si spegnerà.
 Oscillazione		Premere questo pulsante per attivare o disattivare l'oscillazione destra/sinistra automatica (85°).
 Velocità	-/+	<p>Il ventilatore si avvierà automaticamente al livello di velocità "1" (velocità minima).</p> <ul style="list-style-type: none"> • Premere ripetutamente il pulsante  o i pulsanti +/- per aumentare o ridurre la velocità del flusso d'aria (dal livello 1 al livello 8) in successione.

Pulsante		Funzione
Pannello di controllo	Telecomando	



Tenere premuto per 2-3 secondi per impostare il timer



Timer
-/+

Questo pulsante permette di impostare l'intervallo di **avvio automatico** o **arresto automatico** tra **1 e 8** ore.





- Per impostare il timer, premere brevemente il pulsante o tenere premuto il pulsante sul ventilatore per **2-3 secondi** finché l'icona non inizia a lampeggiare sul display.
 - Quindi premere i pulsanti / / + o - per aumentare o ridurre la durata (**1-8** ore) a intervalli di 1 ora. Premendo questi pulsanti, le cifre delle ore scorreranno sul display in successione. Quando sul display appare la durata desiderata, interrompere la pressione dei pulsanti. Le cifre delle ore e l'icona lampeggeranno due volte, a indicare che il timer è stato impostato.
 - **Avvio automatico:** per impostare il timer di avvio automatico, il ventilatore deve essere in standby. Il ventilatore si avvierà con le impostazioni di velocità e oscillazione selezionate durante il precedente utilizzo. Dopo aver impostato il timer, sul display appariranno la durata e l'icona ; quindi il display si spegnerà per risparmiare energia. Premere qualsiasi pulsante (ad eccezione del pulsante) per riaccendere il display. Allo scadere del timer, l'apparecchio si avvierà automaticamente.
 - **Arresto automatico:** per impostare il timer di arresto automatico, il ventilatore deve essere in funzione. Dopo aver impostato il timer, sul display appariranno la velocità corrente e l'icona . Se il display si spegne (per risparmiare energia), premere qualsiasi pulsante (ad eccezione del pulsante) per riaccenderlo. Premere il pulsante per visualizzare la durata impostata. Allo scadere del timer, l'apparecchio si arresterà ed entrerà automaticamente in standby.
 - Per annullare il timer di **avvio automatico** o **arresto automatico, procedere come descritto di seguito.**
 - Premere il pulsante .
 - Premere ripetutamente il pulsante finché sul display non appare "0".
 - Tenere premuto il pulsante per **2-3 secondi**, quindi premere ripetutamente il pulsante finché sul display non appare "0".
- Ogni pressione di un pulsante sul ventilatore o sul telecomando è accompagnata da un segnale acustico.
 - Sul display appariranno la velocità corrente e lo stato dell'apparecchio.

Utilizzo dell'apparecchio

Posizionare l'apparecchio su una superficie piana, asciutta e robusta. Posizionare l'apparecchio in una zona sicura per evitare che si ribalti.

**ATTENZIONE!**

- Per motivi di sicurezza, verificare che tutti i componenti siano allineati e assemblati correttamente prima di collegare l'apparecchio alla presa di corrente.
- Evitare che il cavo di alimentazione penda da tavoli o piani di lavoro. Assicurarsi che il cavo di alimentazione non possa essere tirato da bambini o animali domestici e che non presenti il rischio di inciampamento.
- Non posizionare l'apparecchio in prossimità di una finestra o in punti in cui può essere esposto alla pioggia.
- Non usare l'apparecchio in stanze da bagno. Mantenere l'apparecchio al riparo da fonti d'acqua e umidità elevata.

1. Svolgere completamente il cavo di alimentazione e collegarlo saldamente alla presa di corrente. L'apparecchio entrerà in standby ed emetterà un segnale acustico.
 2. Premere il pulsante  sul ventilatore o sul telecomando per avviare l'apparecchio. Il ventilatore si avvierà automaticamente al livello di velocità "1".
 3. Premere il pulsante  o i pulsanti + / - per aumentare o ridurre la velocità del flusso d'aria (1-8) in successione.
 4. Premere il pulsante  per attivare o disattivare l'oscillazione destra/sinistra automatica (85°).
- 3** Prima di regolare manualmente l'inclinazione verticale, premere il pulsante  per arrestare il ventilatore. Attendere che il ventilatore si arresti completamente, quindi spingere delicatamente la testa del ventilatore verso l'alto o verso il basso per regolare l'angolo di inclinazione verticale (24°).
5. Per maggiori informazioni, consultare la sezione "**Descrizione del pannello di controllo e del telecomando**".



NOTA: dopo qualche secondo di inattività (senza che venga premuto alcun pulsante) il display si spegnerà per risparmiare energia, mentre il ventilatore continuerà a funzionare con le impostazioni correnti (velocità, oscillazione, timer). Premere qualsiasi pulsante (ad eccezione del pulsante ) per riaccendere il display.

6. Quando il ventilatore non è in uso, premere il pulsante  per farlo entrare in standby e scollegare il cavo di alimentazione dalla presa di corrente.



IMPORTANTE! Scollegare l'apparecchio dalla presa di corrente dopo l'uso per scollegarlo completamente dalla rete elettrica.

Pulizia e manutenzione



ATTENZIONE!

- Scollegare l'apparecchio dalla presa di corrente prima di pulirlo.
- Per evitare il rischio di scossa elettrica, non immergere l'apparecchio, il cavo di alimentazione o la spina in acqua o altri liquidi. Non lavare l'apparecchio sotto l'acqua corrente.



NOTA: non utilizzare prodotti abrasivi, spazzole o spugne metalliche o utensili appunti durante la pulizia dell'apparecchio.

- **Pulizia generale** – Pulire l'unità principale e la base con un panno morbido o una spugna inumiditi con acqua o acqua leggermente saponata per rimuovere sporcizia e polvere. Dopo la pulizia, asciugare accuratamente l'apparecchio.
- **Pulizia in profondità** – Per rimuovere la polvere accumulata sulle griglie e sulla ventola, procedere come descritto di seguito.
- Rimuovere la testa del ventilatore seguendo le istruzioni alla sezione "**Assemblaggio delle griglie e della ventola**" in senso inverso.
 - Pulire il blocco motore con un panno morbido inumidito con acqua o acqua leggermente saponata. Asciugarlo accuratamente.
 - Pulire la griglia anteriore e posteriore, la ventola, il cappuccio in plastica della ventola e il dado della griglia posteriore con acqua leggermente saponata e un panno morbido o una spugna. Risciacquarli accuratamente e asciugarli con un panno morbido. Assicurarsi che tutti i componenti sia completamente asciutti prima di riassemblyarli sul blocco motore.

Conservazione

- Scollegare l'apparecchio dalla presa di corrente prima di riportarlo.
- Conservare l'apparecchio in un luogo fresco, asciutto, pulito e fuori dalla portata dei bambini e degli animali domestici.
- Conservare la confezione per riportarvi l'apparecchio in previsione di un lungo periodo di inutilizzo.