

## FR CONDITION DE GARANTIE

Ce produit est garanti pour une période de 2 ans à partir de la date d'achat\*, contre toute défaillance résultant d'un vice de fabrication ou de matériau. Cette garantie ne couvre pas les vices ou les dommages résultant d'une mauvaise installation, d'une utilisation incorrecte ou de l'usure anormale du produit.

\*sur présentation du ticket de caisse.

## NL GARANTIEVOORWAARDEN

Dit product wordt gegarandeerd voor een periode van 2 jaar vanaf de aankoopdatum\*, voor elke storing die het gevolg is van een fabricagefout of het materiaal. Gebreken of schade door slechte installatie, onjuist gebruik of abnormale slijtage van het product worden niet gedekt door deze garantie.

\*op vertoon van kassabon.

## ES CONDICIONES DE LA GARANTÍA

Este producto tiene una garantía por un período de 2 años a partir de la fecha de compra\*, ante cualquier fallo resultante de un defecto de fabricación o de material. Esta garantía no cubre los defectos o los daños provocados por una mala instalación, un uso inadecuado o por un desgaste anormal del producto.

\*mediante la presentación del comprobante de compra.

ELECTRO DEPOT

1 route de Vendeville

59155 FACHES-THUMESNIL

France



Made in PRC

**Hotte aspirante  
Dampkap  
Campana extractora**

**965292  
BIH 60 + X 302C (v2)**

GUIDE D'UTILISATION .....	02
HANDLEIDING .....	22
MANUAL DEL USUARIO .....	42



# Merci !

Merci d'avoir choisi ce produit VALBERG.  
Choisis, testés et recommandés par ELECTRO DEPOT,  
les produits de la marque VALBERG vous assurent  
une utilisation simple, une performance fiable et  
une qualité irréprochable.  
Grâce à cet appareil, vous savez que chaque utilisation  
vous apportera satisfaction.

Bienvenue chez ELECTRO DEPOT.

Visitez notre site Internet : [www.electrodepot.fr](http://www.electrodepot.fr)  
[www.electrodepot.be](http://www.electrodepot.be)

## VOTRE AVIS COMPTE !



PARTAGEZ  
VOTRE EXPERIENCE  
SUR LES PRODUITS

Parce que votre satisfaction est notre priorité, nous vous proposons de donner votre avis sur ce produit. Il sera transmis et analysé par nos équipes afin d'améliorer continuellement le produit.

**Donnez votre avis sur : <http://www.electrodepot.fr/avis-client>**



**ELECTRO DEPOT**

<b>A</b> Avant d'utiliser l'appareil	4	Consigne de sécurité
<b>B</b> Description de l'appareil	8	Caractéristiques techniques
<b>C</b> Utilisation de l'appareil	10 13 14	Installation (évacuation vers l'extérieur) Installation (mode recyclage) Utilisation de votre hotte aspirante
<b>D</b> Informations pratiques	16 17 21 21	Depannage Entretien et nettoyage Emballage et environnement Mise au rebut de votre ancien appareil

Les notices sont aussi disponibles sur le site  
<http://www.electrodepot.fr/sav/notices/>  
<http://www.electrodepot.be/fr/sav/notices>

## Consigne de sécurité

Ce guide vous explique comment installer et utiliser correctement votre hotte aspirante. Merci de le lire attentivement avant toute utilisation, même si vous connaissez déjà le fonctionnement de cet appareil. Le présent manuel doit être conservé en lieu sûr pour toute consultation ultérieure.

### À éviter impérativement :

- N'essayez pas d'utiliser la hotte aspirante sans les filtres à graisse ou si les filtres sont très gras !
- N'installez pas la hotte au-dessus d'une cuisinière équipée d'un gril en hauteur.
- Ne laissez pas de poêles à frire sans surveillance pendant que vous cuisinez ; la graisse ou l'huile surchauffée risquerait de s'enflammer.



- Ne laissez jamais de flammes nues sous la hotte aspirante.
- Si la hotte aspirante est endommagée, n'essayez pas de l'utiliser.
- Ne flambez pas d'aliments sous la hotte aspirante.



### ATTENTION

**Les pièces accessibles peuvent devenir chaudes lors de l'utilisation avec des appareils de cuisson.**

- Vous devez respecter la distance minimale entre la surface sur laquelle reposent les ustensiles de cuisine sur la cuisinière et la partie la plus basse de la

hotte aspirante. (Lorsque la hotte aspirante est installée au-dessus d'un appareil fonctionnant au gaz, cette distance doit être d'au moins 65 cm.)

- L'air ne doit pas être rejeté dans un conduit utilisé pour l'extraction de fumées émanant d'appareils dont le fonctionnement repose sur la combustion de gaz ou d'autres combustibles.



### À faire systématiquement :

- Important ! Débranchez toujours votre appareil de l'alimentation secteur lors de l'installation et de l'entretien, par exemple, lors du remplacement de l'ampoule.

- La hotte aspirante doit être installée conformément aux instructions d'installation et toutes les mesures doivent être respectées.

- L'ensemble des travaux d'installation doit être effectué par une personne compétente ou un électricien qualifié.

- Veuillez jeter les matériaux d'emballage avec précaution. Ils constituent un danger pour les enfants.

- Faites attention aux bords tranchants situés à l'intérieur de la hotte aspirante, notamment lors de son installation et de son nettoyage.

- Assurez-vous que le conduit n'est pas plié à plus de 90 degrés ; cela réduirait l'efficacité de la hotte aspirante.

- **Avertissement** : toute installation de vis ou de dispositifs de fixation non conforme aux présentes instructions peut entraîner un danger électrique.

- **Avertissement** : avant d'accéder aux bornes, tous les circuits d'alimentation doivent être déconnectés.

- Placez toujours des couvercles sur les casseroles et poêles lorsque vous cuisinez sur une gazinière.
- Lorsqu'elle se trouve en mode d'extraction, la hotte aspirante aspire l'air de la pièce. Veuillez vous assurer de respecter les bonnes mesures d'aération. La hotte aspirante élimine les odeurs de la pièce, mais pas la vapeur.
- La hotte aspirante est uniquement destinée à un usage domestique.



- Si le cordon d'alimentation est endommagé, il doit être remplacé par le fabricant, l'un de ses techniciens ou toute autre personne de qualification similaire, afin d'éviter tout danger.
- Cet appareil peut être utilisé par des enfants âgés d'au moins 8 ans, ainsi

que par des personnes souffrant de déficiences physiques, sensorielles ou mentales, ou présentant un manque d'expérience ou de connaissances, à condition qu'ils soient surveillés ou aient reçu des instructions concernant l'utilisation en toute sécurité de l'appareil et qu'ils comprennent les risques encourus. Les enfants ne doivent pas jouer avec l'appareil. Le nettoyage et l'entretien de l'appareil ne doivent pas être effectués par des enfants sans surveillance.



- **Attention** : l'appareil et ses parties accessibles peuvent devenir chauds lors de son utilisation. Veuillez à éviter tout contact avec les éléments chauffants. Les enfants de moins de 8 ans doivent être tenus à l'écart

de l'appareil, à moins de les surveiller en permanence.

- Il convient d'aérer la pièce convenablement lorsque vous utilisez la hotte aspirante en même temps que des appareils dont le fonctionnement repose sur la combustion du gaz ou d'autres combustibles.
- Tout nettoyage de l'appareil non conforme aux instructions présente un risque d'incendie.
- Vous devez respecter la réglementation concernant l'évacuation de l'air.
- Nettoyez régulièrement votre appareil en suivant la méthode indiquée dans le chapitre ENTRETIEN.
- Pour des raisons de sécurité, veuillez utiliser uniquement des vis de fixation ou de montage présentant les dimensions recommandées dans le présent manuel d'utilisation.
- Pour plus d'informations sur la méthode et la

fréquence de nettoyage, veuillez consulter le chapitre Entretien et nettoyage du présent manuel d'utilisation.

- Le nettoyage et l'entretien de l'appareil ne doivent pas être effectués par des enfants sans surveillance.
- Lorsque la hotte aspirante et des appareils alimentés par des sources d'énergie autres que l'électricité fonctionnent simultanément, la pression négative dans la pièce ne doit pas dépasser 4 Pa ( $4 \times 10^{-5}$  bar).
- **Avertissement** : risque d'incendie ; ne laissez pas d'élément sur les surfaces de cuisson.
- N'utilisez pas de nettoyeur à vapeur.
- N'essayez JAMAIS d'éteindre un incendie avec de l'eau, mais éteignez l'appareil et couvrez les flammes, par exemple avec un couvercle ou une couverture anti-feu.



## Caractéristiques techniques

### FICHE PRODUIT

Selon le règlement UE 65/2014 et les normes harmonisées en vigueur.

Marque	Valberg
Code produit	965292
Référence du modèle	BIH 60 + X 302C (v2)
Consommation d'énergie annuelle en kWh/a (AEC <sub>hotte</sub> )	29
Classe d'efficacité énergétique	A
Efficacité fluidodynamique (FDE <sub>hotte</sub> )	31,5
Classe d'efficacité fluidodynamique	A
Efficacité lumineuse en lux/Watt	55,8
Classe d'efficacité lumineuse	A
Efficacité de filtration des graisses en %	73,4
Classe d'efficacité de filtration des graisses	D
Débit d'air en m <sup>3</sup> /h à la vitesse minimale en fonctionnement normal (Q <sub>min</sub> )	186,2
Débit d'air en m <sup>3</sup> /h à la vitesse maximale en fonctionnement normal (Q <sub>max</sub> )	551,4
Débit d'air en m <sup>3</sup> /h en mode intensif ou « boost » si inclus (Q <sub>boost</sub> )	/
Emissions acoustiques de l'air pondérées de la valeur A en dB à la vitesse minimale en fonctionnement normal	42
Emissions acoustiques de l'air pondérées de la valeur A en dB à la vitesse maximale en fonctionnement normal (L <sub>wa</sub> )	64
Emissions acoustiques de l'air pondérées de la valeur A en dB en mode intensif ou « boost » si inclus	/
Consommation d'énergie en W en mode « arrêt » (P <sub>o</sub> )	0.26
Consommation d'énergie en W en mode « veille » (P <sub>s</sub> )	/
Informations complémentaires selon le règlement UE 66/2014 et les normes harmonisées en vigueur.	
Facteur d'accroissement dans le temps (f)	0,9
Indice d'efficacité énergétique (EEI <sub>hotte</sub> )	46,5
Débit d'air en m <sup>3</sup> /h mesuré au point de rendement maximal (Q <sub>bep</sub> )	281,7

Pression d'air en Pa mesurée au point de rendement maximal (P <sub>bep</sub> )	328
Puissance électrique à l'entrée en W mesurée au point de rendement maximal (W <sub>bep</sub> )	81,4
Puissance nominale en W du système d'éclairage (W <sub>l</sub> )	2,6
Éclairage moyen en lux du système d'éclairage sur la surface de cuisson (E <sub>moyen</sub> )	145

### CARACTERISTIQUES TECHNIQUES

Alimentation assignée (Tension en V, nature du courant & fréquence en Hz)	220-240 ~ 50
Classe de protection électrique	Classe I
Puissance moteur assignée en W	78
Nombre et type d'éclairage	2 x Modules LED
Puissance d'éclairage en W par éclairage / totale	1,5 / 3
Eclairage remplaçable par l'utilisateur	Non
Puissance totale assignée en W	81
Débit d'air maximal en m <sup>3</sup> /h	594
Pays de fabrication	R.P.C.

### ECLAIRAGE

Code ILCOS D	DSR-1.5/65-S-64
--------------	-----------------

## Installation (évacuation vers l'extérieur)

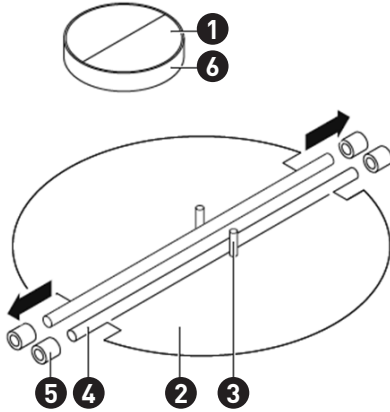

### MONTAGE DU CLAPET ANTI-RETOUR

Si la hotte aspirante n'est pas équipée d'un clapet anti-retour **1** assemblé, vous devez monter les deux moitiés sur le corps de la hotte. Les illustrations ci-dessous relatives au montage du clapet anti-retour ne sont fournies qu'à titre indicatif, l'évacuation peut varier selon les modèles et les configurations.

Pour monter le clapet anti-retour **1** :

- Montez les deux demi-parties **2** dans le logement **6** ;
- Orientez la tige **3** vers le haut ;
- Insérez l'axe **4** dans les orifices **5** du logement ;
- Répétez l'ensemble des opérations pour la 2<sup>e</sup> moitié.

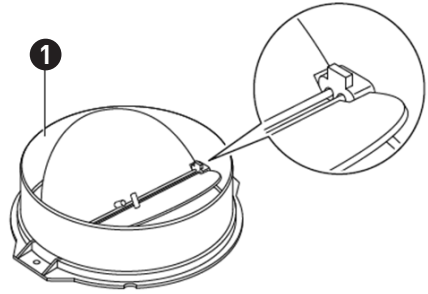

### INSTALLATION

Si vous disposez d'une évacuation vers l'extérieur, vous pouvez raccorder votre hotte aspirante de la manière indiquée dans l'illustration ci-dessous, au moyen d'un conduit d'extraction (tuyau flexible en aluminium, émail ou autre matériau non inflammable, d'un diamètre intérieur de 150 mm).

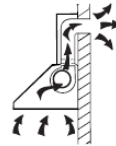

- Avant toute installation, éteignez l'appareil et débranchez-le de la prise de courant.



- Pour un résultat optimal, la hotte aspirante doit être installée à une distance de 65 à 75 cm au-dessus de la surface de cuisson.

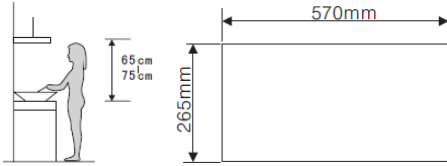

Fig 1.

Fig 2.

- Percez un trou dans le meuble selon les mesures indiquées dans l'illustration 2. Assurez-vous de prévoir une distance minimale de 17 mm entre le bord du trou et le bord du meuble.

### Méthode d'installation 1

1. Fixez les plaques d'accrochage droite et gauche sur le corps de la hotte aspirante à l'aide de 4 vis ST4\*8 (cf. illustration 3).

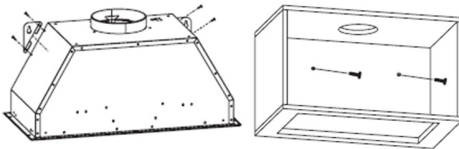

Fig 3.

Fig 4.

2. Après avoir vérifié que la hotte aspirante est correctement positionnée et placée à la bonne hauteur, fixez deux vis ST40\*30 mm dans le meuble, contre la paroi du mur. Assurez-vous que les plaques d'accrochage droite et gauche tiennent parfaitement sur les vis insérées dans le mur (cf. illustration 4).

3. Référez-vous à l'illustration 5, retirez tout d'abord le filtre. Délogez ensuite les ampoules et démontez leur câble de raccordement. À l'aide d'un tournevis, dévissez ensuite les deux vis situées sur le panneau afin de retirer ce dernier.

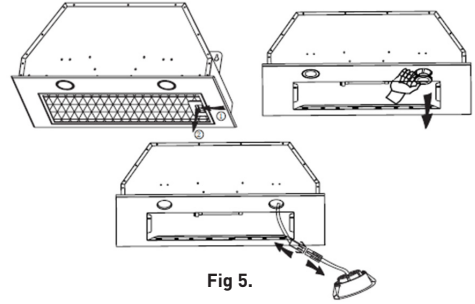

Fig 5.

4. Placez la cavité à l'intérieur du meuble et suspendez-la aux vis du mur (cf. illustration 6).

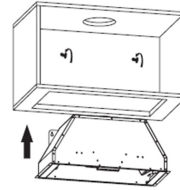

Fig 6.

5. Fixez la cavité sur la partie inférieure du meuble à l'aide de 10 vis ST4\*14 mm (cf. illustration 7).

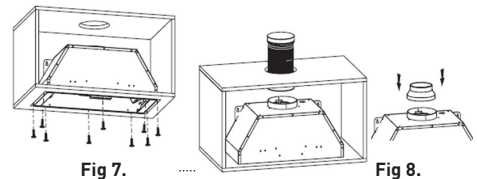

Fig 7.

Fig 8.

6. Référez-vous à l'illustration 8 pour fixer l'adaptateur à l'évacuation, puis installez la conduite d'extension sur l'adaptateur tout en la dirigeant vers l'extérieur.

7. Procédez à l'inverse de l'étape 3 pour réinstaller successivement le panneau, les éclairages et le filtre dans le corps de la hotte aspirante.

**Méthode d'installation 2**

1. Procédez aux étapes 1 à 4 de la méthode d'installation 1, placez la cavité dans le meuble.

2. Conformément à l'illustration 9, utilisez 8 vis ST4\*14 pour fixer la cavité au meuble depuis l'intérieur de la cavité. Assurez-vous que la partie inférieure de la cavité est solidement fixée à la partie inférieure du meuble.

3. Suivez l'étape 6 de la méthode d'installation 1, installez la conduite d'extension sur l'évacuation, tout en la dirigeant vers l'extérieur.

4. Procédez à l'inverse de l'étape 3 de la méthode d'installation 1 pour réinstaller successivement le panneau, les éclairages et le filtre dans la cavité.

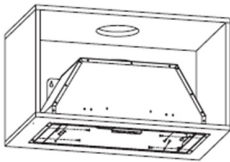

Fig 9.

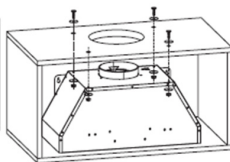

Fig 10.

**Méthode d'installation 3**

1. Procédez aux étapes 1 à 4 de la méthode d'installation 1, placez la cavité dans le meuble.

2. Conformément à la figure 10, utilisez 8 vis M4\*35, 8 rondelles et 4 écrous de vis pour fixer la cavité à la partie supérieure du meuble. Assurez-vous que la partie inférieure de la cavité est solidement fixée à la partie inférieure du meuble.

3. Suivez l'étape 6 de la méthode d'installation 1, installez la conduite d'extension sur l'évacuation, tout en la dirigeant vers l'extérieur.

4. Procédez à l'inverse de l'étape 3 de la méthode d'installation 1 pour réinstaller successivement le panneau, les éclairages et le filtre dans la cavité.

**REMARQUE**

La conduite d'extension mentionnée dans la procédure d'installation n'est pas fournie avec la hotte aspirante.

**ATTENTION**

- Pour des raisons de sécurité, veuillez utiliser des vis de fixation ou de montage de même taille, telles que recommandées dans le présent manuel.
- Toute installation des vis ou fixation de l'appareil non conformes à ces instructions présente un danger électrique.

## Installation sans ouverture vers l'extérieur

### Version recyclage

Pour transformer la hotte version évacuation en version recyclage, demandez à votre vendeur des filtres à charbon actif.

### Installez le filtre à charbon actif (cassette)

- Vérifiez que le diamètre du filtre à charbon actif correspond à celui de la sortie d'évacuation.
- Si nécessaire, enlevez l'adaptateur de diamètre préalablement installé.
- Placez le filtre à charbon actif sur la sortie d'évacuation, puis fixez-le en le tournant dans le sens inverse des aiguilles d'une montre.

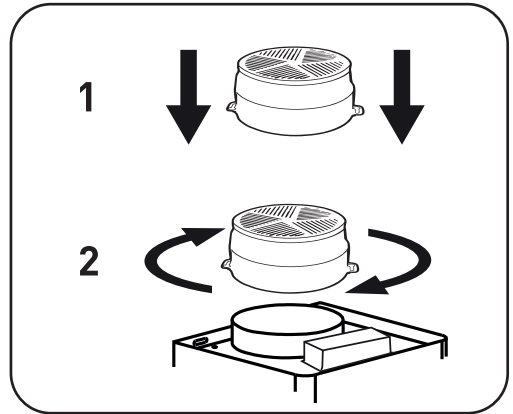

### Installez le filtre à charbon actif (à découper)

- Pour installer le filtre à charbon actif, le filtre métallique doit être préalablement retiré.
- Pour ouvrir la filtre métallique, appuyez sur le dispositif de verrouillage, puis tirez le filtre vers le bas.
- Placez le filtre pré-découpé au dessus du filtre métallique. Maintenez-le en position à l'aide de baguettes métal (fournies selon les modèles).
- Remplacez le filtre métallique dans sa position initiale.

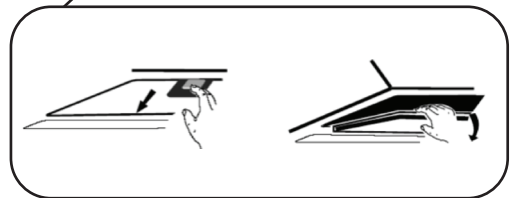
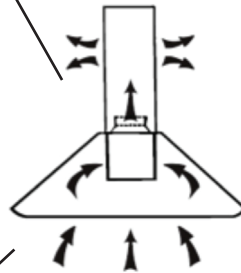

### REMARQUE

Assurez-vous que le filtre soit bien fixé ; dans le cas contraire, il risquerait de se détacher et de présenter un danger.



L'installation d'un filtre à charbon diminue la puissance d'aspiration de la hotte.



## Utilisation de votre hotte aspirante

### Boutons électroniques avec affichage LED



**1.** Mise en marche de l'appareil : une fois la hotte aspirante raccordée à l'alimentation électrique, le rétroéclairage de l'ensemble des boutons s'illumine et la sonnerie retentit une fois. L'affichage LED s'éteint ensuite. La hotte aspirante ne se met pas à fonctionner, elle passe en mode Veille.

**2.**  Bouton (Lumière) : Appuyez sur le bouton  (Lumière) pour allumer les éclairages. Appuyez de nouveau sur ce bouton pour qu'ils s'éteignent. Les étapes ci-dessus peuvent être répétées lorsque la hotte est en fonctionnement. La fonction Lumière peut également être utilisée sans avoir activé le bouton  (Marche/Arrêt).

**3.**  Bouton (Marche/Arrêt) :  
**3.1** Appuyez sur le bouton  (Marche/Arrêt), la hotte aspirante se met à fonctionner à vitesse faible et l'affichage LED affiche l'indication « 1 ». Appuyez de nouveau sur ce bouton pour que la hotte aspirante s'arrête. Les vitesses de la hotte aspirante peuvent uniquement être réglées une fois le bouton d'alimentation actionné.

**3.2** Après avoir éteint les vitesses de la hotte aspirante en appuyant sur le bouton d'alimentation, lorsque vous appuierez de nouveau sur le bouton d'alimentation pour mettre la hotte aspirante en marche, le moteur fonctionnera à la vitesse réglée avant la mise à l'arrêt de la hotte.

**4.**  Bouton (Vitesse) : La hotte aspirante présente les trois niveaux de vitesse suivants : faible, moyenne et élevée, avec leur affichage LED correspondant : « 1 », « 2 », « 3 ».

**4.1** Après avoir activé le bouton d'alimentation, la hotte aspirante se met à fonctionner à vitesse faible et l'affichage LED affiche l'indication « 1 ».

**4.2** En vitesse faible, appuyez de nouveau sur le bouton  (Vitesse) pour que la hotte aspirante passe en vitesse moyenne, l'affichage LED affichera l'indication « 2 ».

**4.3** En vitesse moyenne, appuyez de nouveau sur le bouton  (Vitesse) pour que la hotte aspirante passe en vitesse élevée, l'affichage LED affichera l'indication « 3 ».

**4.4** Lorsque la hotte est en fonctionnement, vous pouvez appuyer sur le bouton  (Vitesse) afin de modifier la vitesse successivement : « faible → moyenne → élevée → faible → moyenne... ».

**5.**  Bouton (Minuterie) : Le bouton de minuterie peut uniquement être utilisé lorsque la hotte aspirante est en fonctionnement. (Le bouton sera inactif si la hotte est en mode Veille ou si vous allumez l'éclairage séparément).

**5.1** Appuyez sur le bouton de minuterie pour que la hotte aspirante passe en mode Minuterie. Le réglage de la minuterie s'élève à 9 min, l'affichage présente l'indication « 9 ».

**5.2** Une fois la minuterie lancée, l'affichage présente successivement les indications « 9 », « 8 », « 7 »..., à chaque décompte de minute. Une fois le délai de la minuterie terminé, le moteur coupera automatiquement l'alimentation, et la puissance de sortie du moteur sera

désactivée. Les éclairages s'éteindront simultanément.

5.3 Appuyez une fois sur le bouton de minuterie pour accéder à la fonction de minuterie. Appuyez de nouveau sur ce bouton pour quitter la fonction de minuterie. Les étapes ci-dessus peuvent être effectuées à plusieurs reprises. En mode Minuterie, si vous appuyez sur le bouton Vitesse , vous quitterez automatiquement la fonction de minuterie.



## Depannage

Problème	Causes potentielles	Solution
La lumière s'éclaire mais le moteur ne fonctionne pas.	Le commutateur du ventilateur est désactivé.	Sélectionnez une position pour le commutateur du ventilateur.
	Le ventilateur est en panne.	Contactez le centre de service.
	Le moteur est en panne.	Contactez le centre de service.
La lumière ne s'éclaire pas, le moteur ne fonctionne pas.	Les fusibles de l'habitation sont défectueux.	Réinitialisez/Remplacez les fusibles.
	Le cordon d'alimentation est détaché ou débranché.	Ré-insérez le cordon dans la prise de courant. Activez la prise de courant.
Fuite d'huile	Le clapet anti-retour et le dispositif de sortie présentent un défaut d'étanchéité.	Démontez le clapet anti-retour et scellez à l'aide d'un produit d'étanchéité.
	Une fuite se trouve au niveau du raccordement de la cheminée et de son cache.	Démontez la cheminée et scellez la fuite.
La lumière ne fonctionne pas.	Les ampoules sont défectueuses/cassées.	Remplacez les ampoules conformément au présent mode d'emploi.
Aspiration insuffisante	La distance entre la hotte et la cuisinière est trop grande.	Remontez la hotte à la bonne distance.
La hotte aspirante est penchée.	Les vis de fixation ne sont pas suffisamment serrées.	Serrez la vis de suspension en procédant à un alignement horizontal.



### REMARQUE

Toute réparation électrique effectuée sur cet appareil doit être conforme à votre législation locale, nationale et fédérale. En cas de doute, veuillez contacter le centre de service avant d'entreprendre quoi que ce soit. Débranchez toujours l'appareil de la source d'alimentation électrique si vous avez besoin d'ouvrir l'appareil.

## Entretien et nettoyage



### ATTENTION

La hotte aspirante doit être débranchée de la source d'alimentation électrique avant toute opération d'entretien ou de nettoyage. Assurez-vous que la hotte aspirante est hors circuit au niveau de la prise murale et que la fiche est bien débranchée.

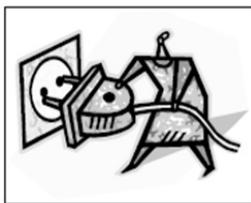

- Les surfaces extérieures se rayent et s'éraflent facilement. Veuillez suivre les instructions de nettoyage pour assurer le meilleur résultat possible sans endommager l'appareil.

### GÉNÉRALITÉS

Toute opération d'entretien et de nettoyage doit s'effectuer lorsque l'appareil est froid ; surtout lorsqu'il s'agit de nettoyage. Évitez de laisser des substances alcalines ou acides (jus de citron, vinaigre, etc.) sur les surfaces.

### ACIER INOXYDABLE

L'acier inoxydable doit être nettoyé régulièrement (par ex. une fois par semaine) pour garantir une longue durée de vie. Essuyez-le à l'aide d'un chiffon propre et doux. Vous pouvez également utiliser un produit de nettoyage spécial pour l'acier inoxydable.

**REMARQUE**

**Assurez-vous de bien essuyer l'acier inoxydable afin d'empêcher toute apparition de rayures disgracieuses.**

## **SURFACE DU PANNEAU DE COMMANDE**

Le revêtement du panneau de commande peut être nettoyé à l'eau chaude savonneuse. Assurez-vous que le chiffon est propre et bien essoré avant de procéder au nettoyage. Utilisez un chiffon doux pour retirer tout excès d'humidité laissé après le nettoyage.

### Information importante

Utilisez des détergents neutres et évitez tout produit chimique de nettoyage agressif, tout détergent domestique puissant ou produit contenant des substances abrasives ;

ces derniers affecteraient l'aspect de l'appareil et pourraient endommager l'impression décorative du panneau de commande. Toute utilisation de ces produits annule la garantie du fabricant.

## **Nettoyage quotidien**

**Pour nettoyer l'appareil, utilisez un chiffon doux trempé dans de l'eau tiède légèrement savonneuse ou mélangée à un produit d'entretien. N'utilisez en aucun cas de paille de fer, de produits chimiques abrasifs ou de brosses à poils durs.**

## **Nettoyage mensuel du filtre à graisse**

**Remarque importante : le fait de nettoyer le filtre une fois par mois permet de prévenir les risques d'incendie.**

**Les graisses et les poussières piégées par ce filtre influent directement sur l'efficacité de la hotte. Il est donc important de**

**le laver régulièrement avec un produit nettoyant pour appareils ménagers, car les résidus de graisse accumulés sont potentiellement inflammables.**

**Remplacement annuel du filtre à charbon actif (non inclus)** Ce filtre permettant de piéger les odeurs ne peut être installé que sur les modèles de hotte à recyclage d'air (c'est-à-dire sans évacuation d'air vers l'extérieur). Il doit être changé au moins une fois par an, selon la fréquence d'utilisation de la hotte.

## REMPACEMENT DE L'AMPOULE

- L'ampoule doit être remplacée par le fabricant, l'un de ses techniciens ou une personne dûment qualifiée.
- Mettez toujours l'appareil hors tension avant d'effectuer toute opération sur ce dernier. Avant de manipuler

l'ampoule, assurez-vous qu'elle ait complètement refroidi.

- Lorsque vous manipulez des ampoules, utilisez un chiffon ou des gants pour éviter tout contact de l'ampoule avec la transpiration, qui pourrait réduire sa durée de vie.



### REMARQUE

- Avant de changer les ampoules, assurez-vous que l'appareil est débranché.
- Prenez des précautions lorsque vous remplacez les ampoules : par ex. portez des gants.

### Remplacement des ampoules :

- Retirez les filtres à graisse.
- Délogez l'éclairage LED à la main ou à l'aide d'un outil. Sortez légèrement le câble de raccordement de l'éclairage et démontez sa borne.

- Suivez la procédure inverse pour réinstaller l'éclairage.

- Le code ILCOS D pour cette lampe est : DSR-1.5/65-S-64
- Modules LED – ampoule LED ronde
- Puissance maxi. :  $2 \times 1,5 \text{ W}$
- Plage de tension : 12 V DC
- Dimensions :

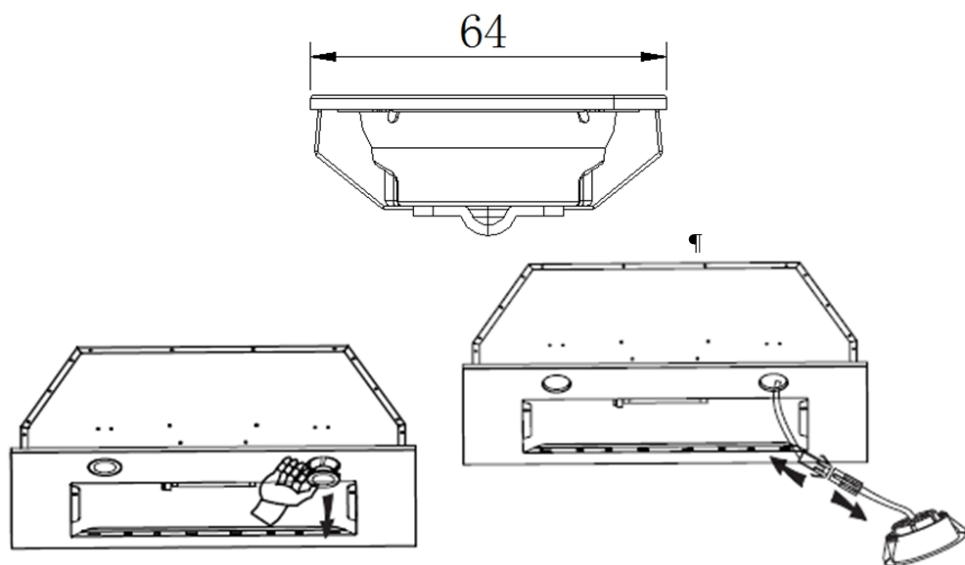

## Emballage et environnement

### MISE AU REBUT DES MATÉRIAUX D'EMBALLAGE

Les matériaux d'emballage protègent votre machine contre les dommages susceptibles de survenir pendant le transport.

Ces matériaux sont respectueux de l'environnement puisqu'ils sont recyclables. Le recyclage des matériaux permet à la fois d'économiser les matières premières et de réduire la production de déchets.

## Mise au rebut de votre ancien appareil

### COLLECTE SÉLECTIVE DES DÉCHETS ÉLECTRIQUES ET ÉLECTRONIQUES



Cet appareil comporte le symbole DEEE (Déchet d'Équipement Électrique et Électronique) signifiant qu'en fin de vie, il ne doit pas être jeté aux déchets ménagers, mais déposé au centre de tri de la localité. La valorisation des déchets permet de contribuer à préserver notre environnement.

### PROTECTION DE L'ENVIRONNEMENT - DIRECTIVE 2012/19/EU

Afin de préserver notre environnement et notre santé, l'élimination en fin de vie des appareils électriques et électroniques doit se faire selon des règles bien précises et nécessite l'implication de chacun, qu'il soit fournisseur ou utilisateur.



C'est pour cette raison que votre appareil, tel que le signale le symbole  apposé sur sa plaque signalétique ou sur l'emballage, ne doit en aucun cas être jeté dans une poubelle publique ou privée destinée aux ordures ménagères. L'utilisateur a le droit de déposer l'appareil dans des lieux publics de collecte procédant à un tri sélectif des déchets pour être soit recyclé, soit réutilisé pour d'autres applications conformément à la directive.

**Pour la sécurité des enfants, rangez vos vieux appareils en lieu sûr jusqu'à ce qu'ils soient mis au rebut, hors de votre domicile.**



Nos emballages peuvent faire l'objet  
d'une consigne de tri.  
Pour en savoir plus : [www.consignesdetri.fr](http://www.consignesdetri.fr)

# Bedankt!

Proficiat met uw keuze voor een product van VALBERG. De selectie en de testen van de toestellen van VALBERG gebeuren volledig onder controle en supervisie van ELECTRO DEPOT. We staan garant voor de kwaliteit van de toestellen van VALBERG, die uitmunten in hun eenvoudig gebruik, hun betrouwbare werking en hun onberispelijke kwaliteit.

ELECTRO DEPOT beveelt de VALBERG toestellen aan en is ervan overtuigd dat u uiterst tevreden zal zijn bij elk gebruik van het toestel. Welkom bij ELECTRO DEPOT.

Bezoek onze website: [www.electrodepot.be](http://www.electrodepot.be)



<b>A</b>	<b>Alvorens het toestel te gebruiken</b>	24	Veiligheidsvoorschriften						
<b>B</b>	<b>Overzicht van het toestel</b>	28	Technische kenmerken						
<b>C</b>	<b>Gebruik van het toestel</b>	30	Installatie (afvoer naar buiten toe)	33	Installatie (filtermodus)	34	Gebruik van uw dampkap		
<b>D</b>	<b>Praktische informatie</b>	36	Problemen oplossen	37	Onderhoud en reiniging	41	Verpakking en milieu	41	Afdanken van uw oude toestel



## Veiligheidsvoorschriften

In deze handleiding staat beschreven hoe u uw dampkap correct moet installeren en gebruiken. Gelieve deze aandachtig te lezen alvorens het toestel te gebruiken, ook al kent u de werking van dit toestel al. Deze handleiding moet op een veilige plaats worden bewaard om ze later te raadplegen.

### Het volgende dient vermeden te worden:

- Probeer niet om de dampkap zonder de vetfilters te gebruiken of als de filters zeer vettig zijn!
- Plaats de dampkap niet boven een fornuis met een hoog geplaatst rooster.
- Laat geen braadpannen onbeheerd achter terwijl u aan het koken bent; het hete vet of de hete olie zou vuur kunnen vatten.



- Vermijd open vlammen onder de dampkap.
- Indien de dampkap beschadigd is, gebruik deze dan niet meer.
- **F l a m b e e r g e e n** voedingsmiddelen onder de dampkap.



### OPGELET

**De toegankelijke onderdelen kunnen warm worden tijdens het gebruik met kooktoestellen.**

- **R e s p e c t e e r** de minimumafstand tussen het oppervlak waarop het keukengerei op het fornuis staat en het laagste deel van de dampkap. (Wanneer de dampkap boven een toestel

is geplaatst dat op gas werkt, moet deze afstand minstens 65 cm bedragen.)

- De lucht mag niet worden afgevoerd door een buis geschikt voor het afvoeren van uitwasemingen van toestellen op gas of andere brandstoffen.



### Dit moet u systematisch doen:

- Belangrijk! Haal de stekker altijd uit het stopcontact tijdens de installatie en het onderhoud, bijvoorbeeld wanneer u de lamp vervangt.
- De dampkap moet worden geïnstalleerd conform de installatie-instructies en alle afmetingen moeten worden gerespecteerd.
- Alle installatiewerken moeten door een bevoegde persoon of erkende elektricien worden uitgevoerd.

- **W e r p** de verpakkingsmaterialen met zorg weg. Deze zijn immers gevaarlijk voor kinderen.

- Let op de snijdende kanten aan de binnenkant van de dampkap, voornamelijk tijdens de installatie en de reiniging.

- Let erop dat de buis niet meer dan 90 graden is geplooid; anders zou dat de goede werking van de dampkap kunnen beperken.

- **W a a r s c h u w i n g :** Het installeren van bevestigingsschroeven of bevestigingsvoorzieningen die niet conform zijn met deze instructies, kan problemen met de elektriciteit veroorzaken.

- **W a a r s c h u w i n g :** Alvorens de aansluitklemmen aan te raken, dient u alle voedingscircuits los te koppelen van het elektriciteitsnet.

- Plaats altijd deksels op kookpotten en kookpannen wanneer u op een gasfornuis kookt.
- Wanneer de dampkap in afzuigmodus werkt, zuigt deze de lucht van de kamer af. Verlucht daarom de kamer goed. De dampkap verwijdert geurtjes uit de kamer, maar geen damp.
- De dampkap is uitsluitend bedoeld voor thuisgebruik.



- Indien het voedingsnoer beschadigd is, dient het door de fabrikant, één van zijn technici of een andere vergelijkbare bevoegde persoon vervangen te worden om elk gevaar te voorkomen.
- Dit toestel mag gebruikt worden door kinderen vanaf 8 jaar, alsook door personen met verminderde fysieke, zintuiglijke of mentale capaciteiten of die niet over

de noodzakelijke ervaring en kennis beschikken, op voorwaarde dat zij instructies gekregen hebben of begeleid worden inzake het veilige gebruik van dit toestel en dat ze de mogelijke risico's begrijpen. Kinderen mogen niet met het toestel spelen. De reiniging en het onderhoud van het toestel mogen niet uitgevoerd worden door kinderen wanneer ze niet begeleid worden.



- **Opgelet:** Het toestel en de toegankelijke onderdelen kunnen heet worden tijdens gebruik. Vermijd elk contact met de heet wordende onderdelen. Kinderen jonger dan 8 jaar dienen uit de buurt van het toestel gehouden te worden, tenzij ze voortdurend onder toezicht staan.
- U dient de kamer goed te verluchten wanneer u de

dampkap gelijktijdig gebruikt met toestellen waarvan de werking berust op gas of andere brandstoffen.

- Elke reiniging van het toestel waarbij de instructies niet worden gerespecteerd, vormt een gevaar op brand.
- U dient de wetgeving inzake luchtafvoer te respecteren.
- Reinig regelmatig uw toestel door de methode te volgen die in het hoofdstuk ONDERHOUD staat beschreven.
- Gebruik om veiligheidsredenen enkel bevestigings- of montageschroeven met de afmetingen die in deze handleiding worden aanbevolen.
- Voor meer informatie over hoe en hoe vaak u het toestel dient te reinigen, raadpleegt u het hoofdstuk Onderhoud en Reiniging van deze handleiding.
- De reiniging en het onderhoud van het toestel

mogen niet uitgevoerd worden door kinderen wanneer ze niet begeleid worden.

- Wanneer de dampkap en toestellen die op andere energiebronnen dan elektriciteit werken, gelijktijdig werken, mag de negatieve druk in de kamer niet groter zijn dan 4 Pa (4 x 10<sup>-5</sup> bar).
- **Waarschuwing:** risico op brand; bewaar geen voorwerpen op de kookoppervlakken.
- Gebruik nooit stoomreinigers.
- Probeer een brand NOOIT te doven met water, maar schakel eerst het toestel uit en dek vervolgens de vlammen af met bijvoorbeeld een deksel of een branddeken.

## Technische kenmerken

### PRODUCTFICHE

Conform Europese Verordening 65/2014 en de van kracht zijnde geharmoniseerde normen.

Merk	Valberg
Productcode	965292
Referentie van het model	BIH 60 + X 302C (v2)
Jaarlijks energieverbruik in kWh/jaar (AECdampkap)	29
Energie-efficiëntieklasse	A
Fluidodynamische efficiëntie (FDEdampkap)	31,5
Doeltreffendheidsklasse fluidodynamica	A
Lichtefficiëntie in lux/Watt	55,8
Energieklasse van het licht	A
Vetfilteringsefficiëntie in %	73,4
Vetfilteringsefficiëntieklasse	D
Luchtdebiet in m <sup>3</sup> /u bij de minimale snelheid bij normale werking (Qmin)	186,2
Luchtdebiet in m <sup>3</sup> /u bij de maximale snelheid bij normale werking (Qmax)	551,4
Luchtdebiet in m <sup>3</sup> /u in modus intensief of 'boost' indien inbegrepen (Qboost)	/
Geluidsemissie van de gewogen lucht van waarde A in dB bij minimale snelheid bij normale werking	42
Geluidsemissie van de gewogen lucht van waarde A in dB bij maximale snelheid bij normale werking (Lwa)	64
Geluidsemissie van de gewogen lucht van waarde A in dB in modus intensief of 'boost' indien inbegrepen	/
Energieverbruik in stop-modus in W (Po)	0.26
Energieverbruik in stand-bymodus in W (Ps)	/
Bijkomende informatie conform Europese Verordening 66/2014 en de van kracht zijnde geharmoniseerde normen.	
Factor van de toename in de tijd (f)	0,9
Energie-efficiëntie-index (EEdampkap)	46,5
Luchtdebiet in m <sup>3</sup> /u gemeten bij het maximale rendement (Qbep)	281,7

Luchtdruk in Pa gemeten bij het maximale rendement (Pbep)	328
Elektrisch vermogen bij de invoer in W gemeten bij het maximale rendement (Wbep)	81,4
Nominaal vermogen in W van het verlichtingssysteem (WI)	2,6
Matige verlichting in lux van het verlichtingssysteem op het kookoppervlak (Emoyen)	145

**TECHNISCHE KENMERKEN**

Toegewezen voeding (Spanning in V, aard van de stroom & frequentie in Hz)	220-240 ~ 50
Elektrische beschermingsklasse	Klasse I
Toegewezen vermogen van de motor in W	78
Aantal en type verlichting	2 x ledmodules
Verlichtingsvermogen in W per verlichting / in totaal	1,5 / 3
Verlichting die door de gebruiker vervangen kan worden	Nee
Totaal toegewezen vermogen in W	81
Maximale luchtdebiet in m <sup>3</sup> /u	594
Land van fabricage	China

**VERLICHTING**

Code ILCOS D	DSR-1.5/65-S-64
--------------	-----------------

## Installatie (afvoer naar buiten toe)

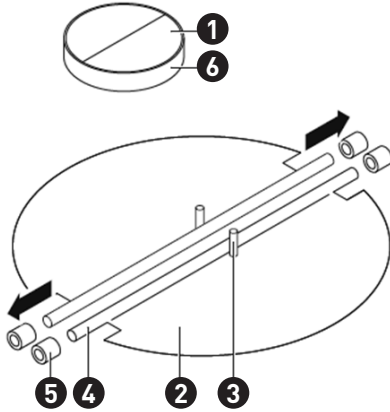

### MONTEREN VAN DE TERUGSLAGKLEP

Indien de dampkap niet uitgerust is met een gemonteerde terugslagklep **1**, dient u de twee helften op de dampkap te monteren. Onderstaande afbeeldingen over de montage van de terugslagklep worden enkel ter info gegeven, de afvoer kan variëren naargelang de modellen en de configuraties.

Zo monteert u de terugslagklep **1**:

- Monteer de twee helften **2** in de behuizing **6**;
- Richt het staafje **3** naar boven;
- Breng de as **4** in de openingen **5** van de behuizing aan;
- Herhaal alle handelingen voor de 2<sup>de</sup> helft.

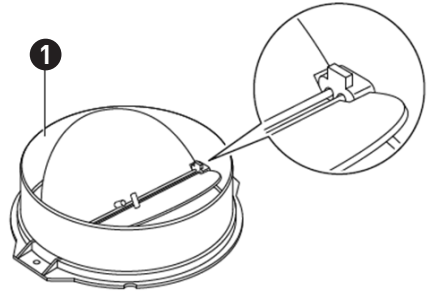

### INSTALLATIE

Indien u over een buitenafvoer beschikt, kunt u uw dampkap aansluiten zoals weergegeven op onderstaande afbeelding, met een afvoerleiding (flexibele buis in aluminium, email of een ander onbrandbaar materiaal, met een diameter van minder dan 150 mm).

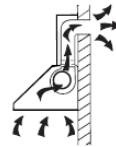

- Voordat u met de installatie begint, dient u het toestel uit te schakelen en de stekker uit het stopcontact te trekken.



- Voor het beste resultaat moet de dampkap op een afstand van 65 tot 75 cm boven het kookoppervlak worden geïnstalleerd.

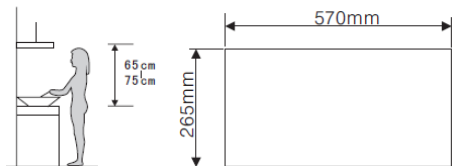

Afb. 1.

Afb. 2.

- Boor een gaatje in het meubel zoals aangegeven op afbeelding 2. Zorg ervoor dat er een minimumafstand van 17 mm is tussen de rand van het gaatje en de rand van het meubel.

### Installatiemethode 1

1. Bevestig de linker- en rechterbevestigingsplanken op de dampkap met behulp van 4 ST4x8 mm bouten (zie afbeelding 3).

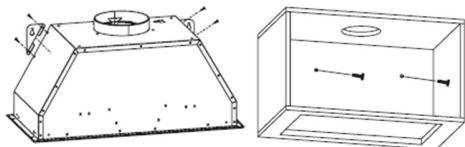

Afb. 3.

Afb. 4.

2. Nadat u hebt gecontroleerd of de dampkap correct en op de juiste hoogte is geplaatst, bevestigt u 2 ST40x30 mm bouten in het meubel, tegen de wand van de muur. Let erop dat de linker- en rechterbevestigingsplanken perfect houden op de bouten die in de muur werden aangebracht (zie afbeelding 4).

3. Raadpleeg afbeelding 5, verwijder eerst de filter. Verwijder daarna de lampen en demonteer de aansluitkabel ervan. Draai dan met behulp van een schroevendraaier de twee bouten los die op het paneel zitten om het paneel te kunnen verwijderen.

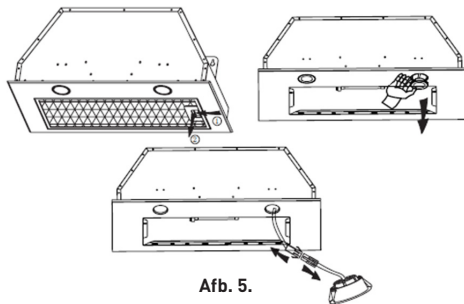

Afb. 5.

4. Plaats de dampkap in het meubel en bevestig deze aan de bouten van de muur (zie afbeelding 6).

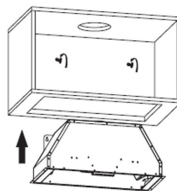

Afb. 6.

5. Bevestig de dampkap op het onderste gedeelte van het meubel met behulp van 10 ST4x14 mm bouten (zie afbeelding 7).

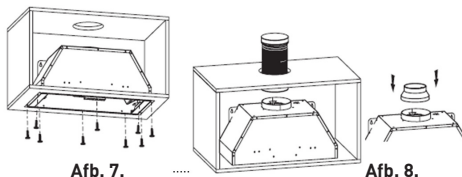

Afb. 7.

Afb. 8.

6. Raadpleeg afbeelding 8 om de adapter op de afvoer te bevestigen. Installeer daarna de verlengbuis op de adapter door deze naar buiten te draaien.

7. Voer stap 3 in omgekeerde volgorde uit om achtereenvolgens het paneel, de verlichting en de filter opnieuw te installeren in de dampkap.



**Installatiemethode 2**

1. Voer stap 1 tot 4 van installatiemethode 1 uit, plaats de dampkap in het meubel.

2. Zoals op afbeelding 9 wordt weergegeven, gebruikt u 8 ST4x14 mm bouten om de dampkap aan het meubel te bevestigen vanaf de binnenkant van de dampkap. Let erop dat het onderste gedeelte van de dampkap stevig is vastgemaakt aan het onderste gedeelte van het meubel.

3. Volg stap 6 van installatiemethode 1, installeer de verlengbuis op de afvoer door deze naar buiten te draaien.

4. Voer stap 3 van installatiemethode 1 in omgekeerde volgorde uit om achtereenvolgens het paneel, de verlichting en de filter opnieuw te installeren in de dampkap.

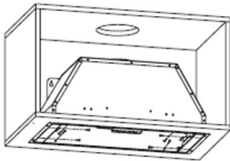

Afb. 9.

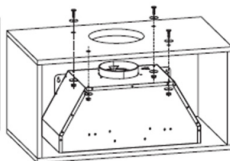

Afb. 10.

**Installatiemethode 3**

1. Voer stap 1 tot 4 van installatiemethode 1 uit, plaats de dampkap in het meubel.

2. Gebruik, zoals op afbeelding 10 wordt weergegeven, 8 M4x35 mm bouten, 8 sluitringen en 4 schroefmoeren om de dampkap te bevestigen aan het bovenste gedeelte van het meubel. Let erop dat het onderste gedeelte van de dampkap stevig is vastgemaakt aan het onderste gedeelte van het meubel.

3. Volg stap 6 van installatiemethode 1, installeer de verlengbuis op de afvoer door deze naar buiten te draaien.

4. Voer stap 3 van installatiemethode 1 in omgekeerde volgorde uit om achtereenvolgens het paneel, de verlichting en de filter opnieuw te installeren in de dampkap.

**OPMERKING**

De verlengbuis die in de installatieprocedure staat vermeld, wordt niet meegeleverd met de dampkap.

**OPGELET**

- Gebruik om veiligheidsredenen bevestigings- of montageschroeven van dezelfde grootte, zoals in deze handleiding wordt aanbevolen.
- Wanneer het toestel of de bouten niet in overeenstemming met deze instructies worden geïnstalleerd of bevestigd, bestaat er een elektrisch gevaar.

## Installatie zonder opening naar buiten

### Filterversie

Om de dampkap van de afzuigversie naar de filterversie om te bouwen, vraag uw dealer om actieve koolstoffilters.

### Installeer de actieve koolstoffilter (cassette)

- Controleer of de diameter van de actieve koolstoffilter overeenkomt met die van de evacuatieuitlaat.
- Verwijder indien nodig de eerder geïnstalleerde diameter-adapter.
- Plaats de actieve koolstoffilter op de evacuatieuitlaat en zet hem vast door het tegen de klok in te draaien.

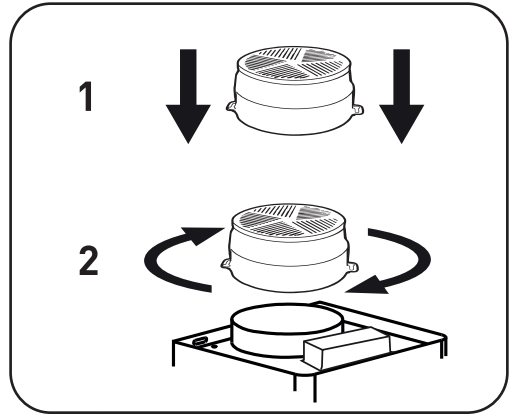

### Installeer de actieve koolstoffilter (uit te snijden)

- Om de actieve koolfilter te installeren, moet de metalen filter van tevoren worden verwijderd.
- Om de metalen filter te openen, drukt u op het slot en trekt u de filter naar beneden.
- Plaats de vooraf uitgesneden filter boven de metalen filter.
- Houd hem in positie met behulp van metalen stangen (geleverd volgens het model).
- Plaats de metalen filter terug in de oorspronkelijke positie.

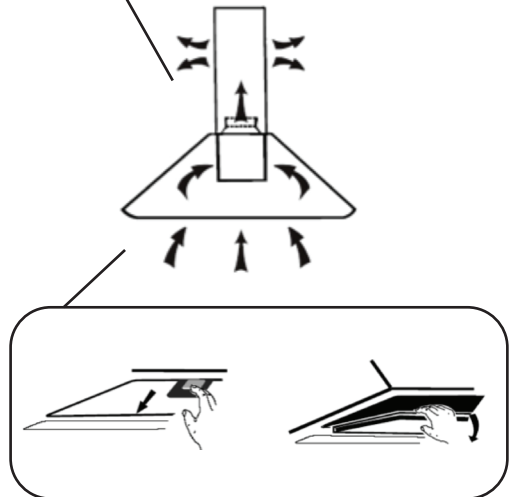

### OPMERKING

Controleer dat de filter goed vastgemaakt is. Zo niet kan hij loskomen, hetgeen risico's met zich meebrengt.

De installatie van een koolstoffilter vermindert het afzuigvermogen van de dampkap.



## Gebruik van uw dampkap

### Elektronische knoppen met LED-weergave



1. Inwerkingstelling van het toestel: Nadat de dampkap op de elektrische voeding is aangesloten, zal de achtergrondverlichting van alle knoppen branden en het geluidssignaal weerklinkt één keer. Het ledscherm zal daarna doven. De dampkap gaat niet werken, maar gaat over in stand-bymodus.

2.  Knop (Verlichting):

Druk op de knop  (Verlichting) om de lampen te laten branden. Druk nogmaals op deze knop om ze te doven. De hierboven beschreven stappen kunt u herhalen wanneer de dampkap in werking is. De functie Verlichting kan ook worden gebruikt zonder dat de knop  (Aan/uit) is geactiveerd.

3.  Knop (Aan/uit):

3.1 Druk op de knop  (Aan/uit), de dampkap zal op lage snelheid beginnen te werken en op het ledscherm verschijnt het cijfer 1. Druk nogmaals op deze knop om de dampkap uit te schakelen. De snelheden van de dampkap kunnen alleen worden ingesteld wanneer de aan/uit-knop is geactiveerd.

3.2 Nadat u de snelheden van de dampkap hebt uitgeschakeld door op de aan/uit-knop te drukken, drukt u nogmaals op deze knop om de dampkap in werking te stellen. De motor zal dan aan de snelheid werken die werd ingesteld voordat u de dampkap had uitgeschakeld.

4.  Knop (Snelheid):

De dampkap heeft de volgende drie snelheidsniveaus: laag, gemiddeld en hoog, met hun overeenkomstige LED-weergave: '1', '2', '3'.

4.1 Nadat u de aan/uit-knop hebt geactiveerd, zal de dampkap op lage snelheid beginnen te werken en op het ledscherm verschijnt het cijfer 1.

4.2 Wanneer de dampkap aan een lage snelheid werkt, drukt u opnieuw op de knop  (Snelheid) zodat deze aan een gemiddelde snelheid zal werken. Op het ledscherm wordt dan het cijfer 2 weergegeven.

4.3 Wanneer de dampkap aan een gemiddelde snelheid werkt, drukt u opnieuw op de knop  (Snelheid) zodat deze aan een hoge snelheid zal werken. Op het ledscherm wordt dan het cijfer 3 weergegeven.

4.4 Wanneer de dampkap in werking is, kunt u op de knop  (Snelheid) drukken om de snelheid achtereenvolgens te wijzigen: 'laag → gemiddeld → hoog → laag → gemiddeld ...'.

5.  Knop (Timer):

De timerknop kan enkel worden gebruikt wanneer de dampkap in werking is. (De knop zal niet geactiveerd kunnen worden als de dampkap in standby-modus is of als u de verlichting apart doet branden.)

5.1 Druk op de timerknop zodat de dampkap in timermodus wordt gezet. De timer staat ingesteld op 9 minuten en op het leddisplay wordt het cijfer 9 weergegeven.

5.2 Wanneer de timer is ingeschakeld, zullen op het leddisplay achtereenvolgens de cijfers 9, 8, 7, enz. worden weergegeven telkens wanneer een minuut is verstreken. Wanneer de ingestelde tijd is verstreken, zal de motor de elektrische voeding automatisch

stopzetten en het uitgangsvermogen van de motor zal worden uitgeschakeld. De verlichting zal tegelijkertijd worden gedoofd.

5.3 Druk een keer op de timerknop om de timerfunctie in te schakelen. Druk nogmaals op deze knop om de timerfunctie uit te schakelen. De hierboven beschreven stappen kunnen meermaals worden uitgevoerd. Als u in timermodus op de knop Snelheid  drukt, wordt de timerfunctie automatisch uitgeschakeld.

## Problemen oplossen

Probleem	Mogelijke oorzaken	Oplossing
Het licht brandt, maar de motor werkt niet.	De schakelaar van de ventilator staat uit.	Selecteer een positie voor de schakelaar van de ventilator.
	De ventilator is kapot.	Contacteer de klantendienst.
	De motor is kapot.	Contacteer de klantendienst.
Het licht brandt niet en de motor werkt niet.	De zekeringen van de woning zijn defect.	Zet de zekeringen opnieuw aan/Vervang de zekeringen.
	De voedingskabel is losgekomen of uitgetrokken.	Steek de voedingskabel opnieuw in het stopcontact. Schakel het stopcontact in.
Olielek	De terugslagklep en uitlaatvoorziening vertonen een defect in de afdichting.	Demonteer de terugslagklep en maak dicht met een afdichtmiddel.
	Er zit een lek ter hoogte van de aansluiting van de schouw en de afdekkap.	Demonteer de schouw en dicht het lek.
Het licht werkt niet.	De lampen zijn kapot/ gebroken.	Vervang de lampen in overeenstemming met deze handleiding.
Onvoldoende afzuiging	De afstand tussen de dampkap en het kookvuur is te groot.	Plaats de dampkap opnieuw op de juiste afstand.
De dampkap hangt scheef.	De bevestigingsschroeven zijn niet voldoende aangedraaid.	Draai de ophangschroef aan door horizontaal te aligneren.



### OPMERKING

Alle elektrische herstellingen die op dit toestel worden uitgevoerd, moeten conform uw lokale, nationale en federale wetgeving zijn. Bij twijfel dient u de klantendienst te contacteren alvorens iets te ondernemen. Verwijder altijd de stekker van het toestel uit de elektrische voedingsbron als u het toestel moet openen.

## Onderhoud en reiniging



### OPGELET

De dampkap moet worden afgekoppeld van de elektrische voedingsbron vooraleer u aan een onderhoud of reiniging begint. Zorg ervoor dat de dampkap is uitgeschakeld en dat de stekker uit het stopcontact is getrokken.

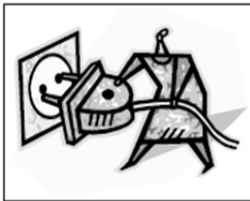

- De buitenoppervlakken vertonen gemakkelijk strepen en krassen. Volg de reinigingsinstructies om het best mogelijke resultaat te garanderen zonder het toestel te beschadigen.

### ALGEMENE GEGEVENS

Onderhouds- en reinigingswerkzaamheden moeten worden uitgevoerd wanneer het toestel koud is; vooral bij de reiniging. Vermijd dat alkalische of zure substanties (citroensap, azijn, enz.) achterblijven op de oppervlakken.

### ROESTVRIJ STAAL

Roestvrij staal moet regelmatig worden gereinigd (bv. een keer per week) om een lange levensduur te garanderen. Droog het af met een propere en zachte doek. U kunt eveneens een speciaal reinigingsproduct voor roestvrijstaal gebruiken.

**OPMERKING**

Let erop dat u het roestvrij staal goed afdroogt om te vermijden dat er lelijke strepen ontstaan.

## **OPPERVLAK VAN HET BEDIENINGSPANEEL**

Het oppervlak van het bedieningspaneel kan met warm zeepwater worden gereinigd. Zorg ervoor dat de doek schoon en goed uitgewrongen is vooraleer u het begint te reinigen. Gebruik een zachte doek om het overblijvende vocht na de reiniging te verwijderen.

### Belangrijke informatie

Gebruik neutrale detergensen en vermijd agressief reinigende chemische producten, krachtige huishoud detergensen of producten die schurende

stoffen bevatten; deze laatste zouden het uiterlijk van het toestel kunnen aantasten en zouden de decoratieve print van het bedieningspaneel kunnen beschadigen. Bij gebruik van dergelijke producten komt de garantie van de fabrikant te vervallen.

## **Dagelijkse reiniging**

**Om het toestel te reinigen gebruikt u een zachte doek gedrenkt in lauw water met een beetje zeep of gemengd meteenonderhoudsproduct. Gebruik in geen geval staalwol, bijtende chemische producten of harde borstels.**

## **Maandelijkse reiniging van de vetfilter**

**Belangrijke opmerking: door de filter een keer per maand te reinigen voorkomt u brandgevaar.**

**Het door deze filter opgevangen vet en stof heeft een rechtstreekse invloed op de werking van de dampkap. Daarom is**

**het belangrijk om hem regelmatig te reinigen met een reinigingsproduct voor huishoudtoestellen. Deze opgestapelde vetresten zijn immers potentieel ontvlambaar.**

**Jaarlijkse vervanging van de actieve koolstoffilter (niet inbegrepen)** Deze filter die geuren opvangt mag enkel geïnstalleerd worden op dampkapmodellen met luchtfiltering (d.w.z. zonder afvoer naar buiten). Hij moet minstens een keer per jaar vervangen worden, naargelang de gebruiksfrequentie van de dampkap.

### **VERVANGING VAN DE LAMP**

- De lamp moet door de fabrikant, een van zijn technici of een voldoende gekwalificeerde persoon worden vervangen.
- Schakel het toestel altijd uit vooraleer u er een handeling

op uitvoert. Voordat u de lamp verwijdert, dient u ervoor te zorgen dat deze volledig is afgekoeld.

- Wanneer u de lampen wilt vastnemen, dient u een doek of handschoenen te gebruiken om elk contact van de lamp met zweet te vermijden, want dit zou de levensduur kunnen verminderen.



#### **OPMERKING**

- **Alvorens de lampen te vervangen, dient u zich ervan te vergewissen dat de stekker van het toestel is uitgetrokken.**
- **Neem voorzorgsmaatregelen wanneer u de lampen vervangt: draag bijvoorbeeld handschoenen.**



Vervanging van de lampen:

- Verwijder de vetfilters.
- Verwijder de ledverlichting met de hand of met behulp van gereedschap. Haal de aansluitkabel van de verlichting er lichtjes uit en demonteer de aansluitklem.
- Volg de procedure in omgekeerde volgorde om

de verlichting opnieuw te installeren.

- De ILCOS D-code voor deze Lamp is: DSR-1.5/65-S-64
- Ledmodules - ronde ledlamp
- Maximumvermogen : 2 × 1,5 W
- Spanningsbereik: 12 V DC
- Afmetingen:

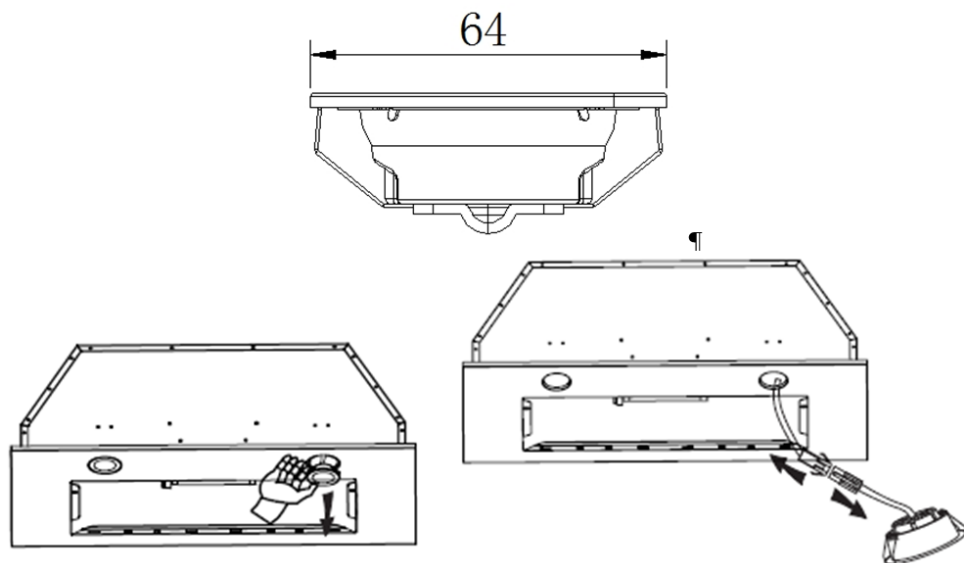

## Verpakking en milieu

### AFDANKEN VAN DE VERPAKKINGSMATERIALEN

De verpakkingsmaterialen beschermen uw toestel tegen mogelijke beschadiging tijdens het transport. Deze materialen zijn milieuvriendelijk want ze kunnen gerecycleerd worden. Door materialen te recyclen kan op grondstoffen bespaard worden en wordt er minder afval geproduceerd.

## Afdanken van uw oude toestel

### SELECTIEVE INZAMELING VAN ELEKTRISCH EN ELEKTRONISCH AFVAL



Dit toestel is voorzien van het AEEA-symbool, wat betekent dat het niet bij het huishoudelijke afval gegooid mag worden op het einde van zijn levensduur, maar dat het naar een recyclagecentrum voor elektrische en elektronische huishoudtoestellen gebracht dient te worden. Wanneer u versleten huishoudtoestellen recycleert, levert u een aanzienlijke bijdrage tot de bescherming van ons milieu.

### BESCHERMING VAN HET MILIEU - RICHTLIJN 2012/19/EU

Wanneer u versleten elektrische en elektronische apparaten recycleert, levert u een aanzienlijke bijdrage tot de bescherming van ons milieu en onze gezondheid. Dit dient echter wel te gebeuren volgens bepaalde regels en vraagt de betrokkenheid van zowel leverancier als consument.

Daarom mag uw toestel, zoals aangegeven wordt door het symbool  op het kenplaatje of de verpakking, in geen geval in een openbare of private vuilnisbak voor huishoudelijk afval gegooid worden. De gebruiker heeft het recht om het toestel naar een openbaar inzamelpunt voor selectieve afvalverwerking te brengen, zodat het toestel gerecycleerd of opnieuw gebruikt kan worden voor andere toepassingen, conform de richtlijn.

**Bewaar uw oude toestellen steeds op een veilige plaats buiten uw huis waar kinderen er niet bijkunnen.**

# ¡Muchas gracias!

Muchas gracias por haber elegido nuestro producto VALBERG. Seleccionados, testados y recomendados por ELECTRO DEPOT, los productos de la marca VALBERG le garantizan una facilidad de uso, un rendimiento eficaz y una calidad impecable.

Con este dispositivo puede estar seguro de que siempre quedará satisfecho al utilizarlo. Bienvenido a ELECTRO DEPOT.

Visite nuestra página web: [www.electrodepot.es](http://www.electrodepot.es)



<b>A</b> Antes de utilizar el aparato	44	Instrucciones de seguridad
<b>B</b> Descripción del aparato	48	Características técnicas
<b>C</b> Utilización del aparato	50	Instalación (evacuación hacia el exterior)
	53	Instalación (modo reciclaje)
	54	Utilización de la campana extractora
<b>D</b> Información práctica	56	Solución de problemas
	57	Mantenimiento y limpieza
	61	Embalaje y medioambiente
	61	Cómo desechar su antiguo aparato

## Instrucciones de seguridad

Esta guía le explica cómo instalar y usar correctamente su campana extractora. Lea atentamente este manual antes de usar el aparato, incluso si ya conoce el funcionamiento del mismo. El presente manual debe conservarse en un lugar seguro para cualquier consulta posterior.

### Lo que no se puede hacer bajo ninguna circunstancia:

- ¡No intente nunca usar la campana extractora sin los filtros antigrasa o si estos están excesivamente grasientos!
- No monte la campana encima de una cocina que tenga un grill colocado en alto.
- No deje sartenes de freír o freidoras sin vigilancia mientras cocina; La grasa o aceite sobrecalentado podría salir ardiendo.



- No deje nunca ninguna llama abierta bajo la campana extractora.
- Si la campana extractora está estropeada, no intente usarla.
- No flambee alimentos debajo de la campana extractora.



### ATENCIÓN

Las piezas accesibles pueden estar calientes cuando se utilizan los aparatos de cocción.

- Debe respetar la distancia mínima entre la superficie en la que se ponen los utensilios sobre la cocina y la parte más baja de la campana

extractora. (Cuando la campana extractora esté instalada sobre un aparato que funcione con gas, esta distancia debe ser de al menos 65 cm.)

- El aire no debe ser expulsado a través de un tubo utilizado para la extracción de humos procedentes de otros aparatos cuyo funcionamiento se base en la combustión de gas u otros combustibles.



### Lo que se debe hacer sistemáticamente:

- ¡Importante! Desenchufe siempre su aparato de la red eléctrica cuando lo vaya a instalar, limpiar o reparar, por ejemplo, cuando vaya a cambiar la bombilla.
- La campana extractora debe instalarse según las instrucciones de instalación

y se deben respetar todas las medidas.

- Toda la instalación debe ser llevada a cabo por una persona competente o un electricista cualificado.

- Deseche los materiales de embalaje con precaución. Constituyen un peligro para los niños.

- Tenga cuidado con los filos cortantes situados en el interior de la campana extractora, especialmente durante su instalación y su limpieza.

- Compruebe que el tubo no esté doblado más de 90 grados, ya que reduciría la eficacia de la campana extractora.

- **Advertencia:** cualquier instalación de tornillos o de dispositivos de fijación que no cumpla con las presentes instrucciones puede provocar un peligro eléctrico.

- **Advertencia:** antes de acceder a los bornes de conexión, debe desconectar

de la red eléctrica todos los circuitos de alimentación.

- Ponga siempre las tapaderas a las ollas y sartenes cuando cocine en una cocina de gas.

- Cuando se encuentra en modo de extracción, la campana extractora aspira el aire de la habitación. Asegúrese de respetar las correctas medidas de ventilación. La campana extractora elimina los olores de la habitación, pero no el vapor.

- La campana extractora está diseñada únicamente para un uso doméstico.



- Si el cable de alimentación está dañado, debe ser remplazado por el fabricante, uno de sus técnicos o una persona de cualificación similar para evitar cualquier peligro.

- Este aparato puede ser utilizado por niños menores de 8 años y por personas con sus capacidades psíquicas, sensoriales o mentales reducidas o por quienes no tengan los conocimientos y la experiencia necesarios siempre y cuando estén supervisados y hayan sido informados para el uso del aparato de forma segura y siempre que conozcan los riesgos que conlleva su uso. Los niños no deben jugar con este aparato. La limpieza y el mantenimiento del aparato no deben ser efectuados por niños sin vigilancia.



- **Advertencia:** El aparato y sus partes accesibles pueden ponerse calientes durante su utilización. Asegúrese de evitar cualquier contacto con los elementos térmicos. Los niños de menos de 8

años deben estar apartados del aparato a menos que se les esté vigilando permanentemente.

- Debe ventilar la habitación correctamente cuando vaya a usar la campana extractora al mismo tiempo que aparatos cuyo funcionamiento se base en la combustión de gas o de otros combustibles.

- Cualquier tipo de limpieza del aparato que no cumpla con las instrucciones supone un riesgo de incendio.

- Debe respetar la reglamentación relativa a la evacuación de aire.

- Limpie periódicamente su aparato según la forma indicada en el capítulo MANTENIMIENTO.

- Por razones de seguridad, utilice únicamente los tornillos de fijación o de montaje con las dimensiones recomendadas en este manual del usuario.

- Para más información sobre el modo y la frecuencia de

limpieza, consulte el capítulo Mantenimiento y limpieza del presente manual.

- La limpieza y el mantenimiento del aparato no deben ser efectuados por niños sin vigilancia.

- Cuando la campana extractora funcione al mismo tiempo que otros aparatos alimentados por una fuente de energía distinta de la electricidad, la presión negativa en la habitación no debe superar los 4 Pa ( $4 \times 10^{-5}$  x bar).

- **Advertencia:** riesgo de incendio; No deje nada sobre las superficies de cocción.

- No utilice nunca un limpiador a vapor.

- No intente jamás NUNCA apagar un incendio con agua. Apague el aparato y luego cubra las llamas con una tapa o una manta ignífuga, por ejemplo.



## Características técnicas

### FICHA DEL PRODUCTO

Según el reglamento UE 65/2014 y las normas armonizadas vigentes.

Marca	Valberg
Código del producto	965292
Referencia del modelo	BIH 60 + X 302C (v2)
Consumo anual de energía en kWh/a (AECcampana)	29
Clase de eficiencia energética	A
Eficiencia fluidodinámica (FDEcampana)	31,5
Clase de eficiencia fluidodinámica	A
Eficiencia luminosa en lux/WattVatios	55,8
Clase de eficiencia luminosa	A
Eficiencia de filtrado de las grasas en %	73,4
Clase de eficiencia de filtrado de las grasas	D
Caudal del aire en m <sup>3</sup> /h a velocidad mínima en funcionamiento normal (Qmín.)	186,2
Caudal del aire en m <sup>3</sup> /h a velocidad máxima en funcionamiento normal (Qmáx.)	551,4
Caudal del aire en m <sup>3</sup> /h en modo intensivo o «boost» si viene incluido (Qboost)	/
Emisiones acústicas del aire ponderadas del valor A en dB a velocidad mínima en funcionamiento normal	42
Emisiones acústicas del aire ponderadas del valor A en dB a velocidad máxima en funcionamiento normal (Lwa)	64
Emisiones acústicas del aire ponderadas del valor A en dB en modo intensivo o «boost» si viene incluido	/
Consumo de energía en W ponderado en el modo «apagado» (Po)	0.26
Consumo de energía en W en el modo «en espera» (Ps)	/
Información adicional según el reglamento UE 66/2014 y las normas armonizadas vigentes.	
Factor de incremento en el tiempo (f)	0,9
Índice de eficiencia energética (EEIcampana)	46,5
Caudal de aire en m <sup>3</sup> /h medido en el punto de máximo rendimiento (Qbep)	281,7

Presión de aire en Pa medida en el punto de máximo rendimiento (Pbep)	328
Potencia eléctrica de entrada en W medida en el punto de máximo rendimiento (Wbep)	81,4
Potencia nominal en W del sistema de iluminación (Wl)	2,6
Iluminación media en lux del sistema de iluminación en la superficie de cocción (Emedio)	145

### ESPECIFICACIONES TÉCNICAS

Corriente asignada (Tensión en V, tipo de corriente y frecuencia en Hz)	220-240 ~ 50
Clase de protección eléctrica	Clase I
Potencia del motor asignada en W	78
Número y tipo de iluminación	2 módulos LED
Potencia de la iluminación en W por luz / total	1,5 / 3
Iluminación sustituible por el usuario	No
Potencia total asignada en W	81
Flujo de aire máximo en m <sup>3</sup> /h	594
País de fabricación	República Popular China

### ILUMINACIÓN

Código ILCOS D	DSR-1.5/65-S-64
----------------	-----------------

## Instalación (evacuación hacia el exterior)

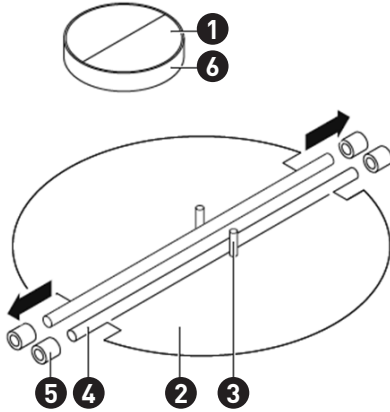

### MONTAJE DE LA VÁLVULA ANTIRRETORNO

Si la campana extractora no dispone de válvula antirretorno **1**, debe montar las dos mitades en el cuerpo de la campana. Las siguientes imágenes, relativas al montaje de la válvula antirretorno, se suministran a título indicativo. La evacuación puede variar según los modelos y las configuraciones.

Para montar la válvula antirretorno **1**:

- Monte las dos medias partes **2** en el compartimento **6**;
- Oriente la espiga **3** hacia arriba;
- Introduzca el eje **4** en los orificios **5** del compartimento;
- Repita el conjunto de las operaciones para la 2ª mitad.

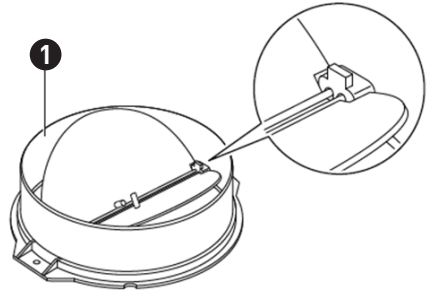

### INSTALACIÓN

Si dispone de una evacuación hacia el exterior, puede conectar su campana extractora de la manera indicada en la siguiente ilustración, utilizando un conducto de extracción (tubo flexible de aluminio, esmalte u otro material no inflamable, con un diámetro interior de 150 mm).

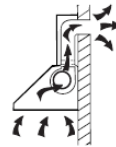

- Antes de realizar cualquier instalación, apague el aparato y desenchúfelo de la toma de corriente.



- Para conseguir mejores resultados, la campana extractora debe instalarse a una distancia de 65-75 cm por encima de la superficie de cocción.

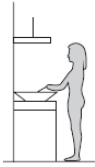

Fig. 1.

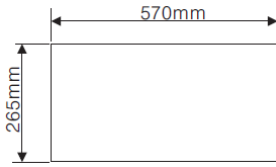

Fig. 2.

• Haga un agujero en el mueble según las medidas indicadas en la ilustración 2. Asegúrese de prever una distancia mínima de 17 mm entre el filo del agujero y el filo del mueble.

### Método de instalación 1

**1.** Fije las planchas de enganche derecha e izquierda en el cuerpo de la campana extractora con ayuda de 4 tornillos ST4\*8 (cf. ilustración 3).

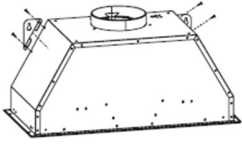

Fig. 3.

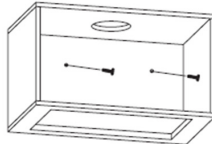

Fig. 4.

**2.** Después de haber comprobado que la campana extractora está correctamente colocada a la altura correcta, coloque los dos tornillos ST40\*30 mm en el mueble, contra la pared. Asegúrese de que las planchas de enganche derecha e izquierda se mantienen perfectamente en los tornillos introducidos en la pared (cf. ilustración 4).

**3.** Consulte la ilustración 5 y retire en primer lugar el filtro. Quite después las bombillas y desmonte su cable de conexión. Con ayuda de un destornillador, afloje después los dos tornillos situados en el panel para retirar este último.

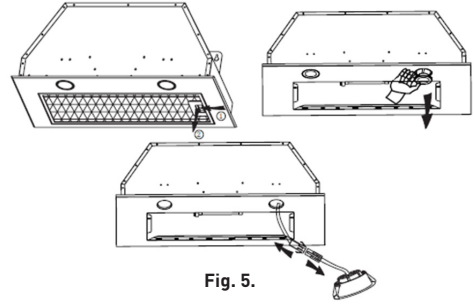

Fig. 5.

**4.** Coloque la compartimento en el interior del mueble y cuélguelo en los tornillos de la pared (cf. ilustración 6).

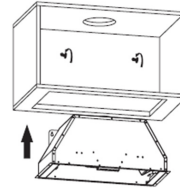

Fig. 6.

**5.** Fije el compartimento en la parte inferior del mueble con 10 tornillos ST4\*14 mm (cf. ilustración 7).

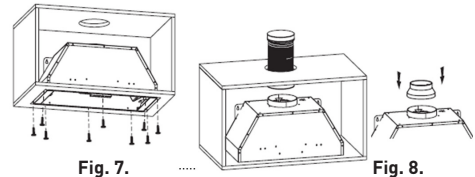

Fig. 7.

Fig. 8.

**6.** Consulte la ilustración 8 para fijar el adaptador en la evacuación, luego instale el conducto de extensión en el adaptador dirigiéndolo hacia el exterior.

**7.** Haga lo contrario del paso 3 para reinstalar sucesivamente el panel, la iluminación y el filtro en el cuerpo de la campana extractora.

**Modo de instalación 2**

1. Siga los pasos 1 a 4 del modo de instalación 1 y coloque el compartimento en el mueble.
2. Según la ilustración 9, use 8 tornillos ST4\*14 para fijar el compartimento en el mueble desde el interior del compartimento. Asegúrese de que la parte inferior del compartimento esté firmemente fijada a la parte inferior del mueble.
3. Siga el paso 6 del modo de instalación 1, instale el conducto de extensión en la evacuación, dirigiéndolo hacia el exterior.
4. Haga lo contrario del paso 3 del método de instalación 1 para reinstalar sucesivamente el panel, la iluminación y el filtro en el compartimento.

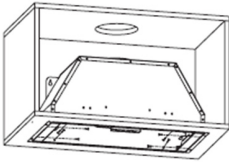

Fig. 9.

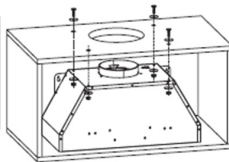

Fig. 10.

**Modo de instalación 3**

1. Siga los pasos 1 a 4 del modo de instalación 1, coloque el compartimento en el mueble.
2. Según la figura 10, utilice 8 tornillos M4\*35, 8 arandelas y 4 tuercas de tornillo para fijar el compartimento en la parte superior del mueble. Asegúrese de que la parte inferior del compartimento esté firmemente fijada a la parte inferior del mueble.
3. Siga el paso 6 del modo de instalación 1, instale el conducto de extensión en la evacuación, dirigiéndolo hacia el exterior.
4. Haga lo contrario al paso 3 del modo de instalación 1 para volver a instalar sucesivamente el panel, la iluminación y el filtro en el compartimento.

**OBSERVACIÓN**

El conducto de extensión mencionado en el proceso de instalación no viene incluido con la campana extractora.

**ATENCIÓN**

- Por razones de seguridad, use tornillos de fijación o de montaje del mismo tamaño, como los recomendados en el presente manual.
- Cualquier instalación de los tornillos o montaje del aparato que no cumpla con estas instrucciones supone un peligro eléctrico.

## Instalación sin abertura hacia el exterior

### Función del aire de circulación

Para transformar la campana versión evacuación en versión reciclaje, solicite filtros de carbón activo a su vendedor.

### Instale el filtro de carbón activo (casette)

- Verifique que el diámetro del filtro de carbón activo se corresponde con el de la salida de evacuación.
- Si es necesario, quite el adaptador de diámetro previamente instalado.
- Coloque el filtro de carbón activo sobre la salida de evacuación, después fíjelo girándolo en el sentido contrario a las agujas del reloj.

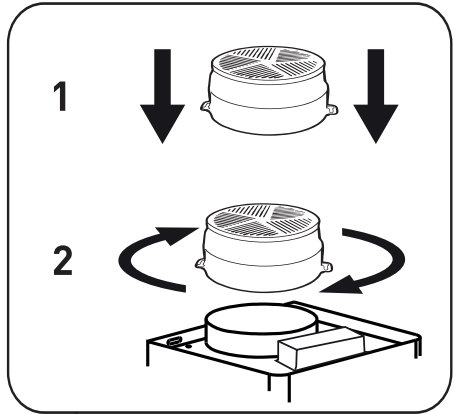

### Instale el filtro de carbón activo (para cortar)

- Para instalar el filtro de carbón activo, deber retirar previamente el filtro metálico.
- Para abrir el filtro metálico, presione sobre el dispositivo de cierre, después tire del filtro hacia abajo.
- Coloque el filtro precortado por encima del filtro metálico. Manténgalo en posición con la ayuda de varillas de metal (incluidas según los modelos).  
Vuelva a colocar el filtro metálico en su posición inicial.

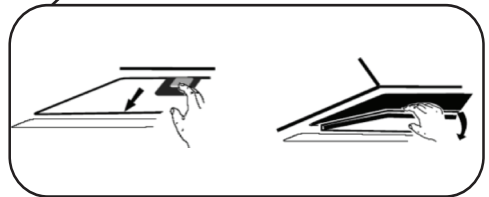
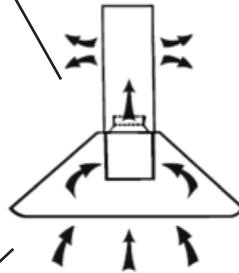

## OBSERVACIONES

Asegúrese de que el filtro esté bien fijo; de lo contrario, podría despegarse y suponer un peligro.



La instalación de un filtro de carbón disminuye la potencia de aspiración de la campana.

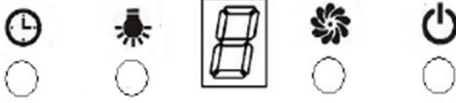

## Utilización de la campana extractora

### Botones electrónicos con pantalla LED



**1.** Puesta en funcionamiento del aparato: una vez que se haya conectado la campana extractora a la alimentación eléctrica, la retroiluminación del conjunto de botones se ilumina y suena un pitido una vez. La pantalla LED se apaga enseguida. La campana extractora no se pone a funcionar, pasa a modo de Espera.

**2.**  Botón (Luz): Pulse el botón  (Luz) para encender las bombillas. Pulse de nuevo este botón para que se apaguen. Los pasos de arriba pueden repetirse cuando la campana está en funcionamiento. La función Luz puede asimismo usarse sin haber activado el botón  (Encendido/Apagado).

**3.**  Botón de (Encendido/Apagado):  
**3.1** Pulse el botón  (Encendido/Apagado), la campana extractora se pondrá a funcionar a baja velocidad y la pantalla LED mostrará la indicación «1». Pulse de nuevo este botón para que la campana extractora se apague. Solo puede poner las distintas velocidades de la campana extractora cuando se activa el botón de alimentación  
**3.2** Después de haber apagado las velocidades de la campana extractora pulsando el botón de alimentación, cuando vuelva a pulsar el botón de alimentación para poner en funcionamiento la campana extractora, el motor funcionará a la velocidad ajustada antes de apagar la campana.

**4.**  Botón (Velocidad): La campana extractora presenta los tres niveles de velocidad siguientes: Bajo, medio y alto, con su pantalla LED correspondiente: «1», «2», «3».

**4.1** Después de haber activado el botón de alimentación, la campana extractora se pondrá a funcionar a velocidad baja y la pantalla LED mostrará la indicación «1».

**4.2** A velocidad baja, pulse de nuevo el botón  (Velocidad) para que la campana extractora pase a velocidad media y la pantalla LED mostrará la indicación «2».

**4.3** A velocidad media, pulse de nuevo el botón  (Velocidad) para que la campana extractora pase a velocidad alta y la pantalla LED mostrará la indicación «3».

**4.4** Cuando la campana esté en funcionamiento, puede pulsar el botón  (Velocidad) para modificar la velocidad sucesivamente: «baja → media → alta → baja → media... ».

**5.**  Botón (Temporizador): El botón del temporizador solo se puede utilizar cuando la campana extractora está en funcionamiento. [El botón estará inactivo si la campana está en modo Espera o si usted enciende la iluminación por separado].

**5.1** Pulse el botón del temporizador para que la campana extractora pase a modo Temporizador. El ajuste del temporizador asciende a 9 min y la pantalla mostrará la indicación «9».

**5.2** Una vez se active el temporizador, la pantalla mostrará las siguientes indicaciones sucesivamente «9», «8», «7»..., en el recuento de cada minuto. Una vez haya terminado el período programado en el temporizador, el motor cortará

automáticamente la alimentación, y la potencia de salida del motor se desactivará. Las luces se apagarán al mismo tiempo.

5.3 Pulse una vez el botón de temporizador para acceder a la función de temporizador. Pulse este botón de nuevo para salir de la función del temporizador. Los pasos anteriores se pueden llevar a cabo varias veces. En modo Temporizador, si pulsa el botón Velocidad , saldrá automáticamente de la función de temporizador.



## Solución de problemas

Problema	Causas potenciales	Soluciones
La luz se enciende, pero el motor no funciona.	El conmutador del ventilador está apagado.	Seleccione una posición para el conmutador del ventilador.
	El ventilador está estropeado.	Póngase en contacto con el centro de servicio.
	El motor está estropeado.	Póngase en contacto con el centro de servicio.
La luz no se enciende y el motor no funciona.	Los fusibles de la casa están defectuosos.	Vuelva a activar/Cambie los fusibles
	El cable de alimentación está suelto o desconectado.	Vuelva a introducir el cable en la toma de corriente. Active la toma de corriente.
Fuga de aceite	La válvula antirretorno y el dispositivo de salida tienen un defecto de impermeabilización.	Desmonte la válvula antirretorno y selle con un sellador.
	Una fuga se encuentra en la conexión de la chimenea y de su embellecedor.	Retire la chimenea y selle la fuga.
La luz no funciona.	Las bombillas están defectuosas/rotas.	Sustituya las bombillas según las siguientes instrucciones.
Aspiración insuficiente	La distancia entre la campana y la cocina es demasiado grande.	Coloque la campana a la distancia correcta.
La campana extractora está inclinada.	Los tornillos de fijación no están suficientemente apretados.	Apriete el tornillo de suspensión para alinearlos horizontalmente.



### OBSERVACIÓN

Cualquier reparación eléctrica realizada en este aparato debe cumplir con su legislación local, nacional y federal. En caso de duda, póngase en contacto con el centro de servicio antes de llevar a cabo cualquier acción. Desenchufe siempre el aparato de la fuente de alimentación eléctrica si necesita abrirlo.

## Mantenimiento y limpieza



### ATENCIÓN

La campana extractora debe desenchufarse de la fuente de alimentación eléctrica antes de cualquier operación de mantenimiento o de limpieza. Asegúrese de que la campana extractora esté apagada de la toma de la pared y de que el enchufe esté correctamente desconectado.

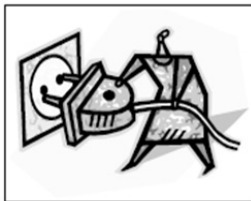

- Las superficies exteriores se rayan y se arañan fácilmente. Siga las instrucciones de limpieza para garantizar el mejor resultado posible sin estropear el aparato.

### ASPECTOS GENERALES

Cualquier operación de limpieza y de mantenimiento debe realizarse cuando el aparato esté frío; especialmente cuando se trate de limpieza. No deje sustancias alcalinas o ácidas (zumo de limón, vinagre, etc.) sobre las superficies.

### ACERO INOXIDABLE

El acero inoxidable debe limpiarse regularmente (por ejemplo, una vez a la semana) para garantizar una larga vida útil. Séquelo con un paño limpio y suave. Puede asimismo usar un producto de limpieza especial para el acero inoxidable.

**OBSERVACIÓN**

**Asegúrese de limpiar el acero inoxidable correctamente para evitar que aparezcan arañazos antiestéticos.**

## **SUPERFICIE DEL PANEL DE CONTROL**

El revestimiento del panel de control se puede limpiar con agua jabonosa caliente. Asegúrese de que el paño esté limpio y bien escurrido antes de comenzar a limpiar. Use un trapo suave para quitar el exceso de humedad que quede después de la limpieza.

### Información importante

Use detergentes neutros y evite cualquier producto químico de limpieza agresivo, cualquier detergente doméstico potente o producto que contenga sustancias abrasivas; estos últimos

afectarían al aspecto del aparato y podrían estropear la impresión decorativa del panel de control. Cualquier uso de estos productos anula la garantía del fabricante.

**Limpieza diaria**  
**Para limpiar el aparato, utilice un paño suave humedecido con agua tibia y un poco de jabón o producto de limpieza. No utilice en ningún caso estropajos nanas, productos químicos abrasivos o cepillos de cerdas duras.**

**Limpieza mensual del filtro antigrasa**

**Observaciones importantes:**  
**Si limpia el filtro una vez al mes, ayuda a prevenir los riesgos de incendio.**

**La grasa y el polvo que atrapa el filtro afectan directamente a la eficacia de la campana. Por lo tanto, es importante que lo lave regularmente con un producto de limpieza para electrodomésticos,**

**ya que los residuos de grasa acumulados son potencialmente inflamables.**

**Sustitución anual del filtro de carbón activado (no incluido)** Este filtro que sirve para atrapar los olores sólo puede instalarse en los modelos de campana de reciclaje de aire (es decir, sin evacuación de aire hacia el exterior). Debe cambiarse al menos una vez al año, según la frecuencia de utilización de la campana.

## **SUSTITUCIÓN DE LA BOMBILLA**

- El cambio de la bombilla debe llevarlo a cabo el fabricante, uno de sus técnicos o una persona debidamente cualificada.
- Apague siempre el aparato antes de llevar a cabo cualquier operación sobre este último. Antes de manipular la bombilla, asegúrese de que se haya

enfriado completamente.

- Cuando manipule las bombillas, use un trapo o guantes para evitar cualquier contacto de la bombilla con sudor, ya que podría afectar a la vida útil de las mismas.



### **OBSERVACIÓN**

- **Antes de cambiar las bombillas, asegúrese de que el aparato está desconectado.**
- **Tome precauciones cuando sustituya las bombillas: por ejemplo, póngase guantes.**

Sustitución de las bombillas:

- Retire los filtros de grasa.
- Quite las luces LED con la mano o con una herramienta. Quite ligeramente el cable de conexión de la iluminación y desmonte su borne.
- Siga el proceso inverso para volver a instalar la iluminación.

- El código ILCOS D para esta bombilla es: DSR-1.5/65-S-64
- Módulos LED – bombilla LED redonda
- Potencia máx. :  $2 \times 1,5 \text{ W}$
- Rango de tensión: 12 V DC
- Dimensiones:

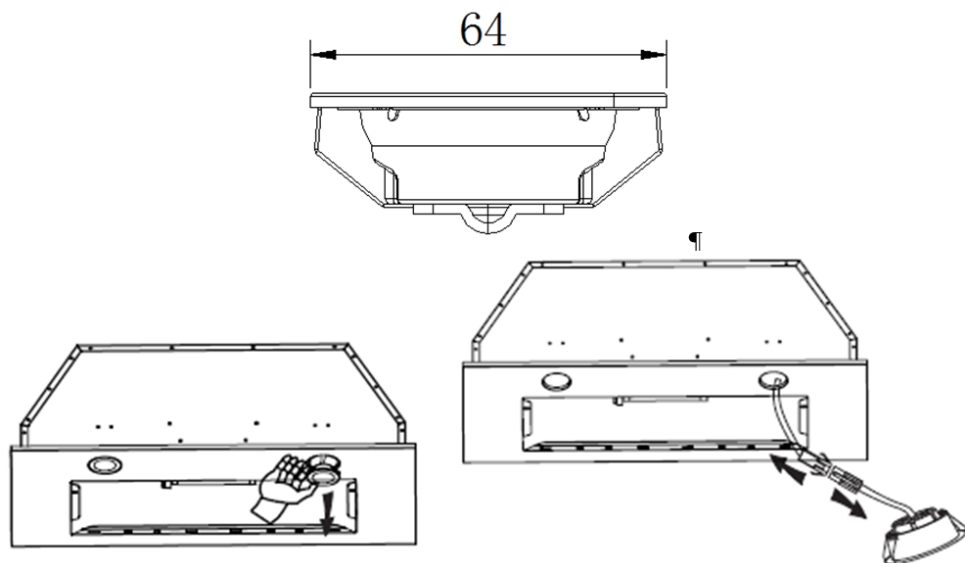

## Embalaje y medioambiente

### CÓMO DESECHAR LOS MATERIALES DEL EMBALAJE

Los materiales del embalaje protegen su aparato contra los posibles daños que se puedan originar en el transporte.

Estos materiales son respetuosos con el medioambiente ya que son reciclables. El reciclado de los materiales permite, al mismo tiempo, economizar las materias primas y reducir la producción de residuos.

## Cómo desechar su antiguo aparato

### RECOGIDA SELECTIVA DE RESIDUOS DE APARATOS ELÉCTRICOS Y ELECTRÓNICOS



Este aparato lleva el símbolo RAEE (Residuos de Aparatos Eléctricos y Electrónicos) que significa que al final de su vida útil, no debe tirarse a la basura, sino que debe depositarse en la unidad de clasificación de residuos de su localidad. La valorización de los residuos permite contribuir a conservar nuestro medio ambiente.

### PROTECCIÓN DEL MEDIO AMBIENTE - DIRECTIVA 2012/19/EU

Para preservar nuestro medio ambiente y nuestra salud, la eliminación de los aparatos eléctricos y electrónicos al final de su vida útil debe hacerse según normas muy precisas y requiere la implicación de todos, tanto del proveedor como del usuario.

Es por ello que su aparato, tal y como señala el símbolo  que se encuentra en su placa de características o en su embalaje, no debe, bajo ningún concepto, tirarse a un contenedor público o privado de residuos domésticos. El usuario tiene derecho a depositar el aparato en un lugar público de recogida selectiva de residuos para que sea reciclado o reutilizado para otras aplicaciones de conformidad con la directiva.

**Por la seguridad de los niños, guarde sus aparatos en un lugar seguro hasta que pueda eliminarlos, preferentemente fuera de su domicilio.**







## FR CONDITION DE GARANTIE

Ce produit est garanti pour une période de 2 ans à partir de la date d'achat\*, contre toute défaillance résultant d'un vice de fabrication ou de matériau. Cette garantie ne couvre pas les vices ou les dommages résultant d'une mauvaise installation, d'une utilisation incorrecte ou de l'usure anormale du produit.

\*sur présentation du ticket de caisse.

## NL GARANTIEVOORWAARDEN

Dit product wordt gegarandeerd voor een periode van 2 jaar vanaf de aankoopdatum\*, voor elke storing die het gevolg is van een fabricagefout of het materiaal. Gebreken of schade door slechte installatie, onjuist gebruik of abnormale slijtage van het product worden niet gedekt door deze garantie.

\*op vertoon van kassabon.

## ES CONDICIONES DE LA GARANTÍA

Este producto tiene una garantía por un período de 2 años a partir de la fecha de compra\*, ante cualquier fallo resultante de un defecto de fabricación o de material. Esta garantía no cubre los defectos o los daños provocados por una mala instalación, un uso inadecuado o por un desgaste anormal del producto.

\*mediante la presentación del comprobante de compra.

ELECTRO DEPOT

1 route de Vendeville

59155 FACHES-THUMESNIL

France



Made in PRC