

WARRANTY CONDITIONS

EN

This product is guaranteed for a period of 2 years from the date of purchase* against any failure resulting from a manufacturing or material defect. This warranty does not cover defects or damage resulting from incorrect installation, improper use or abnormal wear of the product.

*as shown on the sales receipt.

CONDITION DE GARANTIE

FR

Ce produit est garanti pour une période de 2 ans à partir de la date d'achat*, contre toute défaillance résultant d'un vice de fabrication ou de matériau. Cette garantie ne couvre pas les vices ou les dommages résultant d'une mauvaise installation, d'une utilisation incorrecte ou de l'usure anormale du produit.

*sur présentation du ticket de caisse.

GARANTIEVOORWAARDEN

NL

Dit product wordt gegarandeerd voor een periode van 2 jaar vanaf de aankoopdatum*, voor elke storing die het gevolg is van een fabricagefout of het materiaal. Gebreken of schade door slechte installatie, onjuist gebruik of abnormale slijtage van het product worden niet gedekt door deze garantie.

*op vertoon van kassabon.

CONDICIONES DE GARANTÍA

ES

El certificado de garantía de este producto tiene una duración de 2 años a partir de la fecha de compra* que se limita a los defectos de fabricación y averías del material. Se excluyen de la garantía deficiencias o daños originados por una mala instalación, errores en la manipulación o por un uso inadecuado.

*previa presentación del comprobante de compra.

ELECTRO DEPOT

1 route de Vendeville

59155 FACHES-THUMESNIL

France

Made in France



Microwave
Micro-ondes
Magnetron
Microondas

965161 BI MWO 44 CG X 343C

USER GUIDE.....	02
GUIDE D'UTILISATION	20
HANDLEIDING	38
MANUAL DEL USUARIO.....	56

VALBERG



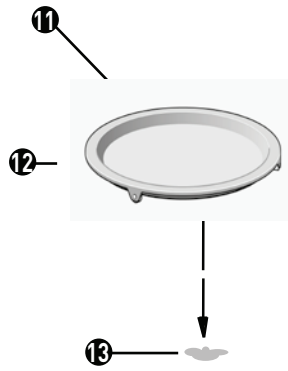
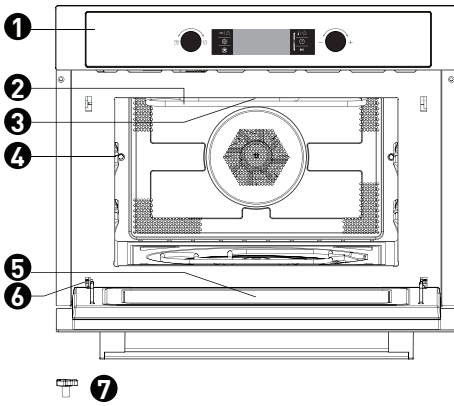

Thank you!

Thank you for choosing this VALBERG product. Selected, tested and recommended by ELECTRO DEPOT, VALBERG products are synonymous with ease of use, reliable performance and quality. With every use of this appliance, you can be sure of complete satisfaction.

Welcome to ELECTRO DEPOT.

Visit our website: www.electrodepot.fr



A Overview of the appliance

Appliance description

B Using the appliance

Installation and connection
Positioning
Control panel and features
Operating instructions

C Practical information

Cleaning
Precautions to take with utensils
Troubleshooting

Appliance description

- 1 Control panel
- 2 Grill area
- 3 Light
- 4 Level
- 5 Glass door
- 6 Hinge
- 7 Turntable shaft
- 8 Small grill rack
- 9 Large grill rack
- 10 Pot/pan for the grill
- 11 Hub (underside)
- 12 Glass tray
- 13 Turntable shaft

- Never turn the enamel tray the other way round. The movement of the enamel tray must never be blocked.
- Both trays should always be used when cooking.
- All food and pots/pans should always be placed on the enamel tray for cooking.
- If the enamel tray cracks or breaks, please contact your nearest customer service.

Installation and connection

- This appliance is NOT intended for use in a commercial environment.
- Please follow the installation instructions provided and note that this appliance should only be installed by a qualified electrician.
- This appliance has a plug which should only be connected to a properly earthed socket.
- If you need a new socket, only a qualified electrician will be able to carry out the installation and pull a connecting cable. If the socket is no longer accessible after installation, a safety disconnect switch should be present on the side of the installation with a contact gap of at least 3 mm.
- Do not use adapters, power strips or extension cords. Electrical overloading can cause fires.
- If the appliance is not provided with a power cable and plug, the connection shall have a contact separation on all poles that provides complete disconnection and the appliance shall be integrated into a fixed wiring according to the wiring regulations.



Accessible surfaces can become hot during operation.

Positioning

- **Danger!** Do not disassemble this appliance. Touching the internal components of this appliance can cause serious injury or death.
- Place your microwave oven on a firm, flat surface.
- Ensure there is enough ventilation around your microwave oven. Leave at least 10 cm of space at the back and both sides of your microwave oven.
- Do not cover the vents.
- Do not remove the adjustment feet.
- Do not place your microwave oven near a heat source.
- Transmitting and receiving equipment such as radios and televisions can affect the operation of your microwave oven.

Measurements for installation

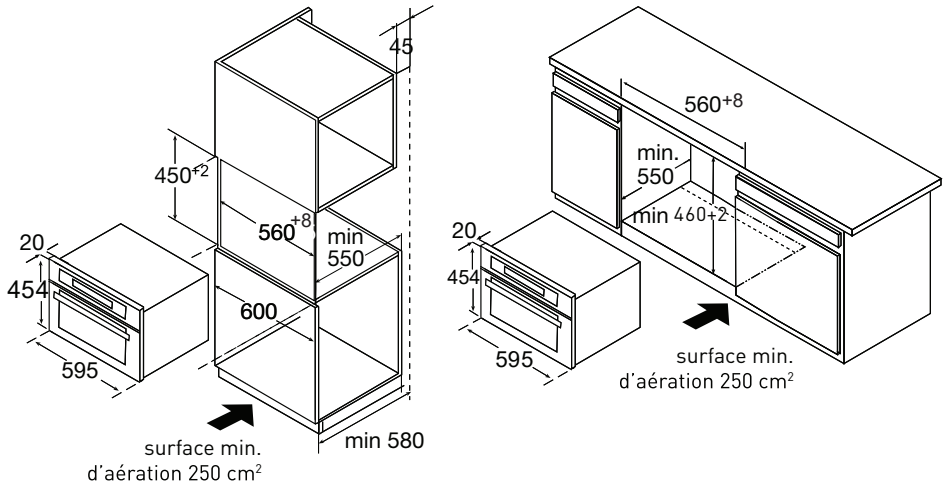

PLEASE NOTE

There should be space above the microwave oven.

Fitting the appliance

Do not hold or carry the appliance by the door handle. The door handle is not designed to support the weight of the appliance and could come off.

1. Carefully place the microwave into the box, ensuring that it is centred.
2. Open the door and attach the microwave oven with the screws provided.

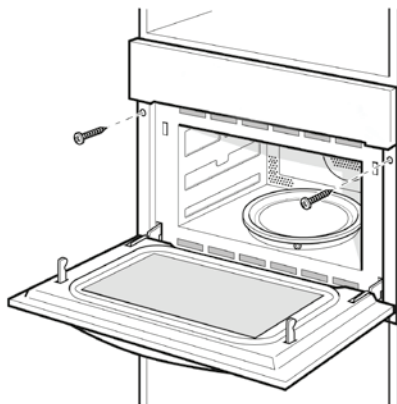

- Insert the appliance fully and centre it.
- Do not tie a knot in the connection cable.
- Screw the appliance in place.
- The space between the worktop and the appliance must not be obstructed by additional slats.

Installing the grill pot/pan

1. Check the turntable shaft angle.

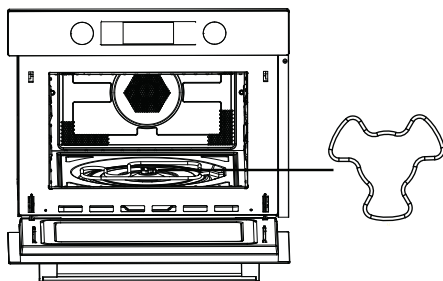

2. Adjust the angle of the grill pot/pan and the turntable shaft.

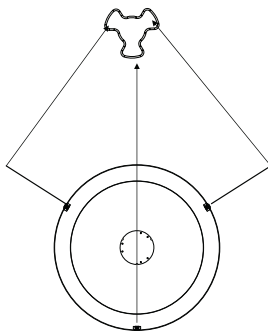

3. Place the pot/pan in the cavity and adjust slightly.

Control panel and features





- 1 Function button
- 2 Power/weight button
- 3 Fast preheating button
- 4 On/Off button
- 5 Temperature/auto menu button
- 6 Time button
- 7 Start/Pause button
- 8 Selection button

Operating instructions

This microwave oven uses a modern electric control to adjust the cooking parameters to suit your cooking needs.



Setting the clock

When the microwave oven is switched on, '00:00' will flash and the alarm will sound once.

1. Turn the  button to set the correct time (between 00:00 and 23:59).
2. After setting the correct time, press . The clock has been set.

PLEASE NOTE





- 1) To change the time, you need to press and hold the  button for three seconds. The current time will disappear and the time will flash on the display.

Turn the  button to set the new time and press the  button to confirm the setting.

- 2) If you wish not to see the clock on the display, press the  button quickly. The time will disappear.

Press  again to make the time reappear on the display.

Microwave cooking

1. Press the  button to activate the microwave function. '01:00' will flash on the display and the microwave icon appears. If no operation is performed for 10 seconds, the current power will be automatically confirmed.
2. Turn the  button to set the cooking time.
The maximum cooking time depends on the power setting. When the power is 900 W, the maximum time is 30 minutes. For other powers, it is 90 minutes.
3. Press the  button to set the power of the microwave.
4. Turn the  button to set the power of the microwave (between 100 and 900 W).
5. Press the  button to start cooking.

PLEASE NOTE

The time is adjusted as follows:

0---1 min	: 1 second
1---5 min	: 10 seconds
5---15 min	: 30 seconds
15---60 min	: 1 minute
60 minutes	: 5 minutes













Microwave power table



Microwave power	100 %	80%	50%	30%	10%
Display	900 W	700 W	450 W	300 W	100 W

The table below shows the power levels you can select according to the type of food they are suitable for.











Power level	Food
900 W	<ul style="list-style-type: none"> - Boiling water, reheating - Cooking chicken, fish or vegetables
700 W	<ul style="list-style-type: none"> - Reheating - Cooking mushrooms, seafood - Cooking egg or cheese dishes
450 W	<ul style="list-style-type: none"> - Cooking rice or soup
300 W	<ul style="list-style-type: none"> - Defrosting - Melting chocolate and butter
100 W	<ul style="list-style-type: none"> - Defrosting sensitive/delicate foods - Defrosting irregularly-shaped foods - Softening ice - Leaving a dough to rise

Functions











Function		Mode	
	Microwave		<p>Microwave</p> <p>Use the microwave function to cook and reheat vegetables, potatoes, rice, fish or meat.</p>
	Heat		<p>Hot air</p> <p>With hot air, you can prepare dishes in the same way as you would with a traditional oven. This method doesn't use the microwave. We advise you to preheat the oven before placing your dish inside.</p>
			<p>Grilling with fan function</p> <p>Use this function to cook your food evenly and at the same time give your food a golden crisp.</p>
			<p>Grill</p> <p>The grill is very practical for preparing thin cuts of fish or meat.</p>
	Heater		<p>Use this function to roast large pieces of meat, pizza, etc.</p>
	Combined		<p>Microwave + Hot air</p> <p>Use this function to cook your dishes quickly.</p>
+			<p>Microwave + grill with fan function</p>
			<p>Microwave + grill</p> <p>Use this function to cook dishes quickly and at the same time give them a golden crust (also recommended for oven dishes with melted cheese on top). The microwave and grill are activated at the same time. The microwave cooks and the grill roasts.</p>

Function	Mode	Mode
 Automatic program	 Hot air + heat from bottom P01 - P13	Use this function to roast large pieces of meat, pizza, etc. Automatic cooking program
 Defrosting	d01 + d02	Defrosting











Grill cooking

1. Press the  button to activate the microwave function.
2. Turn the  button to select the cooking mode. The  indicator will light up.
3. Turn the  button to select the grill mode. The default grill power is level three. The  indicator will light up when you select the grill function.
4. Press   to select the grill level.
5. Turn the  button to select level 3 (maximum), level 2 or level 1 (minimum). Press on  to select the cooking time setting. The default time is 10 minutes.
6. Turn  to select the grill cooking time. The maximum time is 90 minutes.
7. Press the  button to start cooking.











Convection cooking

1. Press the  button to activate the microwave function.
2. Turn the  button to select the cooking mode. The  indicator will light up.
3. Turn the  button to select convection mode.  will light up.
4. Press   to select the temperature mode.
5. Turn  to select the temperature. You can select a temperature of between 50 and 230 °C. Press on  to select the setting mode of the cooking time. The default time is 10 minutes.
6. Turn  to set the cooking time. The maximum time is 5 hours.
7. Press the  button to start cooking.















Grill fan cooking

1. Press the  button to activate the microwave function.
2. Turn the  button to select the cooking mode. The  indicator will light up.
3. Turn  to select the grill fan mode. The default temperature is 180 degrees. The  indicator will light up when you select the grill function.
4. Press  |  to select the desired temperature.
5. Turn  to select the temperature between 100 and 230 °C. You can choose the following temperatures: 100, 105, 110, 115, 120, 125, 130, 135, 140, 145, 150, 155, 160, 165, 170, 175, 180, 185, 190, 195, 200, 205, 210, 215, 220, 225 and 230 °C. Press on  to select the cooking time setting. The default time is 10 minutes.
6. Turn  to set the cooking time. The maximum time is 5 hours.
7. Press the  || button to start cooking.















Convection + Heat from the bottom

1. Press the  button to activate the microwave function.
2. Turn the  button to select the cooking mode. The  indicator will light up.
3. Turn  to select a combination of bottom and top heat cooking. The default temperature is 180 degrees. The  indicator will light up when you select the convection heat + heat from the bottom function.
4. Press  |  to select the desired temperature.
5. Turn  to select the temperature between 100 and 230 °C. You can choose the following temperatures: 100, 105, 110, 115, 120, 125, 130, 135, 140, 145, 150, 155, 160, 165, 170, 175, 180, 185, 190, 195, 200, 205, 210, 215, 220, 225 and 230 °C. Press on  to select the cooking time setting. The default time is 10 minutes.
6. Turn  to set the cooking time. The maximum time is 5 hours.
7. Press the  || button to start cooking.















Microwave + Grill cooking

1. Press the  button to activate the microwave function.
2. Turn the  button to select the combined mode.  and  will light up.
3. Turn  to select the mode. By default, the power is set to level 3. The  indicator will light up when you select the grill function.
4. Press  |  to select the desired temperature.
5. Turn  to select the power.
6. Press  |  to select the power. The default power is 300 W.
7. Turn  to choose between 700 W, 450 W, 300 W and 100 W.
8. Press on  to select the cooking time setting. The default time is 10 minutes.
9. Turn  to set the cooking time. The maximum time is 90 minutes.
10. Press the  || button to start cooking.















Microwave + Convection cooking

1. Press the  button to activate the microwave function.
2. Turn the  button to select the cooking time.  and  will light up.
3. Turn  to select the convection mode. The default temperature is 180 degrees.  will light up.
4. Press  |  to select the desired temperature.
5. Turn  to select the temperature between 50 and 230 °C.
6. Press  |  to select the power. The default power is 300 W.
7. Turn  to choose between 700 W, 450 W, 300 W and 100 W.
8. Press on  to select the cooking time setting. The default time is 10 minutes.
9. Turn  to select the grill cooking time. The maximum time is 90 minutes.
10. Press the  || button to start cooking.

Microwave + Fan grill cooking

1. Press the  button to activate the microwave function.
2. Turn the  button to select the combined mode.  and  will light up.
3. Turn the  button to select the cooking mode. The default temperature is 180 degrees. The  indicator will light up when you select the grill function.
4. Press  |  to select the desired temperature.
5. Turn  to select the temperature between 100 and 230 °C.
6. Press  |  to select the power. The default power is 300 W.
7. Turn  to choose between 700 W, 450 W, 300 W and 100 W.
8. Press on  to select the setting mode of the cooking time. The default time is 10 minutes.
9. Turn  to select the grill cooking time. The maximum time is 90 minutes.
10. Press the  || button to start cooking.







Microwave + bottom heat + convection cooking

1. Press the  button to activate the microwave function.
2. Turn the  button to select the combined mode.  and  will light up.
3. Press  to select the convection mode. The default temperature is 180 degrees. The  indicator will light up when you select the grill function.
4. Press  |  to select the desired temperature.
5. Press  to select the temperature between 100 and 230 °C.
6. Press  |  to select the power. The default power is 300 W.
7. Turn  to choose between 700 W, 450 W, 300 W and 100 W.
8. Turn  to select the cooking time setting mode. The default time is 10 minutes.
9. Turn  to select the grill cooking time. The maximum time is 90 minutes.
10. Press the  || button to start cooking.

Automatic cooking

There are 15 automatic cooking programs. All you have to do is select the programme and enter the weight. The power, time and temperature are pre-set.

1. Press the  button to activate the microwave function.



2. Turn the  button to select the cooking time.  will light up when the menu is selected. The cooking time, weight and first number of the automatic programs are shown on the display.
3. Turn  to select auto menu. 'P01', 'P02' ... 'P13' will display.
4. Press the  |  button.
5. Turn the  button to select the menu weight.
6. Press the  || button to start cooking.

Program	Category	Products
d01 (defrosting)**	Meat, poultry, and fish	When you hear a beep, the combined microwave oven turns off. Turn the food over and press the Start/Pause button to continue the defrosting programme.
d02 (defrosting)**	Bread, cake and fruit	
P01**	Vegetables	Fresh vegetables
P02**	Side dishes	Potatoes - peeled/cooked
P03*	Side dishes	Potatoes - roasted When you hear a beep, turn your food over. The combination microwave oven starts the next stage automatically.
P04	Chicken/Fish	Pieces of chicken/fish When you hear a beep, turn your food over. The combination microwave oven starts the next stage automatically.
P05*	Pastry	Cake
P06*	Pastry	Apple pie
P07*	Pastry	Quiche
P08**	Reheating	Drinks/soups
P09**	Reheating	Cooked dish
P10**	Reheating	Sauce/Ragout/Dish
P11*	Cooked dish	Frozen - Pizza
P12*	Cooked dish	Oven chips When you hear a beep, turn your food over. The combination microwave oven starts the next stage automatically.
P13*	Cooked dish	Frozen - Pizza

- Programs marked with an * require preheating. During pre-heating, the cooking time is paused and the pre-heating symbol lights up. After pre-heating, an alarm will sound and the pre-heating symbol will flash.
- Programs marked with two ** only use the microwave function.

Preheating function





The preheating function can be activated when you choose one of the following functions: Convection, Grilling, Bottom heat - Convection, Microwave-Convection, Microwave-Grill and Microwave-Bottom heat-Convection.

1. Press the  button. The preheating symbol will appear on the display.
2. Press the  button to start pre-heating. When the correct temperature is reached, three beeps will sound. You can stop preheating by opening the oven door or by pressing the  button.

PLEASE NOTE

The preheating function only works if you have already selected one of the above modes. During preheating, the microwave function is switched off.

Child safety feature

Locking: During the waiting time, press  and  |  at the same time. A long beep will sound indicating that the child lock is activated and the  indicator will light up.

Unlocking: During the waiting time, press  and  |  for 3 seconds, a long 'beep' will sound indicating that the lock is deactivated and the  indicator light will go out.

Special features of the display

1. When setting, if you do not perform any operation, it will be confirmed automatically after 10 seconds.
The only exception is when setting the time for the first time.
2. During setting the program, after setting it for three seconds, it will be confirmed after three seconds.
3. When the microwave oven is in the setting or pause stage, including the automatic and defrosting programs, it will switch off if no operation is performed within five minutes.
4. The oven light will stay lit while the door is open.
5. The oven light will stay lit while the oven has been paused.
6. Press ►|| to continue cooking if the door is open during cooking.

Cleaning

Be sure to disconnect the appliance from the power supply.

1. Clean the oven cavity after use with a slightly damp cloth.
2. Clean the accessories in the usual way in soapy water.
3. The door frame, seal and surrounding areas should be carefully cleaned with a damp cloth if they are dirty.
4. Do not use abrasive cleaners or metal scrapers to clean the oven door glass, as this may scratch the surface and damage the glass.
5. Cleaning tips - To easily clean the inside walls that cooked food may have touched: Put half a lemon in a bowl, add 300 ml of water and heat in the microwave for 10 minutes on full power. Wipe the oven with a soft, dry cloth.

Precautions to take with utensils

Risk of personal injury

It is dangerous for any unauthorised person to carry out maintenance or repair work that involves removing a microwave protective cover.

Refer to the instructions on 'Materials you can use or should avoid in your microwave oven'. Some non-metallic utensils are not recommended for use in a microwave oven. If in doubt, you can test the relevant utensil by following the procedure below.

Utensil test:

1. Fill a microwave-safe container with a glass of water (250 ml) and place the utensil in it.
2. Cook on high power for one minute.
3. Carefully touch the utensil. If the empty utensil is hot, do not use it in the microwave.
4. Do not exceed one minute of cooking time.

Troubleshooting

Normal

Interference of the microwave oven with TV reception Your microwave oven when in operation may cause interference with radio and television reception. This interference is similar to that emitted by small household appliances such as blenders, hoovers and electric fans. This is normal.

Low oven light When heating in the microwave at low power, the light in the oven may dim. This is normal.

Steam builds up on the door, and hot air comes out of the vent Cooking food may give off some steam or water vapour. Most of it will escape through the vents. But some may accumulate on cooler places like your oven door. This is normal.

The oven starts by accident without food inside The microwave oven should not be used without food inside. This is very dangerous.

Problem

Possible cause

Solution

The oven does not start.

1. The power cable is not connected correctly. Unplug it. Wait 10 seconds and then plug it back in.
2. The fuse or circuit breaker may have tripped. Replace the fuse or reset the circuit breaker (to be repaired by a professional).
3. Problem with the output. Test the output with another electrical device.

The oven does not heat up.

4. The door is not properly closed. Close the door well.

Merci !

Merci d'avoir choisi ce produit VALBERG.
Choisis, testés et recommandés par ELECTRO DEPOT,
les produits de la marque VALBERG sont synonymes
d'utilisation simple, de performances fiables et de
qualité irréprochable.

Grâce à cet appareil, vous savez que chaque utilisation
vous apportera satisfaction.

Bienvenue chez ELECTRO DEPOT.

Consultez notre site Internet : www.electrodepot.fr
www.electrodepot.be

VOTRE AVIS COMPTE !



**PARTAGEZ
VOTRE EXPERIENCE
SUR LES PRODUITS**

Parce que votre satisfaction est notre priorité, nous vous proposons
de donner votre avis sur ce produit. Il sera transmis et analysé par
nos équipes afin d'améliorer continuellement le produit.

Donnez votre avis sur <http://www.electrodepot.fr/avis-client>



ELECTRO DEPOT

A

Aperçu de l'appareil

Description de l'appareil

B

Utilisation de l'appareil

Installation et branchement
Disposition
Panneau de commande et caractéristiques
Instructions de fonctionnement

C

Informations pratiques

Nettoyage
Précaution sur les ustensiles
Dépannage

Les notices sont aussi disponibles sur le site
<http://www.electrodepot.fr/sav/notices/>
<http://www.electrodepot.be/fr/sav/notices>

Description de l'appareil

① Panneau de commande

② Partie grill

③ Lumière

④ Niveau

⑤ Porte en verre

⑥ Charnière

⑦ Axe de rotation

⑧ Petite plaque grill

⑨ Grande plaque grill

⑩ Poêle pour grill

⑪ Moyeu (dessous)

⑫ Plateau en verre

⑬ Axe de rotation

- Ne jamais mettre le plateau en émail dans l'autre sens. Les mouvements du plateau en émail ne devront jamais être entravés.
- Les deux plateaux doivent toujours être utilisés lors de la cuisson.
- Tous les aliments et récipients d'aliment doivent toujours être placés sur le plateau en émail lors de la cuisson.
- Si le plateau en émail se fissure ou se brise, veuillez contacter le service client le plus proche.

Installation et branchement

- Cet appareil n'est PAS destiné à un usage dans un environnement commercial.
- Veuillez respecter les instructions d'installation fournies et noter que cet appareil ne devra être installé que par un électricien qualifié.
- Cet appareil est muni d'une fiche et ne doit être relié qu'à une prise correctement mise à la terre.
- S'il vous faut une nouvelle prise, seul un électricien qualifié sera en mesure d'effectuer l'installation et de tirer un câble de connexion. Si la prise n'est plus accessible après l'installation, un sectionneur de sécurité devra être présent sur le côté de l'installation avec un espace de contact d'au moins 3 mm.
- Ne pas utiliser d'adaptateurs, de multiprise et de rallonge. Une surcharge peut provoquer des incendies.
- Si l'appareil n'est pas muni d'un câble d'alimentation et d'une fiche, la connexion doit avoir une séparation des contacts sur tous ses pôles qui fournissent une déconnexion complète et l'appareil doit être intégré dans un câblage fixe conformément aux règles de câblage.



Les surfaces accessibles peuvent devenir chaudes lors du fonctionnement.

Disposition

- Danger ! Ne pas démonter cet appareil. Toucher les composants internes de cet appareil peut provoquer des blessures graves voire la mort.
- Placez votre four à microondes sur une surface ferme et plane.
- Assurez-vous qu'il y ait suffisamment d'aération autour de votre four à microondes. Laissez un espace d'au moins 10 cm à l'arrière et de chaque côté de votre four.
- Ne recouvrez pas les aérations.
- Ne retirez pas les pieds d'ajustement.
- Ne placez pas votre four à micro-ondes près d'une source de chaleur.
- Les équipements transmetteurs et récepteurs comme les postes de radio ou de télévision peuvent affecter le bon fonctionnement de votre four à micro-ondes.

Dimensions pour l'installation

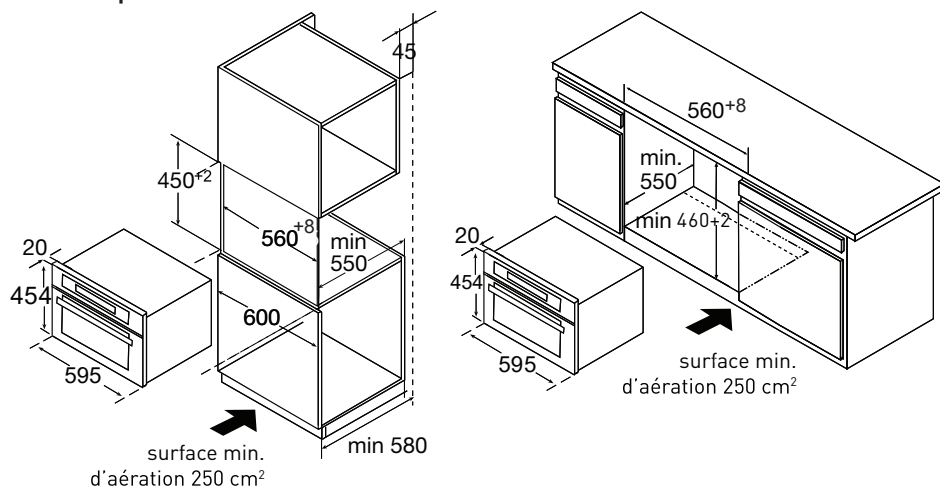

REMARQUE

Il devra y avoir un espace au-dessus du four.

Encastrement

Ne pas tenir ou porter l'appareil par la poignée de la porte. La poignée de la porte n'est pas faite pour supporter le poids de l'appareil et pourrait donc se détacher.

5. Poussez avec précaution le four à microondes dans la boîte en vous assurant qu'il est bien en son centre.
6. Ouvrez la porte et attachez le four à micro-ondes avec les vis fournies.

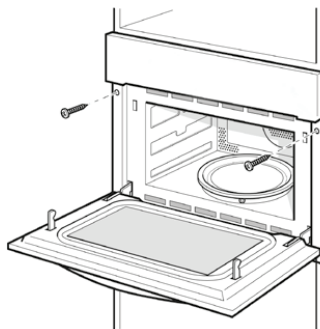

- Insérez entièrement l'appareil et centrez-le.
- Ne pas faire de nœud avec le câble de connexion.
- Vissez l'appareil à sa place.
- L'espace entre le plan de travail et l'appareil ne doit pas être obstrué par des lattes supplémentaires.

Installation de la poêle à grill

1. Vérifiez l'angle de l'axe.

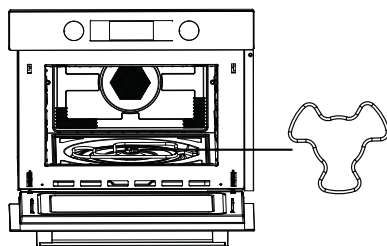

2. Ajustez l'angle de la poêle à grill et de l'axe.

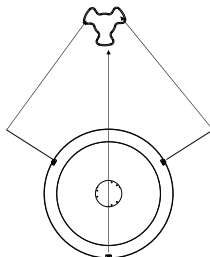

3. Placez la poêle dans la cavité et ajustez légèrement.

Panneau de commande et caractéristiques





- 1 Bouton de fonction
- 2 Bouton puissance/poids
- 3 Bouton de préchauffage rapide
- 4 Bouton On/Off
- 5 Bouton température/auto menu
- 6 Bouton heure
- 7 Bouton Start/Pause
- 8 Bouton de sélection

Instructions de fonctionnement

Ce four à micro-ondes utilise une commande électrique moderne pour ajuster les paramètres de cuisson selon vos besoins pour une meilleure cuisson.

Réglage de l'horloge

Lorsque le four à micro-ondes est branché, « 00:00 » clignotera et l'alarme retentira une fois.

1. Tournez le bouton  afin de régler l'heure exacte (entre 00:00 et 23:59).
2. Après avoir réglé l'heure exacte, appuyez sur . L'horloge a été réglée.

REMARQUE





- 1) Pour changer la durée, il vous faut appuyer et maintenir le bouton  pendant trois secondes. L'heure actuelle disparaîtra et l'heure clignotera sur l'affichage.

Tournez le bouton  pour régler sur la nouvelle heure et appuyez sur le bouton  pour confirmer le réglage.

- 2) Si vous souhaitez ne pas voir l'horloge sur l'affichage, appuyez sur le bouton  rapidement. L'heure disparaît.

Appuyez de nouveau sur  pour faire réapparaître l'heure sur l'affichage.

Cuisson au micro-ondes

1. Appuyez sur le bouton  pour activer la fonction micro-ondes. « 01:00 » clignote sur l'affichage et l'icône micro-ondes apparaît. Si aucune opération n'est effectuée pendant 10 secondes, la puissance actuelle sera automatiquement confirmée.
2. Tournez le bouton  pour régler le temps de cuisson. Le temps maximal de cuisson dépend de la puissance qui a été réglée. Lorsque la puissance est de 900 W, le temps maximum est de 30 minutes. Pour les autres puissances, il est de 90 minutes.
3. Appuyez sur le bouton  pour régler la puissance des micro-ondes.
4. Tournez le bouton  pour régler la puissance des micro-ondes (entre 100 et 900 W).
5. Appuyez sur le bouton  pour démarrer la cuisson.

REMARQUE

Le réglage du temps d'ajustement se fait de la manière suivante :

0---1 min	: 1 seconde
1---5 min	: 10 secondes
5---15 min	: 30 secondes
15---60 min	: 1 minute
60 minutes	: 5 minutes













Tableau de puissances des micro-ondes



Puissance du micro-ondes	100 %	80 %	50 %	30 %	10 %
Affichage	900 W	700 W	450 W	300 W	100 W

Le tableau ci-dessous présente les niveaux de puissance que vous pouvez sélectionner en fonction du type d'aliments pour lesquels ils sont adaptés.





Niveau de puissance	Aliment
900 W	- Bouillir de l'eau, réchauffer - Cuire du poulet, du poisson ou des légumes
700 W	- Réchauffer - Cuire des champignons, des fruits de mer - Cuire des plats à base d'œufs ou de fromage
450 W	- Cuire du riz ou de la soupe
300 W	- Décongélation - Faire fondre du chocolat et du beurre
100 W	- Décongeler des aliments sensibles/délicats - Décongeler des aliments de forme irrégulière - Ramollir de la glace - Laisser une pâte lever

Fonctions





Fonction	Mode
 Micro-ondes	 Micro-ondes Micro-ondes Utilisez la fonction micro-ondes pour faire cuire et réchauffer des légumes, des pommes de terre, du riz, du poisson ou de la viande.
 Chauffer	 Air chaud Air chaud Avec l'air chaud, vous pouvez préparer des plats de la même manière que vous le feriez avec un four traditionnel. Cette méthode n'utilise pas les microondes. Nous vous conseillons de préchauffer le four avant d'y mettre votre plat.
	 Grill à l'aide du ventilateur Grill à l'aide du ventilateur Utilisez cette fonction pour rôtir vos aliments de façon uniforme et donner en même temps à vos aliments une croûte dorée.
	 Grill Grill Le grill est très pratique pour préparer de fins morceaux de poisson ou de viande.
Chauffage	 Air chaud + chaleur de fond Utiliser cette fonction pour rôtir de gros morceaux de viande, de la pizza, etc.
 Combiné	 Air chaud Micro-ondes + Air chaud Utilisez cette fonction pour rôtir vos plats rapidement.
+	 Grill avec ventilateur Micro-ondes + Grill avec ventilateur
	 Grill Micro-ondes + Grill Utilisez cette fonction pour cuire des plats rapidement et donner en même temps à vos plats une croûte dorée (recommandée aussi pour les gratins). Les micro-ondes et le grill sont activés en même temps. Les micro-ondes cuisent et le grill rôtit.

Fonction	Mode	Mode
 Programmes automatiques	 Air chaud + chaleur de fond P01 - P13	Utilisez cette fonctionnalité pour rôtir de grandes pièces de viandes, de la pizza, etc. Programmes de cuisson automatiques
 Décongélation	d01 + d02	Décongélation











Cuisson au grill

1. Appuyez sur le bouton  pour activer la fonction micro-ondes.
2. Tournez le bouton  pour sélectionner le mode de cuisson. L'indicateur  s'allume.
3. Tournez le bouton  pour sélectionner le mode grill. La puissance du grill par défaut est de niveau trois.





L'indicateur  s'allumera lorsque vous sélectionnerez la fonction grill.

4. Appuyez sur  pour entrer le niveau de grill.
5. Tournez le bouton  pour sélectionner le niveau 3 (maximum), le niveau 2 ou le niveau 1 (minimum).
Appuyez sur  pour sélectionner le mode de réglage du temps de cuisson. La durée par défaut est de 10 minutes.
6. Tournez  pour sélectionner le temps de cuisson au grill. La durée maximale est de 90 minutes.
7. Appuyez sur le bouton  pour démarrer la cuisson.





Cuisson par chaleur tournante

1. Appuyez sur le bouton  pour activer la fonction micro-ondes.
2. Tournez le bouton  pour sélectionner le mode de cuisson. L'indicateur  s'allume.
3. Tournez le bouton  pour sélectionner le mode chaleur tournante.  s'allume.
4. Appuyez sur  pour entrer le mode de température.
5. Tournez  pour sélectionner la température. La température peut être sélectionnée entre 50 et 230 °C.
Appuyez sur  pour sélectionner le mode de réglage du temps de cuisson. La durée par défaut est de 10 minutes.
6. Tournez  Pour régler le temps de cuisson. La durée maximale est de 5 heures.
7. Appuyez sur le bouton  pour démarrer la cuisson.





Cuisson via le ventilateur grill

1. Appuyez sur le bouton  pour activer la fonction micro-ondes.
2. Tournez le bouton  pour sélectionner le mode de cuisson. L'indicateur  s'allume.
3. Tournez  pour sélectionner le mode de ventilation du grill. La température par défaut est de 180 degrés.





L'indicateur  s'allumera lorsque vous sélectionnerez la fonction grill.

4. Appuyez sur  pour sélectionner la température souhaitée.
5. Tournez  pour sélectionner la température entre 100 et 230 °C.
Vous pouvez choisir les températures suivantes : 100, 105, 110, 115, 120, 125, 130, 135, 140, 145, 150, 155, 160, 165, 170, 175, 180, 185, 190, 195, 200, 205, 210, 215, 220, 225 et 230 °C.
Appuyez sur  pour sélectionner le mode de réglage du temps de cuisson. La durée par défaut est de 10 minutes.
6. Tournez  pour régler le temps de cuisson. La durée maximale est de 5 heures.
7. Appuyez sur le bouton  pour démarrer la cuisson.











Chaleur tournante + Chaleur par le bas



1. Appuyez sur le bouton  pour activer la fonction micro-ondes.
2. Tournez  pour sélectionner le mode de cuisson. L'indicateur  s'allume.
3. Tournez  pour sélectionner une cuisson combinée par chaleur de fond et chaleur tournante.

La température par défaut est de 180 degrés. L'indicateur  s'allumera lorsque vous sélectionnerez la fonction chaleur tournante + chaleur de fond.















4. Appuyez sur  pour sélectionner la température souhaitée.
5. Tournez  pour sélectionner la température entre 100 et 230 °C.
Vous pouvez choisir les températures suivantes : 100, 105, 110, 115, 120, 125, 130, 135, 140, 145, 150, 155, 160, 165, 170, 175, 180, 185, 190, 195, 200, 205, 210, 215, 220, 225 et 230 °C.
Appuyez sur  pour sélectionner le mode de réglage du temps de cuisson. La durée par défaut est de 10 minutes.
6. Tournez  pour régler le temps de cuisson. La durée maximale est de 5 heures.
7. Appuyez sur le bouton  pour démarrer la cuisson.

Cuisson aux micro-ondes + Grill















1. Appuyez sur le bouton  pour activer la fonction micro-ondes.
2. Tournez le bouton  pour sélectionner le mode combiné.  et  s'allumeront.
3. Tournez  pour sélectionner le mode.
Par défaut la puissance est fixée à niveau 3. L'indicateur  s'allumera lorsque vous sélectionnerez la fonction grill.
4. Appuyez sur  pour sélectionner la température souhaitée.
5. Tournez  pour sélectionner la puissance.
6. Appuyez sur  pour sélectionner la puissance. La puissance par défaut est de 300 W.
7. Tournez  pour choisir entre 700 W, 450 W, 300 W et 100 W.
8. Appuyez sur  pour sélectionner le mode de réglage du temps de cuisson. La durée par défaut est de 10 minutes.

9. Tournez  pour régler le temps de cuisson. La durée maximale est de 90 minutes.
10. Appuyez sur le bouton  pour démarrer la cuisson.













Cuisson par micro-ondes + Chaleur tournante



1. Appuyez sur le bouton  pour activer la fonction micro-ondes.
2. Tournez le bouton  pour sélectionner le mode de cuisson.  et  RTI s'allumeront.
3. Tournez  pour sélectionner le mode de chaleur tournante. La température par défaut est de 180 degrés.  s'allume.
4. Appuyez sur  |  pour sélectionner la température souhaitée.
5. Tournez  pour sélectionner la température entre 50 et 230 °C.
6. Appuyez sur  |  pour sélectionner la puissance. La puissance par défaut est de 300 W.
7. Tournez  pour choisir entre 700 W, 450 W, 300 W et 100 W.
8. Appuyez sur  pour sélectionner le mode de réglage du temps de cuisson. La durée par défaut est de 10 minutes.
9. Tournez  pour sélectionner le temps de cuisson au grill. La durée maximale est de 90 minutes.
10. Appuyez sur le bouton  pour démarrer la cuisson.

Cuisson au micro-ondes + Ventilateur grill

1. Appuyez sur le bouton  pour activer la fonction micro-ondes.
2. Tournez le bouton  pour sélectionner le mode combiné.  et  s'allumeront.
3. Tournez le bouton  pour sélectionner le mode de cuisson. La température par défaut est de 180 degrés. L'indicateur  s'allumera lorsque vous sélectionnerez la fonction grill.
4. Appuyez sur  |  pour sélectionner la température souhaitée.
5. Tournez  pour sélectionner la température entre 100 et 230 °C.
6. Appuyez sur  |  pour sélectionner la puissance. La puissance par défaut est de 300 W.
7. Tournez  pour choisir entre 700 W, 450 W, 300 W et 100 W.
8. Appuyez sur  pour sélectionner le mode de réglage du temps de cuisson. La durée par défaut est de 10 minutes.
9. Tournez  pour sélectionner le temps de cuisson au grill. La durée maximale est de 90 minutes.
10. Appuyez sur le bouton  pour démarrer la cuisson.









Cuisson par micro-ondes + chaleur de fond + chaleur tournante

1. Appuyez sur le bouton  pour activer la fonction micro-ondes.
2. Tournez le bouton  pour sélectionner le mode combiné.  et  s'allumeront.
3. Appuyez sur  pour sélectionner le mode de chaleur tournante. La température par défaut est de 180 degrés. L'indicateur  s'allumera lorsque vous sélectionnerez la fonction grill.
4. Appuyez sur  |  pour sélectionner la température souhaitée.
5. Appuyez sur  pour sélectionner la température entre 100 et 230 °C.
6. Appuyez sur  |  pour sélectionner la puissance. La puissance par défaut est de 300 W.
7. Tournez  pour choisir entre 700 W, 450 W, 300 W et 100 W.

8. Tournez  pour sélectionner le mode de réglage du temps de cuisson. La durée par défaut est de 10 minutes.
9. Tournez  pour sélectionner le temps de cuisson au grill. La durée maximale est de 90 minutes.
10. Appuyez sur le bouton  pour démarrer la cuisson.

Cuisson automatique

Il existe 15 programmes automatiques de cuisson. Vous n'avez qu'à choisir le programme et indiquer le poids. La puissance, le temps et la température sont pré-réglés.

1. Appuyez sur le bouton  pour activer la fonction micro-ondes.
2. Tournez le bouton  pour sélectionner le mode de cuisson.  s'allumera lorsque le menu sera sélectionné. La durée de cuisson, le poids et le premier nombre des programmes automatiques sont indiqués sur l'affichage.
3. Tournez  pour sélectionner auto menu. « P01 », « P02 » ... « P13 » s'afficheront.
4. Appuyez sur le bouton  | .
5. Tournez  pour sélectionner le poids du menu.
6. Appuyez sur le bouton  pour démarrer la cuisson.



Programme	Catégorie	Produits
d01 (décongélation)**	Viande, volaille et poisson	Lorsque vous entendez un bip, le four à micro-ondes combiné s'arrête. Retournez l'aliment et appuyez sur le bouton Start/Pause pour continuer le programme de décongélation.
d02 (décongélation)**	Pain, gâteau et fruit	
P01**	Légumes	Légumes frais
P02**	Accompagnements	Pommes de terres - épluchées/cuisinées
P03*	Accompagnements	Pommes de terres - rôties Lorsque vous entendez un bip, retournez vos aliments. Le four à micro-ondes combiné démarre la phase suivante automatiquement.
P04	Volaille/ Poisson	Morceaux de poulet/de poisson Lorsque vous entendez un bip, retournez vos aliments. Le four à micro-ondes combiné démarre la phase suivante automatiquement.
P05*	Pâtisserie	Gâteau
P06*	Pâtisserie	Tarte aux pommes

P07*	Pâtisserie	Quiche
P08**	Réchauffer	Boisson/Soupe
P09**	Réchauffer	Plat cuisiné
P10**	Réchauffer	Sauce/Ragoût/Plat
P11*	Plat cuisiné	Surgelé - Pizza
P12*	Plat cuisiné	Frites au four Lorsque vous entendez un bip, retournez vos aliments. Le four à micro-ondes combiné démarre la phase suivante automatiquement.
P13*	Plat Cuisiné	Surgelé - Lasagne

- Les programmes marqués d'une * nécessitent un préchauffage. Lors du préchauffage, le temps de cuisson se met en pause et le symbole préchauffage s'allume. Après le préchauffage, une alarme retentira et le symbole préchauffage clignotera.
- Les programmes marqués de deux ** n'utilisent que la fonction micro-ondes.

Fonction préchauffage

La fonction préchauffage peut-être activée lorsque vous choisissez l'une des fonctions suivantes : Chaleur tournante, Grill, Chaleur de fond - Chaleur tournante, Micro-ondes-chaleur tournante, Micro-ondes-Grill et Micro-ondes-Chaleur de fond-Chaleur tournante.

1. Appuyez sur le bouton . L'icône préchauffage apparaît sur l'affichage.
2. Appuyez sur le bouton  pour démarrer le préchauffage. Lorsque la bonne température sera atteinte, trois bips retentiront. Vous pouvez arrêter le préchauffage en ouvrant la porte du four ou en appuyant sur le bouton .

REMARQUE

La fonction préchauffage ne fonctionne que si vous avez déjà sélectionné l'un des modes ci-dessus. Lors du préchauffage, la fonction micro-ondes est éteinte.

Fonction sécurité enfant

Verrouillage : Lors du temps d'attente, appuyez simultanément sur ► || et ↓ | ⌚. Un long bip retentira indiquant que la sécurité enfant est activée et l'indicateur 🔒 s'allumera.

Déverrouillage : Lors du temps d'attente, appuyez sur ► || et ↓ | ⌚ pendant 3 secondes, un long «bip» retentira indiquant que le verrou est désactivé et l'indicateur 🔒 s'éteindra.

Particularités de l'affichage

1. Lors du réglage, si vous n'effectuez pas d'opération, celui-ci sera confirmé automatiquement au bout de 10 secondes.
La seule exception concerne le réglage de l'heure lors de la première utilisation.
2. Lors du programme de réglage, après l'avoir ajusté pendant trois secondes, il sera confirmé après trois secondes.
3. Lorsque le four est en phase de réglage ou en pause, y compris pour les programmes automatiques et de décongélation, il s'éteindra si vous n'effectuez pas d'opération pendant cinq minutes.
4. La lampe du four restera allumée tant que la porte sera ouverte.
5. La lampe du four restera allumée tant que le four sera en pause.
6. Appuyez sur ► || pour continuer la cuisson si la porte est ouverte lors du processus de cuisson.

Nettoyage

Assurez-vous de débrancher l'appareil de son alimentation en courant.

1. Nettoyez la cavité du four après utilisation avec un tissu légèrement humide.
2. Nettoyez les accessoires de manière habituelle dans de l'eau savonneuse.
3. Le cadre de la porte, le joint et les parties environnantes doivent être nettoyés avec précaution à l'aide d'un tissu humide si ceux-ci sont sales.
4. N'utilisez ni produits nettoyants abrasifs ni grattoirs agressifs en métal pour nettoyer la vitre de la porte du four, cela pourrait griffer la surface et endommager la vitre.
5. Astuce de nettoyage - Pour un nettoyage plus facile des parois intérieures que les aliments cuisinés ont pu toucher : mettez une moitié de citron dans un bol, ajoutez 300 ml d'eau et chauffez à pleine puissance votre micro-ondes pendant 10 minutes. Essayez le four à l'aide d'un tissu doux et sec.

Précaution sur les ustensiles

Risque de blessure personnelle

Il est dangereux pour toute personne non habilitée d'effectuer toute opération de maintenance ou de réparation qui implique de retirer un couvercle de protection contre les microondes.

Reportez-vous aux instructions sur les « matériaux que vous pouvez utiliser ou que vous devez éviter dans votre four à micro-ondes ». Il peut y avoir certains ustensiles non métalliques qu'il n'est pas conseillé d'utiliser dans un four à micro-ondes. En cas de doute, vous pouvez tester l'ustensile en question en suivant la procédure ci-contre.

Test d'ustensile :

1. Remplissez un récipient pouvant aller au micro-ondes avec un verre d'eau (250 mL) et placez-y l'ustensile en question.
2. Faites-le cuire à la puissance maximale pendant une minute.
3. Touchez délicatement l'ustensile. Si l'ustensile vide est chaud, ne l'utilisez pas pour réchauffer au microondes.
4. Ne pas dépasser une minute de temps de cuisson.

Dépannage

Normal

Interférence du four à micro-ondes avec la réception de votre télévision

Il peut y avoir des interférences avec la réception de la radio et de la télévision lorsque votre four à micro-ondes est en cours de fonctionnement. Ces interférences sont similaires à celles émises par les petits appareils électroménagers comme les mixeurs, les aspirateurs et les ventilateurs électriques. C'est normal.

Lumière du four faible

Lorsque vous réchauffez au micro-ondes à faible puissance, la lumière du four peut devenir plus faible. C'est normal.

De la vapeur s'accumule sur la porte, et de l'air chaud sort de la ventilation

Lors de la cuisson, la vapeur peut sortir des aliments. La plupart s'échappera via les aérations. Mais il se peut qu'il y en ait qui s'accumule sur des endroits plus frais comme la porte de votre four. C'est normal.

Le four démarre par accident sans aliments à l'intérieur

Il est interdit de faire tourner l'appareil à vide. Cela est très dangereux.

Problème

Cause possible

Solution

Le four ne démarre pas.	1. Le câble d'alimentation n'est pas branché correctement.	Débranchez. Attendez 10 secondes puis rebranchez.
	2. Le fusible a disjoncté ou le disjoncteur fonctionne.	Remplacer le fusible ou réinitialiser le disjoncteur (à faire réparer par un professionnel).
	3. Problème avec la sortie.	Testez la sortie avec d'autres appareils électriques.
Le four ne chauffe pas.	4. La porte n'est pas bien fermée.	Fermez bien la porte.

Bedankt!

Bedankt dat u voor dit product van VALBERG hebt gekozen. ELECTRO DEPOT kiest, test en beveelt de producten van het merk VALBERG aan, die garant staan voor eenvoud in gebruik, betrouwbare prestaties en een onberispelijke kwaliteit. Dankzij dit toestel weet u dat elk gebruik tevredenstellend zal zijn.

Welkom bij ELECTRO DEPOT.

Raadpleeg onze website: www.electrodepot.be

A

**Overzicht van het
toestel**

Beschrijving van het toestel

B

**Gebruik van het
toestel**

Installatie en aansluiting
Indeling
Bedieningspaneel en eigenschappen
Werkingsinstructies

C

**Praktische
informatie**

Reiniging
Waarschuwing inzake keukengerei
Probleemoplossing

Beschrijving van het toestel

- 1 Bedieningspaneel
- 2 Grill-gedeelte
- 3 Verlichting
- 4 Niveau
- 5 Deur in glas
- 6 Scharnier
- 7 Draaias
- 8 Kleine grillplaat
- 9 Grote grillplaat
- 10 Pan voor grill
- 11 Naaf (onderaan)
- 12 Glazen schijf
- 13 Draaias

- Nooit de emailen plaat in de andere richting plaatsen. De beweging van de emailen plaat mag nooit gehinderd worden.
- De twee schijven dienen steeds gebruikt worden bij het koken.
- Alle voeding en voedingsrecepten dienen steeds op de schijf in email geplaatst te worden bij het koken.
- Gelieve de dichtstbijzijnde klantendienst te contacteren wanneer de schijf in email barst of breekt.

Installatie en aansluiting

- Dit toestel is NIET bestemd om gebruikt te worden in een commerciële omgeving.
- Gelieve de meegeleverde installatie-instructies na te leven en op te merken dat dit toestel enkel door een bevoegd elektricien geïnstalleerd mag worden.
- Dit toestel is uitgerust met een stekker en mag enkel op een correct geaard stopcontact aangesloten worden.
- Wanneer u een nieuw stopcontact nodig heeft, zal enkel een ervaren elektricien in staat zijn om de installatie uit te voeren en een aansluitkabel te trekken. Wanneer het stopcontact niet langer toegankelijk is na de installatie, dient zich op de zijkant van de installatie een veiligheidsschakelaar te bevinden met een contactruimte van ten minste 3 mm.
- Geen adapters, stekkerdozen en verlengsnoeren gebruiken. Een overbelasting kan tot brand leiden.
- Wanneer het toestel niet uitgerust is met een voedingskabel en een stopcontact, dient de aansluiting een afscheiding van de contacten te hebben op alle polen die een volledige loskoppeling van het toestel verschaffen en dient het toestel geïntegreerd te worden in een vaste kabel in overeenstemming met de bekabelingsregels.



De toegankelijke delen kunnen warm worden tijdens de werking.

Indeling

- **GEVAAR!** Het toestel niet demonteren. Het aanraken van de interne onderdelen van dit toestel kan ernstige letsels en zelfs de dood tot gevolg hebben.
- Plaats uw magnetron op een stevig en vlak oppervlak.
- Vergewis u ervan dat er voldoende verluchting rond uw magnetron is. Laat een ruimte van ten minste 10 cm aan de achterkant en elke zijkant van uw oven.
- Dek de verluchtungs-openingen niet af.
- Verwijder de aanpassings-poten niet.
- Plaats uw magnetron niet in de buurt van een warmtebron.
- Uitrustingen met zenders en ontvangers zoals radio's of televisietoestellen kunnen de goede werking van uw magnetron verstoren.

Afmetingen voor de installatie

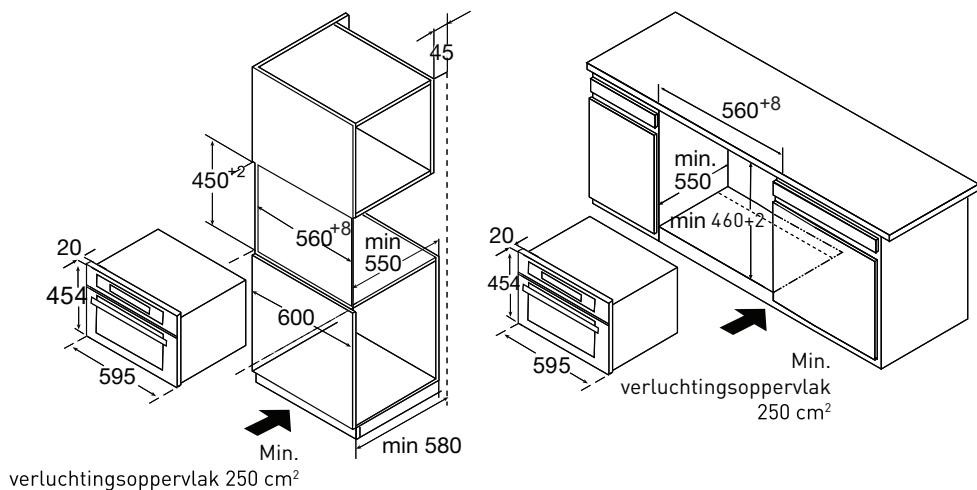

OPMERKING

Er dient een ruimte onder de oven te zijn.

Inbouw

Het toestel niet optillen of dragen met het handvat van de deur. Het handvat van de deur is niet bestemd om het gewicht van het toestel te dragen en zou dus kunnen loskomen.

1. Duw de oven voorzichtig in de kast door u te vergewissen dat deze goed in het midden staat.
2. Open de deur en bevestig de de magnetron met de meegeleverde schroeven.

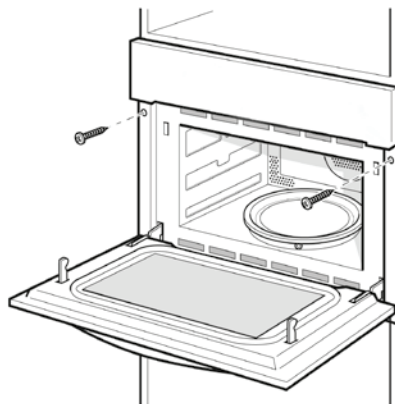

- Steek het toestel er volledig in en plaats het in het midden.
- Geen knoop leggen in het aansluitsnoer.
- Schroef het toestel op haar plaats.
- De zone tussen het werkvlak en het toestel mag niet verstopt worden door extra latten.

Installatie van de grillplaat

1. Controleer de hoek van de as.

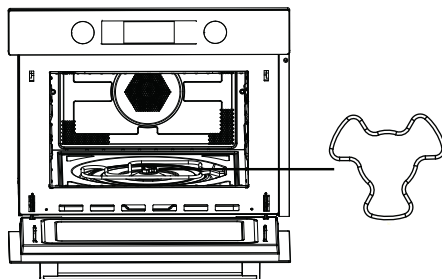

2. Pas de hoek van de grillplaat en de as aan.

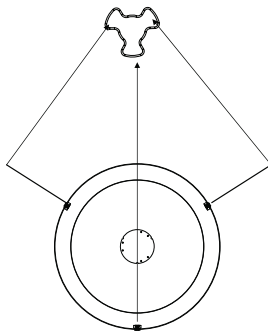

3. Zet de plaat in de opening en pas lichtjes aan.

Bedieningspaneel en eigenschappen





- 1 Functieknop
- 2 Knop vermogen/gewicht
- 3 Knop snelle voorverwarming
- 4 On/Off-knop
- 5 Knop temperatuur/automenu
- 6 Knop uur
- 7 Knop start/pauze
- 8 Selectieknop

Werkingsinstructies

Deze magnetron gebruikt een moderne elektrische bediening voor het aanpassen van de kookinstellingen volgens uw behoeften voor een betere bereiding.

Instelling van het uur

Wanneer de magnetron aangesloten is, zal '00:00' knipperen en zal het alarm één keer weerklinken.

1. Draai de knop  om het exacte uur in te stellen (tussen 00:00 en 23:59).
2. Na het exacte uur ingesteld te hebben, drukt u op . Het uur werd ingesteld.







OPMERKING

- 1) Om de duurte wijzigen, dient u de knop  gedurende drie seconden in te drukken en ingedrukt te houden. Het huidige uur zal verdwijnen en het uur zal knipperen op het scherm.

Draai aan de knop  om het nieuwe uur in te stellen en druk op de knop  om de instelling te bevestigen.

- 2) Indien u de klok niet op het scherm wenste te zien, drukt u snel op de knop . Het uur verdwijnt. Druk opnieuw op  om het uur opnieuw op het scherm te doen verschijnen.

Koken in de magnetron

1. Druk op de knop  om de magnetronfunctie te activeren. '01:00' knippert op het scherm en het magnetronpictogram verschijnt. Wanneer er gedurende 10 seconden geen handeling uitgevoerd wordt, zal het huidige vermogen automatisch bevestigd worden.
2. Draai aan knop  om de bereidingstijd in te stellen.
De maximale bereidingstijd hangt af van het vermogen dat ingesteld werd. Wanneer het vermogen 900 W bedraagt, is de maximumtijd 30 minuten. Voor andere vermogens is dat 90 minuten.
3. Druk op de knop  |  om het vermogen van de magnetron in te stellen.
4. Draai de knop  om het microgolfvermogen in te stellen (tussen 100 en 900 W).
5. Druk op de knop  om het koken te starten.

OPMERKING

De instelling van de aanpassingstijd gebeurt op de volgende manier:

0---1 min	: 1 seconde
1---5 min	: 10 seconden
5---15 min	: 30 seconden
15---60 min	: 1 minuut
60 minuten	: 5 minuten





Tabel van het vermogen van de microgolfstralen



Vermogen van de magnetron	100%	80%	50%	30%	10%
Weergave	900 W	700 W	450 W	300 W	100 W

Onderstaande tabel toont het vermogensniveau dat u kunt selecteren in functie van het type voedingsmiddelen waarvoor ze aangepast zijn.











Vermogen	Voedingsmiddel
900 W	<ul style="list-style-type: none"> - Koken van water, opwarmen - Braden van kip, vis of groenten
700 W	<ul style="list-style-type: none"> - Opwarmen - Bakken van champignons, zeevruchten - Bereiden van gerechten op basis van ei of kaas
450 W	<ul style="list-style-type: none"> - Koken van rijst of soep
300 W	<ul style="list-style-type: none"> - Ontdooien - Smelten van chocolade en boter
100 W	<ul style="list-style-type: none"> - Ontdooien van gevoelige/delicat voedingsmiddelen - Ontdooien van voedingsmiddelen met een onregelmatige vorm - Ijs zachter maken - Een deeg laten opkomen

Functies











Functie	Modus
 Magnetron	 Magnetron Magnetron Gebruik de magnetron functie voor het bereiden en opwarmen van groenten, aardappelen, rijst, vis of vlees.
 Verwarmen	 Warme lucht Warme lucht Met warme lucht kunt u gerechten op dezelfde manier bereiden als u dat met een traditionele oven zou doen. Deze methode gebruikt geen microgolven. We raden u aan de oven voor te verwarmen alvorens er uw schotel in te plaatsen.  Grill met ventilator Grill met ventilator Gebruik deze functie voor het gelijkvormig braden van uw voedingsmiddelen en tegelijkertijd uw voedingsmiddelen een goudgele korst te geven.  Grill Grill De grill is erg handig voor het bereiden van dunne plakjes vis of vlees.
Verwarming	 Warme lucht + bodemwarmte Gebruik deze functie voor het braden van grote stukken vlees, pizza...
 Combi	 Warme lucht Magnetron + warme lucht Gebruik deze functie om uw gerechten snel te braden.
+	 Grill met ventilator Magnetron + grill met ventilator
	 Grill Magnetron + grill Gebruik deze functie om gerechten snel te bereiden en tegelijkertijd een goudgele korst te geven (ook aanbevolen voor gratins). De magnetron en de grill worden tegelijkertijd ingeschakeld. De magnetron verwarmt en de grill braadt.

Functie		Modus
 Automatische programma's	 Warme lucht + bodemwarmte P01 - P13	Gebruik deze functionaliteit voor het braden van grote stukken vlees, pizza... Automatische bereidingsprogramma's
 Ontdooien	d01 + d02	Ontdooiing





Koken met de grill

1. Druk op de knop  om de magnetronfunctie in te schakelen.
2. Draai aan de knop  om de bereidingsmodus in te stellen. De indicator  licht op.
3. Draai aan de knop  om de grillmodus te selecteren. Het standaardvermogen van de grill is niveau drie.
De indicator  zal oplichten wanneer u de grillfunctie selecteert.
4. Druk op  |  om het grillniveau in te voeren.
5. Draai aan de knop  om niveau 3 (maximum), niveau 2 of niveau 1 (minimum) te selecteren.
Appuyez sur  pour sélectionner le mode de réglage du temps de cuisson. La durée par défaut est de 10 minutes.
6. Draai aan  om de bereidingstijd onder de grill te selecteren. De maximale duur is 90 minuten.
7. Druk op de knop  om het koken te starten.







Bereiding met heteluchtoven

1. Druk op de knop  om de magnetronfunctie in te schakelen.
2. Draai aan de knop  om de bereidingsmodus in te stellen. De indicator  licht op.
3. Draai aan de knop  om de modus hete lucht te selecteren.  licht op.
4. Druk op  |  om de temperatuurmodus te openen.
5. Draai aan  om de temperatuur te selecteren. De temperatuur kan geselecteerd worden tussen 50 en 230 °C.
Druk op  om de modus voor het instellen van de bereidingstijd te selecteren. De standaardduur is 10 minuten.
6. Draai aan  om de bereidingstijd in te stellen. De maximale duur is 5 uur.
7. Druk op de knop  om het koken te starten.





Bereiding via de ventilatorgrill

1. Druk op de knop  om de magnetronfunctie in te schakelen.
2. Draai aan de knop  om de bereidingsmodus in te stellen. De indicator  licht op.
3. Draai aan  om de ventilatiemodus van de grill te selecteren. De standaardtemperatuur bedraagt 180 graden.

De indicator  zal oplichten wanneer u de grillfunctie selecteert.







4. Druk op  |  om de gewenste temperatuur te selecteren.
5. Draai aan  om de temperatuur tussen 100 en 230 °C te selecteren.
U kunt de volgende temperaturen kiezen: 100, 105, 110, 115, 120, 125, 130, 135, 140, 145, 150, 155, 160, 165, 170, 175, 180, 185, 190, 195, 200, 205, 210, 215, 220, 225 en 230°C.
Druk op  om de modus voor het instellen van de bereidingstijd te selecteren.
De standaardduur is 10 minuten.
6. Draai aan  om de bereidingstijd in te stellen. De maximale duur is 5 uur.
7. Druk op de knop  || om het koken te starten.

Hete lucht + Bodemwarmte





1. Druk op de knop  om de magnetronfunctie in te schakelen.
2. Draai aan  om de bereidingsmodus te selecteren. De indicator  licht op.
3. Draai aan  om een gecombineerde bereiding door bodemwarmte en hete lucht te selecteren.

De standaardtemperatuur bedraagt 180 graden.

De indicator  zal oplichten wanneer u de functie warme lucht + bodemwarmte selecteert.







4. Druk op  |  om de gewenste temperatuur te selecteren.
5. Draai aan  om de temperatuur tussen 100 en 230 °C te selecteren.
U kunt de volgende temperaturen kiezen: 100, 105, 110, 115, 120, 125, 130, 135, 140, 145, 150, 155, 160, 165, 170, 175, 180, 185, 190, 195, 200, 205, 210, 215, 220, 225 en 230 °C.
Druk op  om de modus voor het instellen van de bereidingstijd te selecteren.
De standaardduur is 10 minuten.
6. Draai aan  om de bereidingstijd in te stellen. De maximale duur is 5 uur.
7. Druk op de knop  || om het koken te starten.



Bereiding in magnetron + grill

1. Druk op de knop  om de magnetronfunctie in te schakelen.
2. Draai aan de knop  om de gecombineerde modus te selecteren.  en  lichten op.
3. Draai aan  om de modus te selecteren.















Het standaardvermogen wordt vastgelegd op niveau 3.

De indicator  zal oplichten wanneer u de grillfunctie selecteert.















4. Druk op  |  om de gewenste temperatuur te selecteren.
5. Draai aan  om het vermogen te selecteren.
6. Druk op  |  om het vermogen te selecteren. Het standaardvermogen bedraagt 300 W.
7. Draai aan  om te kiezen tussen 700 W, 450 W, 300 W en 100 W.
8. Druk op  om de modus voor het instellen van de bereidingstijd te selecteren. De standaardduur is 10 minuten.

9. Draai aan  om de bereidingstijd in te stellen. De maximale duur is 90 minuten.
10. Druk op de knop  om het koken te starten.













Koken met magnetron + hete lucht



1. Druk op de knop  om de magnetronfunctie in te schakelen.
2. Draai aan de knop  om de bereidingsmodus in te stellen.  en  lichten op.
3. Draai aan  om de modus hete lucht te selecteren. De standaardtemperatuur bedraagt 180 graden.  licht op.
4. Druk op  |  om de gewenste temperatuur te selecteren.
5. Draai aan  om de temperatuur tussen 50 en 230 °C te selecteren.
6. Druk op  |  om het vermogen te selecteren. Het standaardvermogen bedraagt 300 W.
7. Draai aan  om te kiezen tussen 700 W, 450 W, 300 W en 100 W.
8. Druk op  om de modus voor het instellen van de bereidingstijd te selecteren. De standaardduur is 10 minuten.
9. Draai aan  om de bereidingstijd onder de grill te selecteren. De maximale duur is 90 minuten.
10. Druk op de knop  om het koken te starten.

Koken met magnetron + ventilatorgrill

1. Druk op de knop  om de magnetronfunctie in te schakelen.
2. Draai aan de knop  om de gecombineerde modus te selecteren.  en  lichten op.
3. Draai aan de knop  om de bereidingsmodus in te stellen. De standaardtemperatuur bedraagt 180 graden. De indicator  zal oplichten wanneer u de grillfunctie selecteert.
4. Druk op  |  om de gewenste temperatuur te selecteren.
5. Draai aan  om de temperatuur tussen 100 en 230 °C te selecteren.
6. Druk op  |  om het vermogen te selecteren. Het standaardvermogen bedraagt 300 W.
7. Draai aan  om te kiezen tussen 700 W, 450 W, 300 W en 100 W.
8. Druk op  om de modus voor het instellen van de bereidingstijd te selecteren. De standaardduur is 10 minuten.
9. Draai aan  om de bereidingstijd onder de grill te selecteren. De maximale duur is 90 minuten.
10. Druk op de knop  om het koken te starten.









Koken met magnetron + bodemwarmte + hete lucht

1. Druk op de knop  om de magnetronfunctie in te schakelen.
2. Draai aan de knop  om de gecombineerde modus te selecteren.  en  lichten op.
3. Druk op  om de modus hete lucht te selecteren. De standaardtemperatuur bedraagt 180 graden. De indicator  zal oplichten wanneer u de grillfunctie selecteert.
4. Druk op  |  om de gewenste temperatuur te selecteren.
5. Druk op  om de temperatuur tussen 100 en 230 °C te selecteren.
6. Druk op  |  om het vermogen te selecteren. Het standaardvermogen bedraagt 300 W.
7. Draai aan  om te kiezen tussen 700 W, 450 W, 300 W en 100 W.

8. Draai aan  om de modus voor het instellen van de bereidingstijd te selecteren. De standaardduur is 10 minuten.
9. Draai aan  om de bereidingstijd onder de grill te selecteren. De maximale duur is 90 minuten.
10. Druk op de knop  om het koken te starten.

Automatische bereiding

Er bestaan 15 automatische kookprogramma's. U dient enkel het programma te kiezen en het gewicht aan te geven. Het vermogen, de tijd en de temperatuur worden vooraf ingesteld.

1. Druk op de knop  om de magnetronfunctie in te schakelen.
2. Draai aan de knop  om de bereidingsmodus in te stellen.  zal oplichten wanneer het menu geselecteerd is. De bereiding, het gewicht en het eerste cijfer van de automatische programma's wordt aangegeven op de weergave.
3. Draai aan  om het automatisch menu te selecteren. 'P01', 'P02'... 'P13' wordt weergegeven.
4. Druk op de knop  | .
5. Draai aan  om het gewicht van het menu te selecteren.
6. Druk op de knop  om het koken te starten.



Programma	Categorie	Producten
d01 (ontdooiing)**	Vlees, gevogelte en vis	Wanneer u een piep hoort, zal de combimagnetron stoppen. Draai de voeding om en druk op start/pauze om het ontdooiingsprogramma verder te zetten.
d02 (ontdooiing)**	Brood, taart en fruit	
P01**	Groenten	Verse groenten
P02**	Bijgerechten	Aardappelen - geschild/gekookt
P03*	Bijgerechten	Aardappelen - gebraden Wanneer u een piep hoort, draait u uw voedingsmiddelen om. De combimagnetron start de volgende fase automatisch.
P04	Gevogelte/ Vis	Stukjes kip/vis Wanneer u een piep hoort, draait u uw voedingsmiddelen om. De combimagnetron start de volgende fase automatisch.
P05*	Patisserie	Taart
P06*	Patisserie	Appeltaart
P07*	Patisserie	Quiche
P08**	Opwarmen	Drank/soep

P09**	Opwarmen	Bereide schotel
P10**	Opwarmen	Saus, ragout, gerecht
P11*	Bereid gerecht	Diepgevroren - pizza
P12*	Bereide schotel	Frietten in de oven Wanneer u een piep hoort, draait u uw voedingsmiddelen om. De combimagnetron start de volgende fase automatisch.
P13*	Bereid gerecht	Diepgevroren - Lasagne

- De programma's aangeduid met een * vereisen een voorverwarming. Tijdens de voorverwarming wordt de bereidingstijd gepauzeerd en licht het voorverwarming op. Na de voorverwarming weerklinkt een alarm en zal het voorverwarmingssymbool knipperen.
- De programma's aangeduid met twee ** gebruiken enkel de magnetronfunctie.

Voorverwarmingsfunctie

De voorverwarmingsfunctie kan geactiveerd worden wanneer u één van de volgende functies kiest: hete lucht, grill, bodemwarmte - hete lucht, magnetron -hete lucht, magnetron, grill en magnetron, hete lucht, bodemwarmte.

1. Druk op de knop . Het voorverwarmingspictogram verschijnt op het scherm.
2. Druk op de knop  om de voorverwarming te starten. Wanneer de temperatuur bereikt is, zullen drie pieptonen weerklinken. U stopt de voorverwarming door de deur van de oven te openen of op de knop  te drukken.

OPMERKING

De voorverwarmingsfunctie werkt niet wanneer u reeds één van de bovenstaande modi geselecteerd heeft. Tijdens de voorverwarming is de magnetron uitgeschakeld.

Functie kinderveiligheid

Vergrendeling: Tijdens de wachttijd drukt u tegelijkertijd op  en  en . Een lange piepton geeft aan dat de kinderveiligheid ingeschakeld is en de indicator  licht op.

Ontgrendeling: Tijdens de wachttijd drukt u op  en  en  gedurende 3 seconden, een lange piepton geeft aan dat de kinderveiligheid uitgeschakeld is en de indicator  dooft.

Bijzonderheden van de weergave

1. Tijdens de instelling zal dit automatisch bevestigd worden na 10 seconden, wanneer u geen handeling uitvoert. De enige uitzondering betreft de instelling van de klok tijdens het eerste gebruik.
2. Tijdens het instelprogramma, na het gedurende drie seconden aangepast te hebben, zal dit na drie seconden bevestigd worden.
3. Wanneer de oven in de instellingsfase staat of gepauzeerd is, met inbegrip van de automatische en ontdooiingsprogramma's, dooft dit wanneer u gedurende vijf minuten geen handeling uitvoert.
4. De lamp van de oven zal blijven branden wanneer de deur geopend wordt.
5. De lamp van de oven zal blijven branden wanneer de oven gepauzeerd wordt.
6. Druk op ► || om de bereiding verder te zetten wanneer de deur geopend wordt tijdens het bereidingsproces.

Reiniging

Zorg ervoor dat de stekker niet in het stopcontact zit.

1. Reinig de holte van de oven na het gebruik met een licht vochtige doek.
2. Reinig de accessoires op de gebruikelijke manier in zeepsop.
3. Het frame van de deur, de pakking en omgeving moeten voorzichtig gereinigd worden met behulp van een vochtige doek wanneer ze vies zijn.
4. Gebruik geen schurende producten, noch agressieve metalen krabbers om het venster van de deur van de oven te reinigen, dit zou het oppervlak kunnen krassen en het glas beschadigen.
5. Reinigingstip - Voor een vlottere reiniging van de binnenwanden die de voedingsmiddelen konden aanraken: Doe een halve citroen in een kom, voeg 300 ml water toe en verwarm aan vol magnetronvermogen gedurende 10 minuten. Wrijf de oven droog met een zachte en droge vod.

Waarschuwing inzake keukengerei

Risico op letsels

Het is gevaarlijk iemand onbevoegd onderhouds- of herstellingshandelingen te laten uitvoeren waarvoor het vereist is het tegen microgolven beschermende deksel te verwijderen.

Zie de instructies bij 'materialen die u mag gebruiken of u dient te vermijden in uw magnetron'. Het is mogelijk dat bepaald niet-metalen keukengerei gebruikt wordt in een magnetron. Bij twijfel kunt u het keukengerei in kwestie testen volgens de procedure hiernaast.

Keukengereitest:

1. Vul een magnetronbesten-dig recipiënt met een glas water (250 ml) en leg er het keukengerei in kwestie in.
2. Laat het gedurende een minuut in de oven aan maximaal vermogen.
3. Raak het keukengerei voorzichtig aan. Wanneer het lege keukengerei warm is, is het niet geschikt voor de magnetron.
4. Voer dit niet langer dan een minuut uit.

Probleemoplossing

Normaal

Storing van de magnetron met de ontvangst van uw televisie. Er kan storing optreden bij de ontvangst van de radio en de televisie wanneer uw magnetron in werking is. Deze storing is vergelijkbaar met deze van kleine huishoudtoestellen zoals mixers, stofzuigers en elektrische ventilatoren. Dat is normaal.

Zwak licht in de oven. Wanneer u in de magnetron verwarmt bij een laag vermogen, dient het licht in de oven zwakker te worden. Dat is normaal.

Stoom stapelt zich op tegen de deur en warme lucht komt uit de openingen. Wanneer u in de magnetron verwarmt bij een laag vermogen, dient het licht in de oven zwakker te worden. Dat is normaal.

De oven start per ongeluk zonder dat er voedingsmiddelen in zitten. Het is verboden het toestel leeg in te schakelen. Dat is zeer gevaarlijk.

Probleem	Mogelijke oorzaak	Oplossing
De magnetron start niet.	1. De voedingskabel is niet correct aangesloten.	Trek deze uit. Wacht 10 seconden en steek deze opnieuw in het stopcontact.
	2. De stop is doorgeslagen of de hoofdzekering werkt.	Vervang de stop of reboot de hoofdzekering (laten herstellen door een vakman).
	3. Probleem met de uitlaat.	Test de uitlaat met andere elektrische toestellen.
De magnetron warmt niet op.	4. De deur is niet goed gesloten.	Sluit de deur goed.

¡Gracias!

Gracias por haber elegido este producto VALBERG. Los productos de la marca VALBERG, elegidos, probados y recomendados por ELECTRO DEPOT, son sinónimo de utilización fácil, rendimientos fiables y calidad impecable.

Quedará muy satisfecho cada vez que utilice este aparato.

Le damos la bienvenida a ELECTRO DEPOT.

Consulte nuestra página web: www.electrodepot.es

A **Presentación del
aparato**

Descripción del aparato

B **Utilización
del aparato**

Instalación y conexión
Disposición
Panel de mando y características
Instrucciones de funcionamiento

C **Información
práctica**

Limpieza
Precaución con los utensilios
Solución de problemas

Descripción del aparato

1 Panel de control

2 Parte de grill

3 Luz

4 Nivel

5 Puerta de vidrio

6 Bisagra

7 Eje de rotación

8 Placa pequeña gratinar

9 Placa grande gratinar

10 Sartén para gratinar

11 Cubo (arriba)

12 Plato de vidrio

13 Eje de rotación

- No ponga nunca la bandeja de esmalte en el otro sentido. Los movimientos de la bandeja de esmalte no deberán obstaculizarse.
- Las dos bandejas siempre deben utilizarse durante la cocción.
- Todos los alimentos y recipientes de alimento deben colocarse sobre la bandeja de esmalte durante su cocción.
- Si la bandeja de esmalte se fisura o se rompe, contacte al servicio al cliente más cercano.

Instalación y conexión

- Este aparato NO está creado para su uso en un entorno comercial.
- Respete las instrucciones de instalación suministradas y tenga en cuenta que este aparato solo deberá ser instalado por un electricista cualificado.
- Este aparato dispone de un enchufe y solo debe enchufarse a una toma correctamente puesta a tierra.
- Si necesita una nueva toma, solo un electricista cualificado podrá realizar la instalación y colocar un cable de conexión. Si la toma deja de estar accesible después de la instalación, deberá colocarse un seccionador de seguridad al lado de la instalación con una separación entre los contactos de al menos 3 mm.
- No utilice adaptadores, tomas múltiples ni alargaderas. Un sobrecalentamiento podría provocar incendios.
- Si el aparato no dispone de un cable de alimentación y un enchufe, la conexión debe tener una separación de los contactos en todos sus polos que desconecte completamente el aparato. Además, el aparato se debe integrar en un cableado fijo conforme a las reglas de cableado.



Las superficies accesibles se pueden calentar durante el funcionamiento.

Disposición

- ¡PELIGRO! No desmontar el aparato. Tocar los componentes internos de este aparato puede provocar heridas graves e incluso la muerte.
- Coloque el horno microondas sobre una superficie firme y plana.
- Asegúrese de que haya suficiente ventilación alrededor del horno microondas. Deje un espacio de al menos 10 cm en la parte trasera y en los laterales del horno.
- No tape las ventilaciones.
- No retire las patas de ajuste.
- No coloque su horno microondas cerca de una fuente de calor.
- Los equipamientos transmisores y receptores, como la radio o la televisión, pueden afectar al funcionamiento correcto de su aparato.

Dimensiones para la instalación

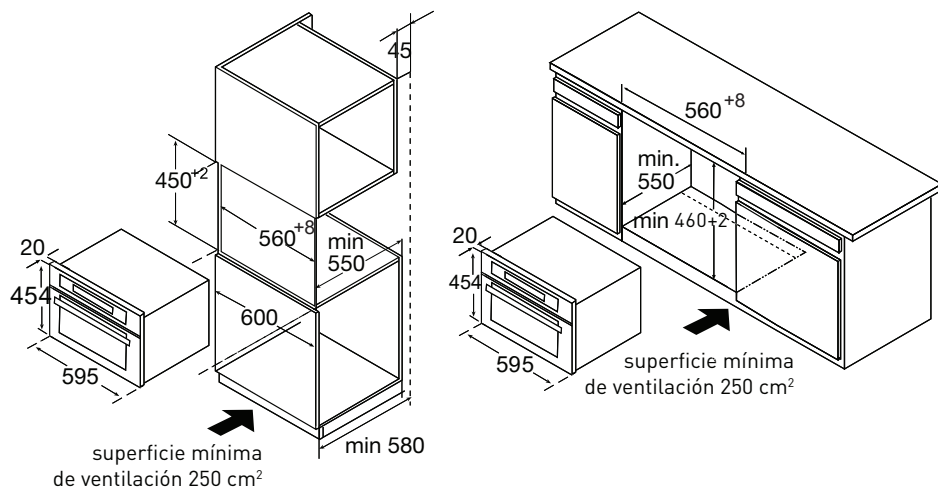

OBSERVACIONES

Deberá dejar un espacio libre por encima del horno.

Encastrado

No sujete ni transporte el aparato por el asa de la puerta. El asa de la puerta no está preparada para soportar el peso del aparato y podría romperse.

1. Empuje con cuidado el microondas en la caja y asegúrese de que esté bien centrado.
2. Abra la puerta y fije el microondas con los tornillos suministrados.

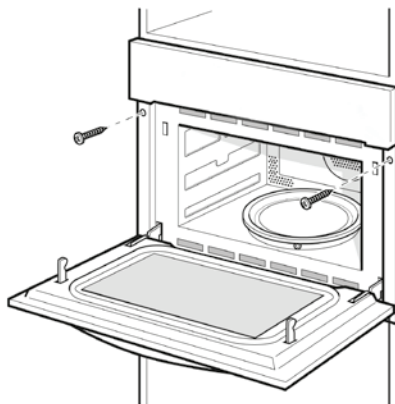

- Introduzca completamente el aparato y céntrelo.
- No haga un nudo con el cable de conexión.
- Atornille el aparato en su lugar.
- El espacio entre la encimera y el aparato no debe estar obstruido por listones suplementarios.

Instalación de la sartén para gratinar

1. Compruebe el ángulo del eje.

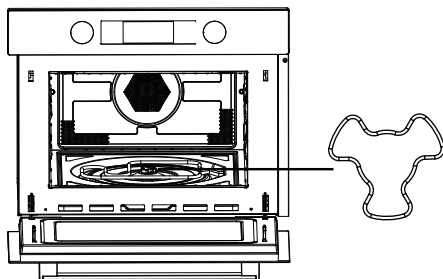

2. Ajuste el ángulo de la sartén para gratinar y del eje.

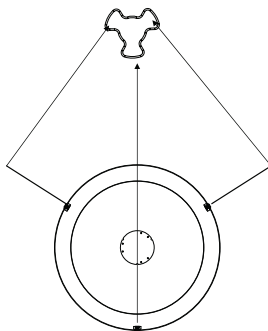

3. Coloque la sartén en la cavidad y ajústela ligeramente.

Panel de mando y características





- 1 Mando de función
- 2 Botón de potencia/peso
- 3 Botón de precalentamiento rápido
- 4 Botón de Encendido/Apagado
- 5 Botón de temperatura/menú automático
- 6 Botón hora
- 7 Botón Inicio/Pausa
- 8 Mando de selección

Instrucciones de funcionamiento

Este horno microondas utiliza un mando eléctrico moderno para ajustar los parámetros de cocción según sus necesidades y obtener una cocción más optimizada.

Ajuste del reloj



Cuando se enchufe el horno microondas, aparecerá en la pantalla el símbolo "00:00" y la alarma sonará una vez.

1. Gire el mando  para ajustar la hora exacta (entre 00:00 y 23:59).
2. Después de ajustar la hora exacta, pulse el botón . El reloj ya estará ajustado.





OBSERVACIONES

- 1) Para cambiar la duración, solo tiene que dejar pulsado el botón  durante tres segundos. La hora desaparecerá y la hora parpadeará en la pantalla.

Gire el mando  para ajustar la nueva hora y pulse el botón  para confirmar el ajuste.

- 2) Si no quiere tener el reloj en la pantalla, pulse el botón  rápidamente. La hora desaparecerá. Pulse de nuevo el botón  para que la hora vuelva a aparecer en la pantalla.

Cocción en el microondas

1. Pulse el botón  para activar la función microondas. En la pantalla parpadea el símbolo "01:00" y aparece el icono del microondas. Si no se realiza ninguna operación durante 10 segundos, la potencia actual se confirmará automáticamente.
2. Gire el mando  para ajustar el tiempo de cocción. El tiempo máximo de cocción depende de la potencia ajustada. Cuando la potencia es de 900 W, el tiempo máximo es de 30 minutos. Para el resto de potencias es de 90 minutos.
3. Pulse el botón  para ajustar la potencia del microondas.
4. Gire el mando  para ajustar la potencia del microondas (entre 100 y 900 W).
5. Pulse el botón  para comenzar la cocción.

OBSERVACIONES

El ajuste del tiempo de ajuste se hace de la siguiente forma:

0---1 min	: 1 segundo
1---5 min	: 10 segundos
5---15 min	: 30 segundos
15---60 min	: 1 minuto
60 minutos	: 5 minutos













Tabla de potencias del microondas



Potencia del microondas	100 %	80 %	50 %	30 %	10 %
Visualización	900 W	700 W	450 W	300 W	100 W

La tabla a continuación presenta los niveles de potencia que puede seleccionar en función del tipo de alimentos.

Nivel de potencia	Alimento
900 W	- Hervir agua, recalentar - Cocinar pollo, pescado o verduras
700 W	- Recalentar - Cocinar champiñones, marisco - Cocinar platos a base de huevos o queso
450 W	- Cocinar arroz o sopa
300 W	- Descongelación - Hacer fundir chocolate o mantequilla
100 W	- Descongelar alimentos delicados - Descongelar alimentos de forma irregular - Ablandar el hielo - Dejar que una masa suba

Funciones

Función	Modo
 Microondas	 Microondas Microondas Utilice la función microondas para cocinar y recalentar verduras, patatas, arroz, pescado o carne.
 Calentar	 Aire caliente Aire caliente Con el aire caliente, puede preparar platos de la misma forma que lo haría con un horno tradicional. Este método no utiliza las microondas. Le recomendamos precalentar el horno antes de introducir sus platos.
	 Grill con ventilador Grill con ventilador Utilice esta función para asar sus alimentos de forma uniforme y hacer al mismo tiempo que sus alimentos tengan una costra dorada.
	 Grill Grill El grill es muy práctico para preparar pequeños trozos de carne o pescado.
Calor	 Aire caliente + calor inferior Utilice esta función para asar trozos grandes de carne, pizza, etc.
 Combinado	 Aire caliente Microondas + Aire caliente Utilice esta función para asar sus platos rápidamente.
+	 Grill con ventilador Microondas + Grill con ventilador
	 Grill Microondas + Grill Utilice esta función para cocinar platos de forma rápida y hacer al mismo tiempo que sus alimentos tengan una costra dorada (recomendado también para preparar un gratín). Las microondas y el grill se activan al mismo tiempo. Las microondas cocinan y el grill gratina.











Funcie	Modus
 Programas automáticos	Aire caliente + calor inferior P01 - P13
 Descongelación	d01 + d02

Utilice esta funcionalidad para asar trozos grandes de carnes, pizzas, etc.











Programas de cocción automáticos

Descongelación





Cocción con grill

1. Pulse el botón  para activar la función microondas.
2. Gire el mando  para seleccionar el modo de cocción. El indicador  se enciende.
3. Gire el mando  para seleccionar el modo grill. La potencia del grill por defecto está en el nivel tres.
El indicador  se encenderá cuando seleccione la función grill.
4. Pulse el botón  para introducir el nivel del grill.
5. Gire el mando  para seleccionar el nivel 3 (máximo), el nivel 2 o el nivel 1 (mínimo).
Pulse el botón  para seleccionar el modo de ajuste del tiempo de cocción. La duración por defecto es de 10 minutos.
6. Gire el mando  para seleccionar el tiempo de cocción con grill. La duración máxima es de 90 minutos.
7. Pulse el botón  para comenzar la cocción.





Cocción mediante aire caliente envolvente

1. Pulse el botón  para activar la función microondas.
2. Gire el mando  para seleccionar el modo de cocción. El indicador  se enciende.
3. Gire el mando  para seleccionar el modo de aire caliente envolvente.  se enciende.
4. Pulse el botón  para introducir el modo de temperatura.
5. Gire el mando  para seleccionar la temperatura. La temperatura se puede seleccionar entre 50 y 230 °C.
Pulse el botón  para seleccionar el modo de ajuste del tiempo de cocción. La duración por defecto es de 10 minutos.
6. Gire el mando  para ajustar el tiempo de cocción. La duración máxima es de 5 horas.
7. Pulse el botón  para comenzar la cocción.





Cocción con el ventilador del grill

1. Pulse el botón  para activar la función microondas.
2. Gire el mando  para seleccionar el modo de cocción. El indicador  se enciende.
3. Gire el mando  para seleccionar el modo de ventilación del grill. La temperatura por defecto es de 180°.

El indicador  se encenderá cuando seleccione la función grill.





4. Pulse el botón  para seleccionar la temperatura deseada.
5. Gire el mando  para seleccionar la temperatura entre 100 y 230 °C. Puede elegir las siguientes temperaturas: 100, 105, 110, 115, 120, 125, 130, 135, 140, 145, 150, 155, 160, 165, 170, 175, 180, 185, 190, 195, 200, 205, 210, 215, 220, 225 y 230 °C. Pulse el botón  para seleccionar el modo de ajuste del tiempo de cocción. La duración por defecto es de 10 minutos.
6. Gire el mando  para ajustar el tiempo de cocción. La duración máxima es de 5 horas.
7. Pulse el botón  para comenzar la cocción.

Aire caliente envolvente + Calor inferior











1. Pulse el botón  para activar la función microondas.
2. Gire el mando  para seleccionar el modo de cocción. El indicador  se enciende.
3. Gire el mando  para seleccionar una cocción combinada mediante aire caliente envolvente y calor inferior.



La temperatura por defecto es de 180°.

El indicador  se encenderá cuando seleccione la función aire caliente envolvente + calor inferior.













4. Pulse el botón  para seleccionar la temperatura deseada.
5. Gire el mando  para seleccionar la temperatura entre 100 y 230 °C. Puede elegir las siguientes temperaturas: 100, 105, 110, 115, 120, 125, 130, 135, 140, 145, 150, 155, 160, 165, 170, 175, 180, 185, 190, 195, 200, 205, 210, 215, 220, 225 y 230 °C. Pulse el botón  para seleccionar el modo de ajuste del tiempo de cocción. La duración por defecto es de 10 minutos.
6. Gire el mando  para ajustar el tiempo de cocción. La duración máxima es de 5 horas.
7. Pulse el botón  para comenzar la cocción.

Cocción con microondas + Grill













1. Pulse el botón  para activar la función microondas.
2. Gire el mando  para seleccionar el modo combinado.  y  se encenderán.
3. Gire el botón  para seleccionar el modo. Por defecto, la potencia está fijada en el nivel 3. El indicador  se encenderá cuando seleccione la función grill.
4. Pulse el botón  para seleccionar la temperatura deseada.
5. Gire el mando  para seleccionar la potencia.
6. Pulse el botón  para seleccionar la potencia. La potencia por defecto es de 300 W.
7. Gire el mando  para elegir entre 700 W, 450 W, 300 W y 100 W.

8. Pulse el botón  para seleccionar el modo de ajuste del tiempo de cocción. La duración por defecto es de 10 minutos.
9. Gire el mando  para ajustar el tiempo de cocción. La duración máxima es de 90 minutos.
10. Pulse el botón  para comenzar la cocción.









Cocción con microondas + Aire caliente envolvente





1. Pulse el botón  para activar la función microondas.
2. Gire el mando  para seleccionar el modo de cocción.  y  se encenderán.
3. Gire el mando  para seleccionar el modo de aire caliente envolvente. La temperatura por defecto es de 180°.  se enciende.
4. Pulse el botón  para seleccionar la temperatura deseada.
5. Gire el mando  para seleccionar la temperatura entre 50 y 230 °C.
6. Pulse el botón  para seleccionar la potencia. La potencia por defecto es de 300 W.
7. Gire el mando  para elegir entre 700 W, 450 W, 300 W y 100 W.
8. Pulse el botón  para seleccionar el modo de ajuste del tiempo de cocción. La duración por defecto es de 10 minutos.
9. Gire el mando  para seleccionar el tiempo de cocción con grill. La duración máxima es de 90 minutos.
10. Pulse el botón  para comenzar la cocción.

Cocción con microondas + Ventilador del grill

1. Pulse el botón  para activar la función microondas.
2. Gire el mando  para seleccionar el modo combinado.  y  se encenderán.
3. Gire el mando  para seleccionar el modo de cocción. La temperatura por defecto es de 180°. El indicador  se encenderá cuando seleccione la función grill.
4. Pulse el botón  para seleccionar la temperatura deseada.
5. Gire el mando  para seleccionar la temperatura entre 100 y 230 °C.
6. Pulse el botón  para seleccionar la potencia. La potencia por defecto es de 300 W.
7. Gire el mando  para elegir entre 700 W, 450 W, 300 W y 100 W.
8. Pulse el botón  para seleccionar el modo de ajuste del tiempo de cocción. La duración por defecto es de 10 minutos.
9. Gire el mando  para seleccionar el tiempo de cocción con grill. La duración máxima es de 90 minutos.
10. Pulse el botón  para comenzar la cocción.







Cocción con microondas + calor inferior + aire caliente envolvente

1. Pulse el botón  para activar la función microondas.
2. Gire el mando  para seleccionar el modo combinado.  y  se encenderán.
3. Gire el mando  para seleccionar el modo de aire caliente envolvente. La temperatura por defecto es de 180°. El indicador  se encenderá cuando seleccione la función grill.
4. Pulse el botón  para seleccionar la temperatura deseada.
5. Gire el mando  para seleccionar la temperatura entre 100 y 230 °C.
6. Pulse el botón  para seleccionar la potencia. La potencia por defecto es de 300 W.

7. Gire el mando  para elegir entre 700 W, 450 W, 300 W y 100 W.
8. Gire el mando  para seleccionar el modo de ajuste del tiempo de cocción. La duración por defecto es de 10 minutos.
9. Gire el mando  para seleccionar el tiempo de cocción con grill. La duración máxima es de 90 minutos.
10. Pulse el botón  para comenzar la cocción.

Cocción automática

Hay 15 programas automáticos de cocción. Solo tiene que elegir el programa e indicar el peso. La potencia, el tiempo y la temperatura están preajustados.

1. Pulse el botón  para activar la función microondas.
2. Gire el mando  para seleccionar el modo de cocción.  se encenderá cuando se seleccione el menú. La duración de cocción, el peso y el primer número de los programas automáticos se indican en la pantalla.
3. Gire el mando  para seleccionar el menú automático. "P01", "P02"... "P13" se visualizarán.
4. Pulse el botón .
5. Gire el mando  para seleccionar el peso del menú.
6. Pulse el botón  para comenzar la cocción.



Programa	Categoría	Productos
d01 [descongelación]**	Carne, ave y pescado	Cuando oiga un bip, el horno microondas combinado se detendrá. Dele la vuelta al alimento y pulse el botón Inicio/ Pausa para continuar el programa de descongelación.
d02 [descongelación]**	Pan, pastel y fruta	
P01**	Verduras	Verduras frescas
P02**	Acompañamientos	Patatas, peladas/cocinadas
P03*	Acompañamientos	Patatas, asadas Cuando oiga un bip, dele la vuelta a sus alimentos. El horno microondas combinado comienza la fase siguiente automáticamente.
P04	Aves/Pescado	Trozo de pollo/pescado Cuando oiga un bip, dele la vuelta a sus alimentos. El horno microondas combinado comienza la fase siguiente automáticamente.
P05*	Pastelería	Pasteles
P06*	Pastelería	Tarta de manzana
P07*	Pastelería	Quiche
P08**	Recalentar	Bebida/Sopa

P09**	Recalentar	Plato cocinado
P10**	Recalentar	Salsa/Guiso de carne/Plato
P11*	Plato cocinado	Congelado/Pizza
P12*	Plato cocinado	Patatas fritas al horno Cuando oiga un bip, dele la vuelta a sus alimentos. El horno microondas combinado comienza la fase siguiente automáticamente.
P13*	Plato cocinado	Congelado/Lasaña

- Los programas marcados con una * necesitan un precalentamiento. Durante el precalentamiento, el tiempo de cocción se pone en pausa y el símbolo de precalentamiento se enciende. Después del precalentamiento, sonará una alarma y el símbolo de precalentamiento parpadeará.
- Los programas marcados con dos ** solo utilizan la función microondas.

Función precalentamiento





La función precalentamiento se puede activar cuando elija una de las siguientes funciones: Aire caliente envolvente, Grill, Calor inferior - Aire caliente envolvente, Microondas + Aire caliente envolvente, Microondas + Grill y Microondas + Aire caliente envolvente + Calor inferior.





1. Pulse el botón . El icono de precalentamiento aparece en la pantalla.
2. Pulse el botón  para iniciar el precalentamiento. Cuando se alcance la buena temperatura, sonarán tres bips. Puede detener el precalentamiento abriendo la puerta del horno o pulsando el botón .

OBSERVACIONES

La función precalentamiento solo funciona si ya ha seleccionado uno de los modos anteriores. Durante el precalentamiento la función microondas se apaga.

Función seguridad infantil

Bloqueo: durante el tiempo de espera, pulse simultáneamente los botones   y . Sonará un bip largo que indica que la seguridad infantil está activada y se encenderá el indicador .

Desbloqueo: durante el tiempo de espera, pulse los botones   y  durante 3 segundos, sonará un largo bip que indica que el bloqueo se ha desactivado y el indicador  se apagará.

Particularidades de visualización

1. Durante el ajuste del horno, si usted no realiza ninguna operación, este se confirmará automáticamente después de 10 segundos. La única excepción se refiere al ajuste de la hora durante la primera utilización.
2. En el caso del programa de ajuste, después de haberlo ajustado durante tres segundos, se confirmará transcurridos tres segundos.
3. Cuando el horno esté en la fase de ajuste o en pausa, incluido para los programas automáticos y de descongelación, se apagará si no realiza ninguna operación durante cinco minutos.
4. La lámpara del horno permanecerá encendida mientras la puerta esté abierta.
5. La lámpara del horno permanecerá encendida mientras el horno está en pausa.
6. Pulse el botón ► || para continuar la cocción si la puerta se ha abierto durante el proceso de cocción.

Limpieza

Asegúrese de desenchufar el aparato de la alimentación eléctrica.

1. Limpie la cavidad del horno después de utilizarlo con un paño ligeramente húmedo.
2. Limpie los accesorios de forma habitual con agua y jabón.
3. El marco de la puerta, la junta y las partes de alrededor deben limpiarse con cuidado con un paño húmedo si están sucios.
4. No utilice productos limpiadores abrasivos ni rascadores de metal para limpiar el vidrio de la puerta del horno, ya que podría arañar la superficie y dañar el vidrio.
5. Truco de limpieza: para una limpieza más fácil de las paredes interiores que los alimentos han podido tocar, ponga la mitad de un limón en un cuenco, añada 300 ml de agua y caliente a potencia máxima su microondas durante 10 minutos. Seque el horno con un paño suave y seco.

Precaución con los utensilios

Riesgo de heridas personales

Es peligroso para cualquier persona no habilitada realizar cualquier operación de mantenimiento o reparación que implique retirar la tapa de protección contra las microondas.

Consulte las instrucciones de los “materiales que puede utilizar o que debe evitar en su horno microondas”. Puede haber algunos utensilios no metálicos que no se aconseja utilizar en un horno microondas. En caso de duda, puede probar el utensilio siguiendo el procedimiento indicado a continuación.

Prueba del utensilio:

1. Rellene un recipiente que se pueda introducir en el microondas con un vaso de agua (250 ml) y coloque dentro el utensilio que desea probar.
2. Encienda el microondas a la potencia máxima durante un minuto.
3. Toque con cuidado el utensilio. Si el utensilio vacío está caliente, no lo utilice para calentar en el microondas.
4. No supere un minuto de tiempo.

Solución de problemas

Normal

Interferencias del horno microondas con la recepción de su televisión. Puede haber interferencias con la recepción de la radio y la televisión cuando su horno microondas está en funcionamiento. Estas interferencias son similares a aquellas emitidas por los aparatos electrodomésticos como las batidoras, los aspiradores y los ventiladores eléctricos. Es normal.

Luz del horno poco intensa. Cuando recalienta en el horno con poca potencia, la luz del horno puede disminuir su intensidad. Es normal.

Se acumula vapor en la puerta y sale aire caliente de la ventilación. Cuando cocine alimentos en el microondas estos pueden desprender vapor. La mayor parte del vapor saldrá por los orificios de ventilación. Pero puede que se quede acumulado en las zonas más frescas como la puerta del horno. Es normal.

El horno arranca por accidente sin alimentos en el interior. Está prohibido hacer funcionar el aparato en vacío. Es muy peligroso.

Problema

Causa posible

Solución

El horno microondas no funciona.

1. El cable de alimentación no está enchufado correctamente.

2. El fusible ha saltado o el disyuntor se ha activado. Sustituir el fusible o reiniciar el disyuntor (reparar por un profesional).

3. Problema con la salida. Pruebe la salida con otros aparatos eléctricos.

El horno microondas no calienta.

4. La puerta no está bien cerrada. Cierre bien la puerta.

