

**Hotte aspirante  
Afzuigkap  
Campana extractora**

**962438 - IH 40 ST X 302C**

GUIDE D'UTILISATION .....	02
HANDLEIDING .....	24
MANUAL DEL USUARIO .....	46



# Merci !

Merci d'avoir choisi ce produit VALBERG.  
Choisis, testés et recommandés par ELECTRO DEPOT,  
les produits de la marque VALBERG vous assurent  
une utilisation simple, une performance fiable et  
une qualité irréprochable.  
Grâce à cet appareil, vous savez que chaque utilisation  
vous apportera satisfaction.

Bienvenue chez ELECTRO DEPOT.

Visitez notre site Internet : [www.electrodepot.fr](http://www.electrodepot.fr)  
[www.electrodepot.be](http://www.electrodepot.be)

**VOTRE AVIS COMPTE !**



**PARTAGEZ  
VOTRE EXPERIENCE  
SUR LES PRODUITS**

Parce que votre satisfaction est notre priorité, nous vous proposons de donner votre avis sur ce produit. Il sera transmis et analysé par nos équipes afin d'améliorer continuellement le produit.

**Donnez votre avis sur : <http://www.electrodepot.fr/avis-client>**



**ELECTRO DEPOT**

## **A** Avant d'utiliser l'appareil

4 Consignes de sécurité

---

## **B** Utilisation de l'appareil

11 Caractéristiques techniques  
13 Installation  
15 Installation sans ouverture vers l'extérieur  
16 Utilisation de votre hotte aspirante

---

## **C** Informations pratiques

18 Nettoyage et entretien  
21 Dépannage  
22 Emballage et environnement  
22 Mise au rebut de votre ancien appareil

Les notices sont aussi disponibles sur le site  
<http://www.electrodepot.fr/sav/notices/>  
<http://www.electrodepot.be/fr/sav/notices>

## Consignes de sécurité

**Le présent manuel décrit comment installer et utiliser votre hotte aspirante correctement. Veuillez le lire attentivement avant toute utilisation, même si vous êtes familiarisé avec le produit. Le présent manuel doit être conservé en lieu sûr pour toute consultation ultérieure.**

### À ne jamais faire :

- N'utilisez pas la hotte aspirante sans les filtres à graisse ou si les filtres sont excessivement gras !
- N'installez pas la hotte au-dessus d'une cuisinière présentant un gril placé en hauteur.
- Ne laissez pas de poêle à frire sans surveillance ;

la graisse ou l'huile surchauffée sont susceptibles de prendre feu.

- Ne laissez jamais de flammes nues sous la hotte aspirante



- Si la hotte aspirante est endommagée, veuillez ne pas l'utiliser.
- Ne flambez pas d'aliments sous la hotte aspirante.



### ATTENTION

**Les pièces accessibles peuvent devenir chaudes lorsque l'appareil est utilisé avec des appareils de cuisson.**

- Il convient de respecter la distance minimale entre la surface portante des récipients de cuisson, sur la plaque de cuisson, et la partie inférieure de la hotte aspirante. (Lorsque la hotte aspirante est installée au-dessus d'un appareil fonctionnant au gaz, cette distance doit être d'au moins 65 cm).

- L'air ne doit pas être rejeté dans un conduit utilisé pour des fumées émanant d'appareils dont le fonctionnement repose sur la combustion du gaz ou d'autres combustibles.



## Toujours prendre les précautions suivantes :



### IMPORTANT !

**D é b r a n c h e z  
t o u j o u r s v o t r e  
a p p a r e i l p o u r  
t o u t e i n s t a l l a t i o n  
e t e n t r e t i e n , p a r  
e x e m p l e , l o r s d u  
r e m p l a c e m e n t d e  
l ' a m p o u l e .**

- La hotte aspirante doit être installée conformément aux instructions et toutes les mesures doivent être respectées.

- L'ensemble des travaux d'installation doit être effectué par une personne compétente ou un électricien qualifié.

- Veuillez jeter les matériaux d'emballage avec soin. Ils constituent un danger pour les enfants.

- Faites attention aux bords tranchants situés à l'intérieur de la hotte aspirante ; notamment lors de son installation et de son nettoyage.

- Lorsque la hotte aspirante est installée au-dessus d'un appareil fonctionnant au gaz, la distance minimale entre la surface portante des récipients de cuisson, sur la plaque de cuisson, et la partie inférieure de la hotte aspirante doit être de :

- Pour les cuisinières à gaz : 75 cm
- Pour les cuisinières électriques : 65 cm
- Pour les cuisinières à charbon ou à pétrole : 75 cm

- Assurez-vous que le conduit n'est pas plié à plus de 90 degrés ; cela réduirait l'efficacité de la hotte aspirante.

**AVERTISSEMENT**

Toute installation des vis ou fixation de l'appareil non conformes à ces instructions présente un danger électrique.

**AVERTISSEMENT**

Avant d'accéder aux bornes électriques, tous les circuits d'alimentation doivent être débranchés.

- Placez toujours des couvercles sur les casseroles et les poêles lorsque vous cuisinez sur une gazinière.

- Lorsqu'elle se trouve en mode d'extraction, la hotte aspirante aspire l'air de la pièce. Veuillez vous assurer de respecter les bonnes mesures d'aération. La hotte aspirante élimine les odeurs de la pièce mais pas la vapeur.
- La hotte aspirante est uniquement destinée à un usage domestique.
- Cet appareil peut être utilisé par des enfants âgés d'au moins 8 ans, ainsi que par des personnes souffrant de déficiences physiques, sensorielles ou mentales, ou présentant un manque d'expérience ou de connaissances, à condition qu'ils soient surveillés ou aient reçu des instructions concernant l'utilisation en toute sécurité de l'appareil et qu'ils comprennent les risques encourus. Les enfants ne doivent pas jouer avec l'appareil. Le nettoyage et l'entretien de l'appareil ne doivent pas être effectués par des enfants sans surveillance.



- Si le cordon d'alimentation est endommagé, il doit être remplacé par le fabricant, l'un de ses techniciens ou une personne dûment qualifiée, afin d'éviter tout danger.



**AVERTISSEMENT**

**Avant d'accéder aux bornes électriques, tous les circuits d'alimentation doivent être débranchés.**

- Il convient d'aérer la pièce convenablement lorsque vous utilisez la hotte aspirante en même temps que des appareils dont le fonctionnement repose sur la combustion du gaz ou d'autres combustibles.

**ATTENTION**

**L'appareil et ses parties accessibles peuvent devenir chauds lors de son utilisation. Veillez à éviter tout contact avec les éléments chauds. Les enfants de moins de 8 ans doivent être tenus à l'écart de l'appareil à moins de les surveiller en permanence.**

- Tout nettoyage de l'appareil non conforme aux instructions présente un risque d'incendie.
- Il convient de respecter la réglementation concernant l'évacuation de l'air.
- Nettoyez régulièrement votre appareil en suivant la méthode indiquée dans le chapitre ENTRETIEN.
- Pour des raisons de sécurité, veuillez uniquement utiliser des vis de fixation ou de montage de même taille, telles que recommandées dans le présent manuel d'instructions.



- Concernant la méthode et la fréquence de nettoyage, veuillez vous référer à la partie « Entretien et nettoyage » du présent manuel d'instructions.

- Le nettoyage et l'entretien de l'appareil ne doivent pas être effectués par des enfants sans surveillance.

- Lorsque la hotte aspirante est utilisée en même temps que des appareils alimentés par une énergie autre qu'électrique, la pression négative dans la pièce ne doit pas excéder 4 Pa (4 x 10<sup>-5</sup> bar).

**AVERTISSEMENT**

**Risque d'incendie ; ne laissez pas d'élément sur les surfaces de cuisson.**

- N'utilisez pas de nettoyeur à vapeur.

- N'essayez **JAMAIS** d'éteindre un feu avec de l'eau. Débranchez l'appareil, puis couvrez la flamme ; par exemple, à l'aide d'un couvercle ou d'une couverture anti-feu.

**REMARQUE**

Voici comment réduire son impact environnemental global (par ex. sa consommation énergétique lors du processus de cuisson) :

(1) Installez la hotte aspirante dans un endroit approprié, suffisamment aéré.

(2) Nettoyez régulièrement la hotte pour ne pas obstruer le passage de l'air.

(3) N'oubliez pas d'éteindre l'éclairage de la hotte aspirante après avoir fini de cuisiner.

(4) N'oubliez pas d'éteindre la hotte aspirante après avoir fini de cuisiner.

**Informations relatives au démontage**

Ne démontez pas l'appareil d'une manière autre que celle indiquée dans le manuel d'utilisation. L'appareil ne doit pas être démonté par l'utilisateur. Une fois en fin de vie, l'appareil ne doit pas être jeté aux déchets ménagers. Consultez votre municipalité ou votre détaillant pour obtenir des conseils en matière de recyclage.

## Caractéristiques techniques

Fiche produit selon règlement UE N°65/2014

Marque	Valberg
Identification du modèle	IH 40 ST X 302C
Code produit	962438
Consommation d'énergie annuelle en kWh	56
Classe d'efficacité énergétique	B
Efficacité fluidodynamique	24.1
Classe d'efficacité fluidodynamique	B
Efficacité lumineuse en lux/Watt	32.1
Classe d'efficacité lumineuse	A
Efficacité de filtration des graisses en %	66.7
Classe d'efficacité de filtration des graisses	D
Débit d'air en m <sup>3</sup> /h à la vitesse minimale en fonctionnement normal	353
Débit d'air en m <sup>3</sup> /h à la vitesse maximale en fonctionnement normal (Q <sub>max</sub> )	592
Emissions acoustiques de l'air pondérées de la valeur A en dB à la vitesse minimale en fonctionnement normal	63
Emissions acoustiques de l'air pondérées de la valeur A en dB à la vitesse maximale en fonctionnement normal	73
Consommation d'énergie en W en mode « veille »	0.41
Facteur d'accroissement dans le temps (f)	1.1
Indice d'efficacité énergétique (EEI <sub>hotte</sub> )	62
Débit d'air en m <sup>3</sup> /h mesuré au point de rendement maximal (Q <sub>bep</sub> )	323.9
Pression d'air en Pa mesurée au point de rendement maximal (P <sub>bep</sub> )	354
Débit d'air maximal en m <sup>3</sup> /h	616

Marque	Valberg
Puissance électrique à l'entrée en W mesurée au point de rendement maximal (W <sub>bep</sub> )	132.1
Puissance nominale en W du système d'éclairage (W <sub>I</sub> )	3.8
Éclairage moyen en lux du système d'éclairage sur la surface de cuisson (E <sub>moyen</sub> )	122
Alimentation assignée (Tension en V, nature du courant & fréquence en Hz)	220-240 ~ 50
Classe de protection électrique	Classe I
Puissance moteur assignée en W	190
Nombre et type d'éclairage	2 x Modules LED
Puissance d'éclairage en W par éclairage / totale	1.5 / 3
Eclairage remplaçable par l'utilisateur	Non
Puissance totale assignée en W	193
Code ILCOS D	DSS-1.5/65-S-120/33

## Installation

### Installation

1. Avant toute installation, éteignez l'appareil et débranchez-le de la prise de courant.

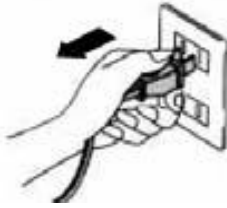

2. Pour une efficacité optimale, la hotte aspirante doit être installée à une distance comprise entre 65 et 75 cm de la surface de cuisson. Cf. illustration 1.

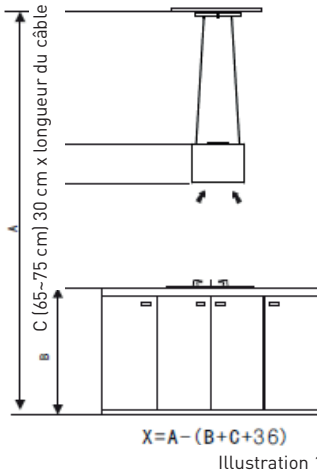

3. Le plafond doit pouvoir supporter une charge d'au moins 120 kg et l'épaisseur du plafond doit être  $\geq 30$  mm.

4. Fixez le baril de vis sur la planche de suspension à l'aide de 2 écrous M10 positionnés au-dessus et en dessous de l'ensemble (cf. illustration 2). Pour garantir une bonne installation, assurez-vous que

le baril de vis ne dépasse pas la partie supérieure de la planche de suspension.

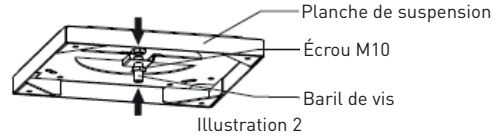

5. Installez les 4 vis de réglage sur la planche de suspension, tournez-les à la longueur adaptée, sans trop les serrer. Insérez les 4 câbles métalliques à travers les 4 vis de réglage. Calculez la longueur du câble métallique conformément à l'illustration 1 et notez-la. Utilisez les 4 ensembles de vis de blocage pour câble métallique + les écrous pour serrer solidement les 4 câbles métalliques aux endroits indiqués, tout en vous assurant que les 4 câbles métalliques sont approximativement de la même longueur. Cf. illustration 3.

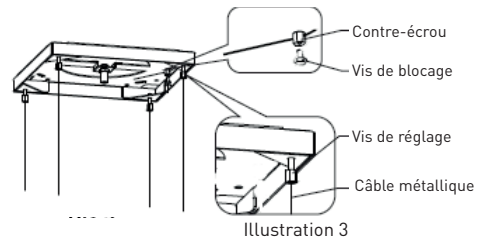

6. Percez 8 trous d'installation au plafond, selon les 8 trous circulaires présents sur la planche de suspension. Sur un plafond en bois, il convient d'utiliser 8 vis taraudeuse à tête fraisée ST6\*40 mm pour fixer la planche de suspension. Cf. illustration 4. Si le plafond est en béton, veuillez vous référer aux 4 trous oblongs situés sur la planche de suspension pour percer les 4 trous d'installation et utilisez 4 vis d'expansion  $\phi 6 \times 60$  pour fixer la planche de suspension au plafond.

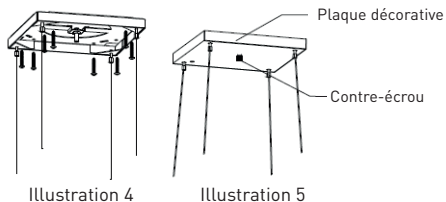

Illustration 4

Illustration 5

7. Insérez les 4 câbles métalliques à travers la plaque décorative que vous fixerez sur la planche de suspension à l'aide du contre-écrou. Cf. illustration 5. Veuillez noter que le trou prévu pour le cordon d'alimentation sur la plaque décorative doit être au même niveau que le trou prévu pour le cordon d'alimentation sur la hotte aspirante.

8. Suivez les étapes 1 et 2 de l'illustration 6 pour insérer les extrémités de blocage des 4 câbles métalliques dans la fente de la planche supérieure de la hotte aspirante et verrouillez-les à l'aide de 4 vis taraudeuse à tête fraisée ST4\*8 mm pour les empêcher de glisser. Cf. illustration 6.

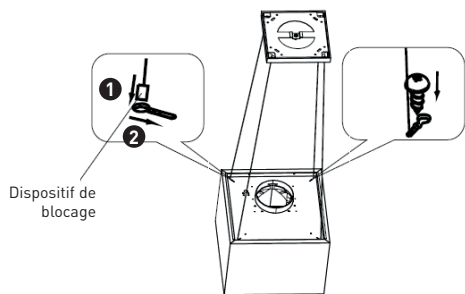

Illustration 6

9. Desserrez ensuite la plaque décorative pour passer le cordon d'alimentation de la hotte aspirante et effectuez correctement les branchements. Veillez à ce que le fil électrique soit correctement recouvert de ruban isolant afin d'éviter tout risque de choc électrique. Cf. illustration 7.

10. Réglez les quatre vis de réglage tout en

maintenant le niveau de la hotte aspirante et en appliquant une force uniforme sur les 4 câbles métalliques (le réglage dans le sens horaire permet de serrer tandis que le réglage dans le sens antihoraire permet de desserrer). Réinstallez la plaque décorative et fixez le cordon d'alimentation le long du câble métallique à l'aide de l'attache. Cf. illustration 8. L'installation est terminée.

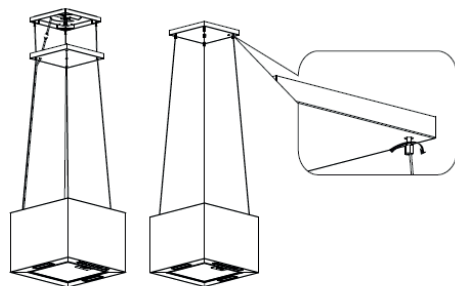

Illustration 7

Illustration 8

## Installation sans ouverture vers l'extérieur

### Installez le filtre à charbon actif (à découper)

- Pour installer le filtre à charbon actif, le filtre en aluminium doit être préalablement retiré.
- Placez le filtre pré-découper au dessus du filtre aluminium.
- Remplacez le filtre aluminium.
- Il est conseillé de mettre la hotte en service quelques minutes avant de commencer à cuisiner. De même, il est conseillé de l'arrêter 15 minutes après avoir terminé la cuisson pour éliminer au maximum les odeurs et évacuer l'air vicié.



### REMARQUE

- Assurez-vous que le filtre est correctement enclenché. Sinon, il se détachera et présentera un danger.
- Lorsqu'un filtre à charbon actif est installé, la puissance d'aspiration est réduite.

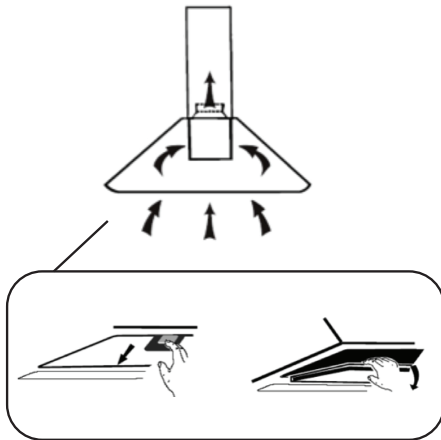

## Utilisation de votre hotte aspirante

### Commande tactile LED



La commande tactile LED présente cinq boutons, cf. figure.

	<b>Diminuer</b>
	<b>Augmenter</b>
	<b>Lampe</b>
	<b>Minuterie</b>
	<b>Marche/Arrêt</b>

1. Mise en marche de l'appareil : une fois la hotte aspirante raccordée à l'alimentation principale, le rétroéclairage de l'ensemble des boutons s'allumera. L'affichage LED est fermé. La hotte aspirante ne fonctionne pas, elle passe en mode veille. Le rétroéclairage s'éteindra automatiquement au bout de 2 s. d'inactivité.

2. Bouton (Marche/Arrêt) :

- Appuyez sur le bouton (Marche/Arrêt), le cache frontal de la hotte aspirante s'ouvrira. Le rétroéclairage de ce bouton sera allumé et la hotte se mettra à fonctionner à vitesse faible. La lampe s'allumera également. Le rétroéclairage des boutons (Diminuer), (Augmenter) et (Lampe) s'allumera. Appuyez de nouveau sur le bouton (Marche/Arrêt) : le cache frontal de la hotte aspirante se fermera, le rétroéclairage de ce bouton s'éteindra et la hotte aspirante sera mise hors service. L'ensemble des opérations fonctionnelles peut uniquement être réalisé lorsque le cache est ouvert.

3. Bouton (Lampe) :

Appuyez sur le bouton (Lampe), le rétroéclairage de ce bouton et la lampe s'allumeront. Si vous appuyez de nouveau sur ce bouton, le rétroéclairage de ce bouton ainsi que la lampe s'éteindront. Les opérations suivantes peuvent être effectuées à plusieurs reprises.

4. Bouton (Augmenter) :

- Appuyez sur le bouton (Augmenter) : le rétroéclairage des boutons (Augmenter), (Diminuer) et (Marche/Arrêt) s'allume. La hotte aspirante se met à fonctionner à vitesse faible. L'affichage LED affichera l'indication « 1 ».











- Appuyez à nouveau sur le bouton (Augmenter) lorsque la hotte fonctionne en vitesse faible : le rétroéclairage des boutons (Augmenter), (Diminuer) et (Marche/Arrêt) s'allume. La hotte aspirante fonctionne à vitesse moyenne et l'affichage LED affichera l'indication « 2 ».

- Appuyez à nouveau sur le bouton (Augmenter) lorsque la hotte fonctionne à vitesse moyenne : le rétroéclairage du bouton (Augmenter) s'éteindra. Les boutons (Diminuer) et (Marche/Arrêt) resteront illuminés. La hotte aspirante fonctionne à vitesse élevée et l'affichage LED affichera l'indication « 3 ».

- Si vous appuyez à nouveau sur le bouton (Augmenter) alors que la hotte fonctionne à vitesse élevée, celle-ci continuera de fonctionner à vitesse élevée.



### 5. Bouton (Diminuer)

- Appuyez sur le bouton  (Diminuer) pour que la hotte diminue d'une vitesse, l'affichage indiquera la vitesse de fonctionnement actuelle. Si vous appuyez sur le bouton  (Diminuer) lorsque la hotte fonctionne à vitesse élevée, celle-ci passera en vitesse moyenne. Le rétroéclairage des boutons  (Augmenter),  (Diminuer) et (Marche/Arrêt) sera allumé. Si vous appuyez sur le bouton  (Diminuer) lorsque la hotte fonctionne à vitesse moyenne, celle-ci passera en vitesse faible. Le rétroéclairage des boutons  (Augmenter),  (Diminuer) et  (Marche/Arrêt) sera allumé. Si vous appuyez à nouveau sur le bouton  (Diminuer) lorsque la hotte fonctionne à vitesse faible, la hotte s'éteindra, tout comme le rétroéclairage du bouton  (Diminuer).

### 6. Bouton (Minuterie) :

- Le  bouton (Minuterie) fonctionne uniquement lorsque le moteur et la lumière sont activés. Le réglage de la minuterie s'élève à 5 min. La minuterie peut être répétée. Une fois le temps écoulé, la hotte aspirante et la lumière s'éteindront.

- Une fois la minuterie réglée, si vous ajustez entre-temps la vitesse, le délai de la minuterie sera recalculé.

## Nettoyage et entretien



### ATTENTION

- La hotte aspirante doit être débranchée de la source d'alimentation électrique avant toute opération d'entretien ou de nettoyage. Assurez-vous que la hotte aspirante est hors circuit au niveau de la prise murale et que la fiche est bien débranchée.

- Les surfaces extérieures se rayent et s'éraflent facilement. Veuillez suivre les instructions de nettoyage pour assurer le meilleur résultat possible sans endommager l'appareil.



### Généralités

Toute opération d'entretien et de nettoyage doit s'effectuer lorsque l'appareil est froid ; surtout lorsqu'il s'agit de nettoyage. Évitez de laisser des substances alcalines ou acides (jus de citron, vinaigre, etc.) sur les surfaces.

### Acier inoxydable

L'acier inoxydable doit être nettoyé régulièrement (par ex. une fois par semaine) pour garantir une longue durée de vie. Essuyez-le à l'aide d'un chiffon propre et doux. Vous pouvez également utiliser un produit de nettoyage spécial pour l'acier inoxydable.

**REMARQUE**

Assurez-vous de bien essuyer l'acier inoxydable afin d'empêcher toute apparition de rayures disgracieuses.

**Surface du panneau de commande**

Le revêtement du panneau de commande peut être nettoyé à l'eau chaude savonneuse. Assurez-vous que le chiffon est propre et bien essoré avant de procéder au nettoyage. Utilisez un chiffon doux pour retirer tout excès d'humidité laissée après le nettoyage.

**REMARQUE IMPORTANTE**

Utilisez des détergents neutres et évitez tout produit chimique de nettoyage agressif, tout détergent domestique puissant ou produit contenant des substances abrasives ; ces derniers affecteraient l'aspect de l'appareil et pourraient endommager l'impression décorative du panneau de commande. Toute utilisation de ces produits annule la garantie du fabricant.

## Nettoyage des filtres à maille anti-graisse

Les filtres à maille peuvent être nettoyés à la main. Trempez-les dans de l'eau contenant un détergent dégraissant pendant 3 minutes, puis brossez-les à l'aide d'une brosse douce. N'appuyez pas trop fort pour éviter de les endommager. (Laissez-les sécher naturellement à l'abri de la lumière directe du soleil).

Les filtres doivent être nettoyés séparément de la vaisselle et des ustensiles de cuisine. Il est recommandé de ne pas utiliser de produit de rinçage.

## Installation des filtres à maille anti-graisse

- Pour installer les filtres, veuillez suivre les quatre étapes suivantes.
  - Inclinez le filtre dans les fentes situées à l'arrière de la hotte.
  - Poussez le bouton situé sur la poignée du filtre.
  - Relâchez la poignée une fois que le filtre est bien en place.
  - Répétez les opérations ci-dessous pour installer l'ensemble des filtres.

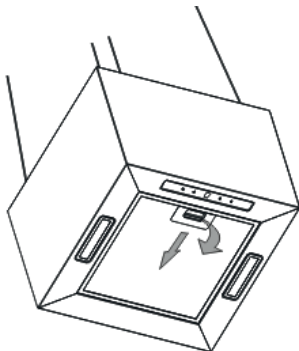

## Dépannage

Problèmes	Causes potentielles	Solutions
<b>La lumière s'éclaire mais le moteur ne fonctionne pas.</b>	Le commutateur du ventilateur est désactivé.	Sélectionnez une position pour le commutateur du ventilateur.
	Le ventilateur est en panne.	Contactez le centre de service.
	Le moteur est en panne.	Contactez le centre de service.
<b>La lumière ne s'éclaire pas, le moteur ne fonctionne pas.</b>	Les fusibles de l'habitation sont défectueux.	Réinitialisez/Remplacez les fusibles.
	Le cordon d'alimentation est détaché ou débranché.	Ré-insérez le cordon dans la prise de courant. Activez la prise de courant.
<b>Fuite d'huile.</b>	Le clapet anti-retour et le dispositif de sortie présentent un défaut d'étanchéité.	Démontez le clapet anti-retour et scellez à l'aide d'un produit d'étanchéité.
	Une fuite se trouve au niveau du raccordement de la cheminée et de son cache.	Démontez la cheminée et scellez la fuite.
<b>La lumière ne fonctionne pas.</b>	Les ampoules sont défectueuses/cassées.	Remplacez les ampoules conformément au présent mode d'emploi.
<b>L'aspiration est insuffisante.</b>	La distance entre la hotte aspirante et la surface de cuisson est trop importante.	Replacez la hotte aspirante à une distance correcte.
<b>La hotte aspirante s'incline.</b>	La vis de fixation n'est pas suffisamment serrée.	Serrez la vis de suspension en procédant à un alignement horizontal.



## REMARQUE

Toute réparation électrique effectuée sur cet appareil doit être conforme à votre législation locale, nationale et fédérale. En cas de doute, veuillez contacter le centre de service avant d'entreprendre quoi que ce soit. Débranchez toujours l'appareil de la source d'alimentation électrique si vous avez besoin d'ouvrir l'appareil.

## Emballage et environnement

### MISE AU REBUT DES MATÉRIAUX D'EMBALLAGE

Les matériaux d'emballage protègent votre machine contre les dommages susceptibles de survenir pendant le transport.

Ces matériaux sont respectueux de l'environnement puisqu'ils sont recyclables. Le recyclage des matériaux permet à la fois d'économiser les matières premières et de réduire la production de déchets.

### Mise au rebut de votre ancien appareil

#### COLLECTE SÉLECTIVE DES DÉCHETS ÉLECTRIQUES ET ÉLECTRONIQUES



Cet appareil comporte le symbole DEEE (Déchet d'Équipement Électrique et Électronique) signifiant qu'en fin de vie, il ne doit pas être jeté aux déchets ménagers, mais déposé au centre de tri de la localité. La valorisation des déchets permet de contribuer à préserver notre environnement.

#### PROTECTION DE L'ENVIRONNEMENT - DIRECTIVE 2012/19/EU

Afin de préserver notre environnement et notre santé, l'élimination en fin de vie des appareils électriques et électroniques doit se faire selon des règles bien précises et nécessite l'implication de chacun, qu'il soit fournisseur ou utilisateur.

C'est pour cette raison que votre appareil, tel que le signale le symbole  apposé sur sa plaque signalétique ou sur l'emballage, ne doit en aucun cas être jeté dans une poubelle publique ou privée destinée aux ordures ménagères. L'utilisateur a le droit de déposer l'appareil dans des lieux publics de collecte procédant à un tri sélectif des déchets pour être soit recyclé, soit réutilisé pour d'autres applications conformément à la directive.

**Pour la sécurité des enfants, rangez vos vieux appareils en lieu sûr jusqu'à ce qu'ils soient mis au rebut, hors de votre domicile.**



Nos emballages peuvent faire l'objet  
d'une consigne de tri.  
Pour en savoir plus : [www.consignesdetri.fr](http://www.consignesdetri.fr)

 **ENERG** Y IJA  
енергия · ενέργεια IE IA

**VALBERG** 962438  
IH 40 ST X 302C

A+++  
A++  
A+  
A  
**B**  
C  
D

**56**  
kWh/annum

 ABCDEFG

 ABCDEFG

 ABCDEFG

 **73**dB

65/2014

# Bedankt!

Proficiat met uw keuze voor een product van VALBERG. De selectie en de testen van de toestellen van VALBERG gebeuren volledig onder controle en supervisie van ELECTRO DEPOT. We staan garant voor de kwaliteit van de toestellen van VALBERG, die uitmunten in hun eenvoudig gebruik, hun betrouwbare werking en hun onberispelijke kwaliteit.

ELECTRO DEPOT beveelt de VALBERG toestellen aan en is ervan overtuigd dat u uiterst tevreden zal zijn bij elk gebruik van het toestel. Welkom bij ELECTRO DEPOT.

Bezoek onze website: [www.electrodepot.be](http://www.electrodepot.be)





**A Alvorens het toestel te gebruiken**

26 Veiligheidsinstructies

**B Gebruik van het toestel**

33 Technische eigenschappen  
35 Installatie  
37 Installatie zonder opening naar buiten  
38 Gebruik van uw afzuigkap

**C Praktische informatie**

40 Reiniging en onderhoud  
43 Probleemverhelping  
44 Verpakking en milieu  
44 Afdanken van uw oude toestel

## Veiligheidsinstructies

**Deze handleiding beschrijft hoe u uw afzuigkap correct moet installeren en gebruiken. Lees ze aandachtig voordat u het toestel in gebruik neemt, zelfs als u vertrouwd bent met het product. Deze handleiding moet op een veilige plaats bewaard worden, zodat u ze in de toekomst kunt raadplegen.**

### Doe dit nooit:

- Gebruik de afzuigkap nooit zonder de vetfilters of indien de filters te sterk vervuild zijn!
- Installeer de afzuigkap niet boven een fornuis met een verhoogd aangebrachte grill.

- Laat geen braadpannen onbewaakt achter op het fornuis; oververhitte olie of oververhit vet kunnen vuur vatten.
- Vermijd naakte vlammen onder de afzuigkap.



- Gebruik de afzuigkap niet als ze beschadigd is.
- **F l a m b e e r** geen voedingsmiddelen onder de afzuigkap.



### OPGELET

**De toegankelijke onderdelen kunnen warm worden wanneer het toestel gebruikt wordt met kooktoestellen.**

## Neem steeds de volgende voorzorgsmaatregelen:



### BELANGRIJK!

Onderbreek steeds de stroomtoevoer voordat u het toestel installeert of onderhoudt, bijvoorbeeld wanneer u de lamp vervangt.

- Respecteer de minimale afstand tussen het draagoppervlak van de kookpotten op de kookplaat en het onderste deel van de afzuigkap. (Wanneer de afzuigkap geïnstalleerd is boven een gasfornuis, moet deze afstand minstens 65 cm bedragen).

- De lucht mag niet uitgestoten worden in een leiding die gebruikt wordt voor uitlaatgassen afkomstig van toestellen die functioneren op basis van de verbranding van gas of andere brandstoffen.



- De afzuigkap moet geïnstalleerd worden overeenkomstig de instructies en alle voorzorgsmaatregelen moeten nageleefd worden.

- Alle installatiewerken moeten uitgevoerd worden door een vakkundige persoon of een geschoolde elektricien.

- G e l i e v e d e verpakkingsmaterialen met zorg weg te werpen. Ze zijn

gevaarlijk voor kinderen.

- Wees voorzichtig met de scherpe randen aan de binnenkant van de afzuigkap, met name bij het installeren en het reinigen ervan.

- Wanneer de afzuigkap geïnstalleerd wordt boven een toestel op gas, moet de volgende minimale afstand tussen het draagoppervlak van de kookpotten op de kookplaat en het onderste deel van de afzuigkap nageleefd worden:

- Voor gasfornuizen: 75 cm
- Voor elektrische fornuizen: 65 cm
- Voor steenkool- of petroleumfornuizen: 75 cm

- Vergewis u ervan dat de leiding niet meer dan 90 graden gebogen is; hierdoor zou de afzuigkap minder doeltreffend worden.



#### WAARSCHUWING

Het gebruik van schroeven of bevestigingen die niet voldoen aan deze instructies houdt een elektrisch risico in.



#### WAARSCHUWING

Alvorens de elektrische aansluitpunten aan te raken, moeten alle voedingscircuits afgesloten zijn.

- Plaats steeds het deksel op de kookpotten en pannen wanneer u op een gasfornuis kookt.

- Wanneer de afzuigkap zich in afzuigmodus bevindt, zuigt ze de lucht in de kamer aan. Gelieve gepaste verluchttingsmaatregelen te nemen. De afzuigkap verwijdert de geuren in de kamer, maar verwijdert geen dampen.
  - De afzuigkap is enkel bedoeld voor huishoudelijk gebruik.
- 
- Dit toestel mag gebruikt worden door kinderen van minstens 8 jaar oud en personen met beperkte fysieke, zintuiglijke of mentale capaciteiten of met beperkte ervaring of kennis, op voorwaarde dat ze in de gaten gehouden worden of instructies gekregen hebben betreffende het veilige gebruik van het toestel en de mogelijke gevaren begrijpen. Kinderen mogen niet spelen met het toestel. Het toestel mag niet zonder toezicht gereinigd en onderhouden worden door kinderen.

- Als de voedingskabel beschadigd is, moet hij door de fabrikant, een van zijn technici of een voldoende gekwalificeerde persoon vervangen worden, om risico's te voorkomen.



**WAARSCHUWING**

Alvorens de elektrische aansluitpunten aan te raken, moeten alle voedingscircuits afgesloten zijn.

**OPGELET**

Het toestel en de toegankelijke delen ervan kunnen warm worden tijdens het gebruik. Vermijd alle contact met de warme elementen. Kinderen jonger dan 8 jaar moeten op een afstand gehouden worden van het toestel, tenzij ze voortdurend onder toezicht staan.

- De ruimte moet voldoende verlucht worden wanneer u de afzuigkap tegelijk gebruikt met toestellen die functioneren op basis van de verbranding van gas of andere brandstoffen.
- Elke reiniging van het toestel die de instructies niet naleeft, houdt een brandrisico in.
- De regelgeving inzake luchtafvoer moet nageleefd worden.
- Reinig uw toestel regelmatig volgens de methode vermeld in het hoofdstuk ONDERHOUD.
- Gelieve om veiligheidsredenen alleen bevestigings- of montageschroeven met dezelfde grootte gebruiken, zoals aanbevolen wordt in deze handleiding.

- Raadpleeg voor de methode en de frequentie van de reiniging het hoofdstuk 'Onderhoud en reiniging' van deze handleiding.
- Het toestel mag niet zonder toezicht gereinigd en onderhouden worden door kinderen.
- Wanneer de afzuigkap gebruikt wordt in combinatie met toestellen die gevoed worden door andere dan elektrische energie, mag de negatieve druk in de ruimte niet meer dan 4 Pa ( $4 \times 10^{-5}$  bar) bedragen.

**WAARSCHUWING**

**Brandrisico; laat niets achter op de kookoppervlakken.**

• Gebruik geen stoomreiniger.

• Blus vuur NOOIT met water. Onderbreek de stroomtoevoer en bedek de vlam, bijvoorbeeld met een deksel of een blusdeken.

### **Informatie i.v.m. de demontage**

Demonteer het toestel niet op een andere manier dan degene die vermeld wordt in de handleiding. Het toestel mag niet gedemonteerd worden door de gebruiker. Op het einde van de levenscyclus van het toestel mag het niet bij het huishoudelijk afval worden geworpen. Neem contact op met uw gemeente of verkooppunt voor meer informatie over recycling.



### **OPMERKING**

Ziehier hoe u de globale milieupact ervan vermindert (bijv. het energieverbruik ervan tijdens het kookproces):

(1) Installeer de afzuigkap op een geschikte en voldoende verluchte plaats.

(2) Reinig de afzuigkap regelmatig, om de luchtdoorgang niet te verhinderen.

(3) Vergeet de verlichting van de afzuigkap niet uit te schakelen na het koken.

(4) Vergeet de afzuigkap niet uit te schakelen na het koken.



## Technische eigenschappen

Productfiche volgens EU-verordening N°65/2014

Merk	Valberg
Identificatie van het model	IH 40 ST X 302C
Productcode	962438
Jaarlijks energieverbruik (kWh/jaar)	56
Energieklasse	B
Fluïdodynamische doeltreffendheid	24.1
Fluïdodynamische doeltreffendheid	B
Lichtefficiëntie (lux/W)	32.1
Energieklasse van het licht	A
Vetfilteringsefficiëntie %	66.7
Vetfilteringsefficiëntieklasse	D
Maximaal luchtdebiet tegen minimale snelheid bij normaal gebruik (m <sup>3</sup> /u)	353
Maximaal luchtdebiet tegen maximale snelheid bij normaal gebruik (m <sup>3</sup> /u) (Q <sub>max</sub> )	592
Luchtstroom bij minimale snelheid tijdens normale werking	63
Luchtstroom bij maximale snelheid tijdens normale werking	73
Elektriciteitsverbruik in uit-stand	0.41
Factor van de toename in de tijd (f)	1.1
Energie-efficiëntie-index (EEI dampkap)	62
Luchtdebiet in m <sup>3</sup> /u gemeten bij het maximale rendement (Q <sub>bep</sub> )	323.9
Luchtdruk in Pa gemeten bij het maximale rendement (P <sub>bep</sub> )	354
Maximale luchtstroom in m <sup>3</sup> /h	616
Elektrisch vermogen bij de invoer in W gemeten bij het maximale rendement (W <sub>bep</sub> )	132.1

Merk	Valberg
Nominaalvermogen in W van het verlichtingssysteem (WI)	3.8
Matige verlichting in lux van het verlichtingssysteem op het bakoppervlak (Gemiddeld)	122
Toegewezen voeding (Spanning in V, aard van de stroom & frequentie in Hz)	220-240 ~ 50
Beschermingsklasse elektriciteit	Classe I
Totaal toegewezen vermogen in W	190
Aantal en type verlichting	2 x Modules LED
Verlichtingsvermogen in W per verlichting / in totaal	1.5 / 3
Verlichting die door de gebruiker vervangen kan worden	Non
Totaal toegewezen vermogen in W	193
Code ILCOS D	DSS-1.5/65-S-120/33

## Installatie

### Installatie

1. Vóór elke installatie schakelt u het toestel uit en sluit u de stroomtoevoer af.

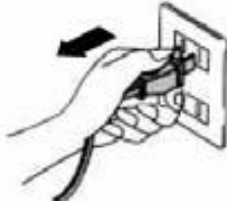

2. Voor een optimale efficiëntie moet de afzuigkap geïnstalleerd worden op een afstand tussen 65 en 75 cm van het kookoppervlak. Zie afbeelding 1.

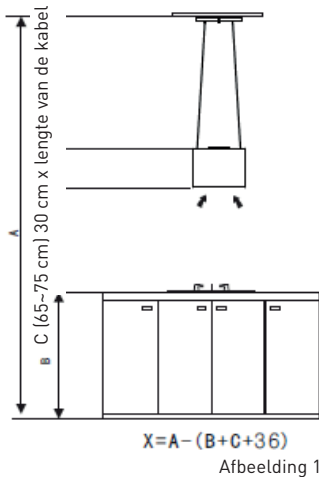

3. Het plafond moet een belasting van minstens 120 kg kunnen dragen en de dikte van het plafond moet  $\geq 30$  mm zijn.

4. Bevestig de schroefschacht op de ophangplaat met behulp van 2 moeren M10 boven en onder het geheel (zie afbeelding 2). Om een correcte installatie te verzekeren, vergewist u zich ervan dat

de schroefschacht niet voorbij het bovenste deel van de ophangplaat komt.

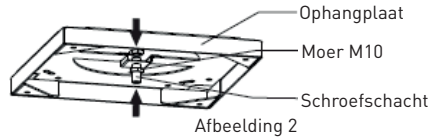

5. Installeer de 4 regelschroeven op de ophangplaat en draai ze op de gepaste lengte, zonder ze te sterk aan te trekken. Steek de 4 metalen kabels door de 4 regelschroeven. Bereken de lengte van de metalen kabel in overeenstemming met afbeelding 1 en noteer ze. Gebruik de 4 blokkeerschroefgehelen voor metalen kabels + de moeren om de 4 metalen kabels stevig aan te draaien op de aangegeven plaatsen, waarbij u zich ervan vergewist dat de 4 metalen kabels ongeveer dezelfde lengte hebben. Zie afbeelding 3.

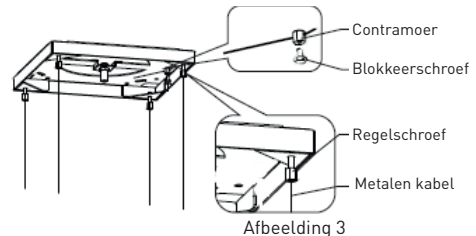

6. Boor 8 installatiegaten in het plafond, volgens de 8 ronde gaten in de ophangplaat. Voor houten plafonds moeten 8 zelftappende schroeven met verzonken kop ST6\*40 mm gebruikt worden om de ophangplaat te bevestigen. Zie afbeelding 4. Voor betonnen plafonds baseert u zich op de 4 langwerpige gaten op de ophangplaat om de 4 installatiegaten te boren en gebruikt u 4 expansieschroeven  $\phi 6 \times 60$  om de ophangplaat tegen het plafond te bevestigen.

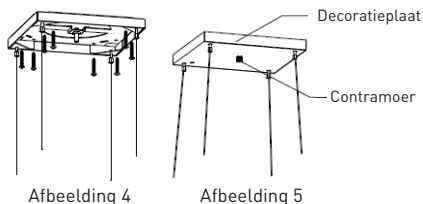

7. Steek de 4 metalen kabels door de decoratieplaat die u met de contraemoer op de ophangplaat bevestigt. Zie afbeelding 5. Opmerking: het gat dat op de decoratieplaat voorzien is voor het voedingssnoer moet zich op dezelfde hoogte bevinden als het gat dat op de afzuigkap voorzien is voor het voedingssnoer.

8. Volg stap 1 en 2 van afbeelding 6 om de blokkeeruiteinden van de 4 metalen kabels in de gleuf van de bovenste plaat op de afzuigkap te steken en vergrendel ze met behulp van 4 zelftappende schroeven met verzonken kop ST4\*8 mm, om glijden te voorkomen. Zie afbeelding 6.

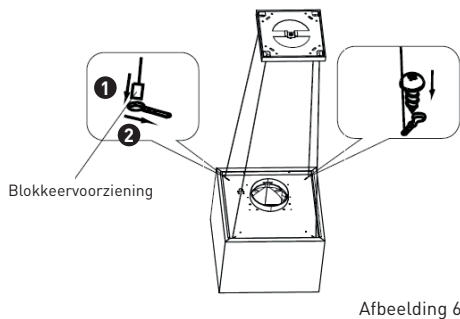

9. Draai vervolgens de decoratieplaat los om het voedingssnoer van de afzuigkap aan te brengen en voer de aansluitingen correct uit. Zorg ervoor dat de elektrische draad correct bedekt wordt met isolatieband om het risico op elektrische schokken te vermijden. Zie afbeelding 7.

10. Stel de vier regelschroeven bij, behoud hierbij het niveau van de afzuigkap en oefen even veel kracht uit op de 4 metalen kabels (in wijzerzin om aan te draaien en in tegenwijzerzin om los te draaien). Breng de decoratieplaat opnieuw aan en bevestig het voedingssnoer langs de metalen kabel met behulp van de klem. Zie afbeelding 8. De installatie is beëindigd.

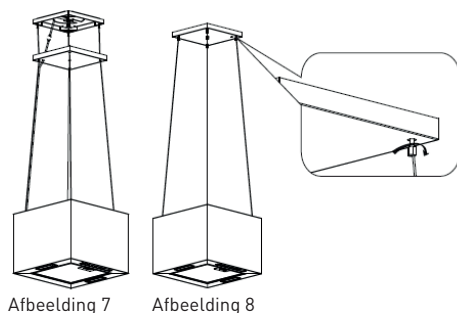

## Installatie zonder opening naar buiten

### Installeer de actieve koolstoffilter (om uit te knippen)

- Om de actieve koolstoffilter te installeren, moet de aluminium filter vooraf verwijderd worden.
- Plaats de uitgeknipte filter op de aluminium filter.
- Breng de aluminium filter opnieuw aan.
- We raden aan om de afzuigkap enkele minuten te laten werken alvorens te beginnen met koken. Ook wordt aangeraden om de afzuigkap 15 minuten na het koken uit te schakelen, om geuren en vervuilde lucht optimaal te verwijderen.

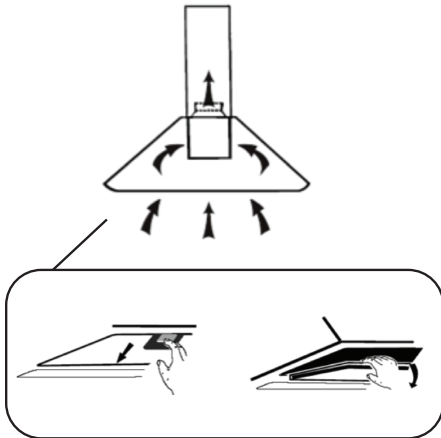

### OPMERKING

- Vergewis u ervan dat de filter correct aangebracht is. Anders kan hij loskomen en een gevaar vormen.
- Wanneer er een actieve koolstoffilter geïnstalleerd is, wordt het zuigvermogen beperkt.

## Gebruik van uw afzuigkap

### Led-touchbediening



De led-touchbediening heeft vijf knoppen, zie afbeelding.

	<b>Verlagen</b>
	<b>Verhogen</b>
	<b>Lamp</b>
	<b>Timer</b>
	<b>Aan/uit</b>

1. **1** Erkingstelling van het toestel: Nadat de dampkap op de hoofdvoeding is aangesloten, zal de achtergrondverlichting van alle knoppen branden. Het leddisplay is gesloten. De dampkap werkt niet, ze gaat over in stand-bymodus. De achtergrondverlichting zal automatisch doven na 2 sec. van inactiviteit.

2. Knop (Aan/uit):

- Druk op de Aan/uit-knop, waarna de afdekkap vooraan de dampkap zal openen. De achtergrondverlichting van deze knop zal branden en de dampkap zal op lage snelheid beginnen te werken. De lamp zal eveneens gaan branden. De achtergrondverlichting van de knoppen (Verlagen), (Verhogen) en (Lamp) zal gaan branden. Druk nogmaals op de Aan/uit-knop: de afdekkap van de dampkap zal sluiten, de achtergrondverlichting van deze knop zal doven en de dampkap zal worden uitgeschakeld. De functieknoppen kunnen alleen worden gebruikt wanneer de afdekkap open staat.

3. Knop (Lamp):

Druk op de knop (Lamp) en de achtergrondverlichting van deze knop en de lamp zullen gaan branden. Als u nogmaals op deze knop drukt, zullen de achtergrondverlichting van de knop en de lamp doven. De volgende handelingen kunnen meermaals worden uitgevoerd.

4. Knop (Verhogen):

- Druk op de knop (Verhogen): de achtergrondverlichting van de knoppen (Verhogen), (Verlagen) en (Aan/uit) gaat branden. De dampkap begint op lage snelheid te werken. Op het ledscherm zal "1" worden weergegeven.

- Druk nogmaals op de knop (Verhogen) wanneer de dampkap op lage snelheid werkt: De achtergrondverlichting van de knoppen (Verhogen), (Verlagen) en (Aan/uit) gaat branden. De dampkap werkt op gemiddelde snelheid en op het ledscherm zal "2" worden weergegeven.

- Druk nogmaals op de knop (Verhogen) wanneer de dampkap op gemiddelde snelheid werkt: de achtergrondverlichting van de knop (Verhogen) zal doven. De knoppen (Verlagen) en (Aan/uit) zullen blijven branden. De dampkap werkt op hoge snelheid en op het ledscherm zal "3" worden weergegeven.

- Als u nogmaals op de knop (Verhogen) drukt terwijl de dampkap op hoge snelheid werkt, dan zal deze op hoge snelheid blijven werken.

### 5. — Knop (Verlagen)

- Druk op de knop — (Verlagen) zodat de dampkap een snelheid lager gaat werken, op het scherm zal de huidige werkingssnelheid worden weergegeven. Als u op de knop — (Verlagen) drukt wanneer de dampkap op hoge snelheid werkt, zal deze op gemiddelde snelheid gaan werken. De achtergrondverlichting van de knoppen + (Verhogen), — (Verlagen) en (Aan/uit) gaat branden. Als u op de knop — (Verlagen) drukt wanneer de dampkap op gemiddelde snelheid werkt, zal deze op lage snelheid gaan werken. De achtergrondverlichting van de knoppen + (Verhogen), — (Verlagen) en (Aan/uit) gaat branden. Als u nogmaals op de knop — (Verlagen) drukt wanneer de dampkap op lage snelheid werkt, zal de dampkap worden uitgeschakeld, net zoals de achtergrondverlichting van de knop — (Verlagen).

### 6. ⌚ Knop (Timer):

- De ⌚ knop (Timer) werkt alleen wanneer de motor is geactiveerd en de lamp brandt. De timer is ingesteld op 5 min. De timer kan worden herhaald. Nadat de tijd om is, zal de dampkap worden uitgeschakeld en zal de lamp doven.
- Wanneer de timer is ingesteld, en als u ondertussen de snelheid aanpast, zal de ingestelde tijdsduur worden herberekend.

## Reiniging en onderhoud



### OPGELET

- De afzuigkap moet losgekoppeld zijn van het stroomnet vóór alle onderhouds- of reinigingswerken. Vergewis u ervan dat de stroomtoevoer van de afzuigkap afgesloten is en dat de stekker uit het stopcontact getrokken is.

- De externe oppervlakken zijn gevoelig voor krassen. Volg de reinigingsinstructies om een optimaal resultaat te verzekeren zonder het toestel te beschadigen.



### Algemeen

Alle reinigings- en onderhoudswerken moeten uitgevoerd worden wanneer het toestel koud is, met name reinigingswerken. Laat geen basische of zure (citroensap, azijn, enz.) achter op de oppervlakken.

### Roestvrij staal

Roestvrij staal moet regelmatig gereinigd worden (bijv. een keer per week) om een lange levensduur te verzekeren. Veeg het vervolgens af met een schone zachte doek. U kunt ook een speciaal reinigingsproduct voor roestvrij staal gebruiken.



**OPMERKING**

Droog het roestvrij staal goed af, zodat er geen lelijke krassen verschijnen.

**Oppervlak van het bedieningspaneel**

De bekleding van het bedieningspaneel kan gereinigd worden met warm zeepwater. Zorg ervoor dat de doek schoon en goed uitgewrongen is alvorens te beginnen met schoonmaken. Gebruik een zachte doek om na het reinigen overtollig vocht te verwijderen.

**BELANGRIJKE  
OPMERKING**

Gebruik neutrale detergents en vermijd agressieve reinigingsproducten, krachtige huishoudelijke detergents of producten die bijtende stoffen bevatten; deze zouden het uitzicht van het toestel kunnen wijzigen en de decoratieve uitstraling van het bedieningspaneel kunnen beschadigen. Het gebruik van deze producten annuleert de garantie van de fabrikant.

**Reiniging van de vetfilters**

De vetfilters kunnen met de hand gereinigd worden. Dompel ze gedurende 3 minuten onder in water met een ontvettende detergent en borstel ze vervolgens schoon met een zachte borstel. Druk niet te sterk om ze niet te beschadigen. (Laat ze op natuurlijke wijze drogen, beschermd tegen rechtstreeks zonlicht).

De filters moeten afzonderlijk gereinigd worden van vaatwerk en keukengerei. Er wordt aanbevolen om geen spoelmiddel te gebruiken.

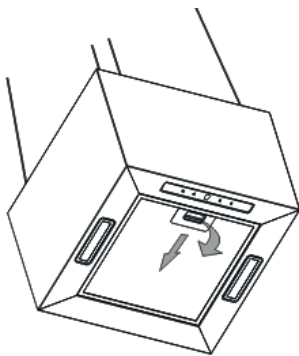
**Installatie van de vetfilters**

• Volg de volgende vier stappen om de filters te installeren.

- Kantel de filter in de gleuven achteraan de afzuigkap.

- Druk op de knop op de handgreep van de filter.

- Laat de handgreep los zodra de filter goed aangebracht is.

- Herhaal deze verrichtingen om alle filters te installeren.

## Probleemverhelping

Problemen	Mogelijke oorzaken	Oplossingen
<b>Het licht gaat branden, maar de motor werkt niet.</b>	De schakelaar van de ventilator is gedeactiveerd.	Selecteer een positie voor de schakelaar van de ventilator.
	De ventilator is defect.	Neem contact op met het servicecentrum.
<b>Het licht brandt niet, de motor werkt niet.</b>	De motor is defect.	Neem contact op met het servicecentrum.
	De zekeringen van de woning zijn defect.	Reset/Vervang de zekeringen.
<b>Olielek.</b>	Het voedingsnoer is losgekoppeld of losgekomen.	Steek het snoer opnieuw in het stopcontact. Activeer het stopcontact.
	De terugslagklep en de uitgangsvoorziening vertonen een dichtheidsdefect.	Demonteer de terugslagklep en dicht ze af met een dichtingsproduct.
<b>Het licht werkt niet.</b>	Er bevindt zich een lek ter hoogte van de aansluiting van de schoorsteen en de kap ervan.	Demonteer de schoorsteen en dicht het lek.
	De lampen zijn defect/ gebroken.	Vervang de lampen in overeenstemming met deze handleiding.
<b>De afzuiging is onvoldoende.</b>	De afstand tussen de afzuigkap en het koopoppervlak is te groot.	Plaats de afzuigkap op een correcte afstand.
<b>De afzuigkap kantelt.</b>	De bevestigingsschroef is onvoldoende aangedraaid.	Draai de ophangschroef aan en zorg voor een horizontale uitlijning.



### OPMERKING

Alle elektrische werken die uitgevoerd worden op het toestel moeten voldoen aan de lokale, nationale en federale wetgeving. Neem in geval van twijfel contact op met het servicecentrum alvorens om het even welke werken uit te voeren. Sluit de stroomtoevoer van het toestel steeds af wanneer u het toestel moet openen.

## Verpakking en milieu

### AFDANKEN VAN DE VERPAKKINGSMATERIALEN

De verpakkingmaterialen beschermen uw toestel tegen mogelijke beschadiging tijdens het transport. Deze materialen zijn milieuvriendelijk want ze kunnen gerecycleerd worden. Door materialen te recyclen kan op grondstoffen bespaard worden en wordt er minder afval geproduceerd.

### Afdanken van uw oude toestel

#### SELECTIEVE INZAMELING VAN ELEKTRISCH EN ELEKTRONISCH AFVAL



Dit toestel is voorzien van het AEEA-symbool, wat betekent dat het niet bij het huishoudelijke afval gegooid mag worden op het einde van zijn levensduur, maar dat het naar een recyclagecentrum voor elektrische en elektronische huishoudtoestellen gebracht dient te worden. Wanneer u versleten huishoudtoestellen recycleert, levert u een aanzienlijke bijdrage tot de bescherming van ons milieu.

#### BESCHERMING VAN HET MILIEU - RICHTLIJN 2012/19/EU

Wanneer u versleten elektrische en elektronische apparaten recycleert, levert u een aanzienlijke bijdrage tot de bescherming van ons milieu en onze gezondheid. Dit dient echter wel te gebeuren volgens bepaalde regels en vraagt de betrokkenheid van zowel leverancier als consument.

Daarom mag uw toestel, zoals aangegeven wordt door het symbool  op het kenplaatje of de verpakking, in geen geval in een openbare of private vuilnisbak voor huishoudelijk afval gegooid worden. De gebruiker heeft het recht om het toestel naar een openbaar inzamelpunt voor selectieve afvalverwerking te brengen, zodat het toestel gerecycleerd of opnieuw gebruikt kan worden voor andere toepassingen, conform de richtlijn.

**Bewaar uw oude toestellen steeds op een veilige plaats buiten uw huis waar kinderen er niet bijkunnen.**



**ENERG**  
енергия · ενέργεια



▲▲▲▲▲  
**VALBERG**

962438  
IH 40 ST X 302C

---



B

56

kWh/annum



ABCDEFG



ABCDEFG



ABCDEFG



**73** dB

65/2014

NL

45

# ¡Muchas gracias!

Muchas gracias por haber elegido nuestro producto VALBERG. Seleccionados, testados y recomendados por ELECTRO DEPOT, los productos de la marca VALBERG le garantizan una facilidad de uso, un rendimiento eficaz y una calidad impecable.

Con este dispositivo puede estar seguro de que siempre quedará satisfecho al utilizarlo. Bienvenido a ELECTRO DEPOT.

Visite nuestra página web: [www.electrodepot.es](http://www.electrodepot.es)



**A** Antes de utilizar el aparato

48 Instrucciones de seguridad

**B** Utilización del aparato

55 Características técnicas  
57 Instalación  
59 Instalación sin abertura hacia el exterior  
60 Uso de su campana extractora

**C** Información práctica

62 Limpieza y mantenimiento  
63 Solución de problemas  
66 Embalaje y medioambiente  
66 Cómo desechar su antiguo aparato

## Instrucciones de seguridad

**El presente manual describe cómo instalar y usar su campana extractora correctamente. Léalo atentamente antes de usarlo, incluso si está familiarizado con el producto. El presente manual debe conservarse en un lugar seguro para cualquier consulta posterior.**

### No hacer nunca:

- ¡No use nunca la campana extractora sin los filtros antigrasa o si estos están excesivamente grasientos!
- No monte la campana encima de una cocina que tenga un grill colocado en alto.

- No deje la sartén de freír sin vigilancia; la grasa o el aceite que se hayan calentado excesivamente pueden salir ardiendo.
- No deje nunca ninguna llama abierta bajo la campana extractora.



- Si la campana extractora está estropeada, no la use.
- No flambee alimentos debajo de la campana extractora.



**ADVERTENCIA**

Las partes accesibles pueden ponerse calientes cuando la campana se utilice con otros aparatos de cocina.



**Tome siempre las siguientes precauciones:**

**¡IMPORTANTE!**

Desenchufe siempre su aparato para cualquier tipo de instalación y mantenimiento, por ejemplo, cuando vaya a cambiar la bombilla.

- Se debe respetar la distancia mínima entre la superficie que contenga recipientes de cocina, sobre la placa de cocción, y la parte inferior de la campana extractora. (Cuando la campana extractora esté instalada sobre un aparato que funcione con gas, esta distancia debe ser de al menos 65 cm).
- El aire no debe ser expulsado a través de un tubo utilizado para humos procedentes de otros aparatos cuyo funcionamiento se base en la combustión de gas u otros combustibles.

- La campana extractora debe instalarse según las instrucciones y se deben respetar todas las medidas.
- Toda la instalación debe ser llevada a cabo por una persona competente o un electricista cualificado.

- Por favor, deseche los materiales del embalaje con precaución. Constituyen un peligro para los niños.

- Tenga cuidado con los filos cortantes situados en el interior de la campana extractora, especialmente durante su instalación y su limpieza.

- Cuando la campana extractora está instalada por encima de un aparato que funcione con gas, la distancia mínima entre la superficie que contenga recipientes de cocina, sobre la placa de cocción, y la parte inferior de la campana extractora debe ser de:

- Para cocinas de gas: 75 cm
- Para las cocinas eléctricas: 65 cm
- Para las cocinas de carbón o de petróleo:

75 cm

- Compruebe que el tubo no esté doblado más de 90 grados, ya que reduciría la eficacia de la campana extractora.

**ADVERTENCIA**

**Cualquier instalación de los tornillos o montaje del aparato que no cumpla estas instrucciones supone un peligro eléctrico.**

**ADVERTENCIA**

**Antes de acceder a los bornes eléctricos, todos los circuitos de alimentación deben estar desconectados.**

- Ponga siempre las tapaderas a las ollas y sartenes cuando cocine en

una cocina de gas.

- Cuando se encuentra en modo de extracción, la campana extractora aspira el aire de la habitación. Asegúrese de respetar las correctas medidas de ventilación. La campana extractora elimina los olores de la habitación, pero no el vapor.
- La campana extractora está diseñada únicamente para un uso doméstico.



- Si el cable de alimentación está estropeado, debe ser remplazado por el fabricante, uno de sus técnicos o una persona de cualificación similar para evitar cualquier peligro.

- Este aparato puede ser utilizado por niños menores de 8 años y por personas con sus capacidades físicas, sensoriales o mentales reducidas o por quienes no tengan los conocimientos y la experiencia necesarios siempre y cuando estén supervisados y hayan sido informados para el uso del aparato de forma segura y siempre que conozcan los riesgos que conlleva su uso. Los niños no deben jugar con este aparato. La limpieza y el mantenimiento del aparato no deben ser efectuadas por niños sin vigilancia.



**ADVERTENCIA**

Antes de acceder a los bornes eléctricos, todos los circuitos de alimentación deben estar desconectados.

**ADVERTENCIA**

El aparato y sus partes accesibles pueden ponerse muy calientes durante su utilización. Asegúrese de evitar cualquier contacto con los elementos térmicos. Los niños de menos de 8 años deben estar apartados del aparato a menos que se les esté vigilando permanentemente.

- Debe ventilar la habitación correctamente cuando vaya a usar la campana extractora al mismo tiempo que aparatos cuyo funcionamiento se base en la combustión de gas o de otros combustibles.
- Cualquier tipo de limpieza del aparato que no cumpla con las instrucciones supone un riesgo de incendio.
- Se deben cumplir las normas relativas a la evacuación del aire.
- Limpie periódicamente su aparato según la forma indicada en el capítulo MANTENIMIENTO.
- Por razones de seguridad, utilice únicamente los tornillos de fijación o de montaje del mismo tamaño, como los recomendados en el presente manual de instrucciones.

- Según el método y la frecuencia de limpieza, consulte la parte «Limpieza y mantenimiento» del presente manual de instrucciones.

- La limpieza y el mantenimiento del aparato no deben ser efectuadas por niños sin vigilancia.

- Cuando la campana extractora se use al mismo tiempo que aparatos alimentados por una energía distinta de la eléctrica, la presión negativa en la habitación no debe superar los 4 Pa ( $4 \times 10^{-5}$  bares).

**ADVERTENCIA**

**Riesgo de incendio: no deje objetos en las superficies de cocción.**

- No utilice un aparato de limpieza con vapor.

- **NUNCA** intente sofocar un incendio con agua. Desenchufe el aparato y luego cubra la llama; por ejemplo, con una tapa o con una manta contra incendios.



## OBSERVACIONES

Para reducir el impacto medioambiental global (por ejemplo, su consumo energético durante el proceso de cocción), puede seguir los siguientes pasos:

(1) Instale la campana extractora en un lugar adecuado, suficientemente ventilado.

(2) Limpie con regularidad la campana para no obstruir el paso del aire.

(3) No olvide apagar la luz de la campana extractora una vez que haya acabado de cocinar.

(4) No olvide apagar la campana extractora una vez que haya acabado de cocinar.

## Información relativa al desmontaje

No desmonte el aparato de forma distinta a la indicada en el manual del usuario. El aparato no debe ser desmontado por el usuario. Al final de su vida útil, no debe tirar el aparato junto con la basura doméstica. Consulte con su municipio o su distribuidor para que le asesore en materia de reciclaje.

## Características técnicas

Ficha del producto según la reglamentación de la UE N°65/2014

Marca	Valberg
Identificación del modelo	IH 40 ST X 302C
Código del producto	962438
Consumo de energía anual en kWh	56
Clase de eficiencia energética	B
Eficiencia fluidodinámica	24.1
Clase de eficiencia fluidodinámica	B
Eficacia luminosa lux/Watt	32.1
Clase de eficacia luminosa	A
Eficiencia de filtrado de grasa %	66.7
Clase de eficiencia de filtrado de grasa	D
Flujo de aire a velocidad mínima en funcionamiento normal (m <sup>3</sup> /h)	353
Flujo de aire a velocidad máxima en funcionamiento normal (m <sup>3</sup> /h) (Q <sub>max</sub> )	592
Emisiones acústicas del aire ponderadas al valor de A, a la velocidad mínima disponible en funcionamiento normal.	63
Emisiones acústicas del aire ponderadas al valor de A, a la velocidad máxima disponible en funcionamiento normal.	73
Consumo de energía en modo «parada»	0.41
Factor de incremento en el tiempo (f)	1.1
Índice de eficiencia energética (EEIcampana)	62
Caudal de aire en m <sup>3</sup> /h medido en el punto de máximo rendimiento (Q <sub>bep</sub> )	323.9
Presión de aire en Pa medida en el punto de máximo rendimiento (P <sub>bep</sub> )	354
Flujo de aire máximo en m <sup>3</sup> /h	616

Marca	Valberg
Potencia eléctrica de entrada en W medida en el punto de máximo rendimiento (W <sub>bep</sub> )	132.1
Potencia nominal en W del sistema de iluminación (W <sub>l</sub> )	3.8
Iluminación media en lux del sistema de iluminación en la superficie de cocción (E <sub>m</sub> )	122
Corriente asignada (Tensión en V, naturaleza de la corriente & frecuencia en Hz)	220-240 ~ 50
Clase de protección eléctrica	Classe I
Potencia del motor asignada en W	190
Número y tipo de iluminación	2 x Modules LED
Potencia de iluminación en W por luz / total	1.5 / 3
Iluminación sustituible por el usuario	Non
Potencia total asignada en W	193
Code ILCOS D	DSS-1.5/65-S-120/33



## Instalación

### Instalación

1. Antes de cualquier instalación, apague el aparato y desenchúfelo del tomacorriente.

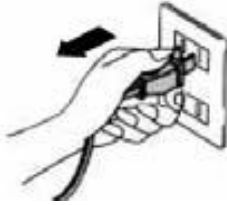

2. Para una eficacia óptima, la campana extractora debe ser instalada a una distancia de entre 65 y 75 cm de la superficie de cocción. Cf. ilustración 1.

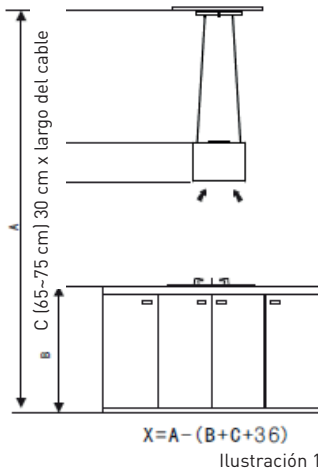

3. El techo debe poder soportar una carga de al menos 120 kg y el grosor del techo debe ser de  $\geq 30$  mm.

4. Coloque el tornillo central en la tabla de suspensión con 2 tuercas M10 colocadas por encima y por debajo del conjunto (cf. ilustración 2). Para garantizar una correcta instalación, asegúrese de que el tornillo

central no se pasa de la parte superior de la tabla de suspensión.

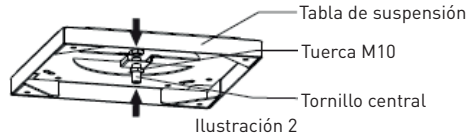

5. Instale los 4 tornillos de ajuste en la tabla de suspensión, gírelos por todo el largo adaptado sin apretarlos demasiado. Introduzca los 4 cables metálicos a través de los 4 tornillos de ajuste. Calcule el largo del cable metálico según la ilustración 1 y anótelos. Use los 4 conjuntos de tornillos de bloqueo para los cables metálicos y las tuercas para apretar firmemente los 4 cables metálicos en los lugares indicados y asegúrese de que los 4 cables metálicos son aproximadamente del mismo largo. Cf. ilustración 3.

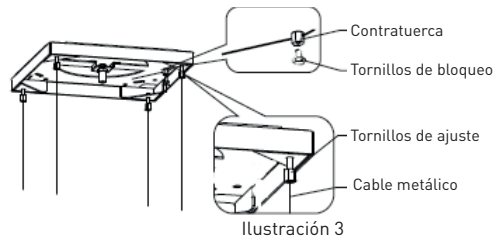

6. Haga 8 agujeros de instalación en el techo, según los 8 agujeros circulares presentes en la tabla de suspensión. En el techo de madera, tiene que usar 8 tornillos autorroscantes con la cabeza fresada ST6\*40 mm para fijar la tabla de suspensión. Cf. ilustración 4. Si el techo es de hormigón, tenga como referencia los 4 agujeros alargados situados en la tabla de suspensión para hacer los 4 agujeros de instalación y use 4 tornillos de expansión  $\phi 6 \times 60$  para fijar la tabla de suspensión al techo.



Ilustración 4

Ilustración 5

7. Introduzca los 4 cables metálicos a través de la placa decorativa que fijará en la tabla de suspensión con una contratuercas. Cf. ilustración 5. Tenga en cuenta que el agujero previsto para el cable de alimentación en la placa decorativa debe estar al mismo nivel que el agujero previsto para el cable de alimentación en la campana extractora.

8. Siga los pasos 1 y 2 de la ilustración 6 para introducir las puntas de bloqueo de los 4 cables metálicos en la ranura de la tabla superior de la campana extractora y bloquéelos con los 4 tornillos autorroscantes con cabeza fresada ST4\*8 mm para impedirles que se deslicen. Cf. ilustración 6.

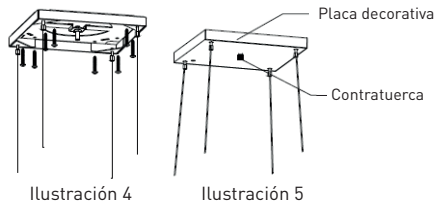

Ilustración 6

9. Afloje después la placa decorativa para pasar el cable de alimentación desde la campana extractora y haga correctamente las conexiones. El cable eléctrico debe estar correctamente cubierto de cinta aislante para evitar cualquier riesgo de descarga eléctrica. Cf. ilustración 7.

10. Coloque los cuatro tornillos de ajuste

manteniendo el nivel de la campana extractora y ejerciendo una fuerza uniforme en los 4 cables metálicos (si los gira en el sentido de las agujas del reloj los apretará, mientras que si lo hace en el sentido contrario, los aflojará.) Vuelva a colocar la placa decorativa y fije el cable de alimentación a lo largo del cable metálico con la abrazadera. Cf. ilustración 8. Habrá terminado la instalación.

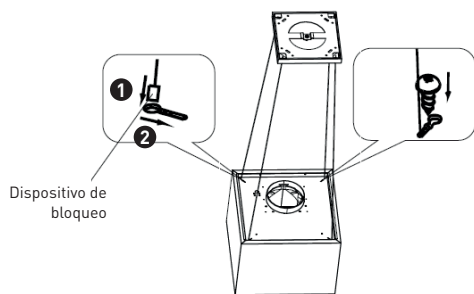

Ilustración 7

Ilustración 8

## Instalación sin abertura hacia el exterior

### Instale el filtro de carbón activado (para recortar)

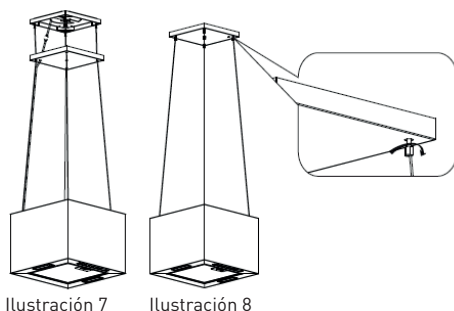
- Para instalar el filtro de carbón activado, debe retirar previamente el filtro de aluminio.
- Coloque el filtro previamente recortado sobre el filtro de aluminio.
- Vuelva a colocar el filtro de aluminio.
- Se recomienda encender la campana algunos minutos antes de empezar a cocinar. Asimismo, se recomienda apagarla 15 minutos después de haber terminado la cocción para eliminar al máximo los olores y evacuar el aire viciado.

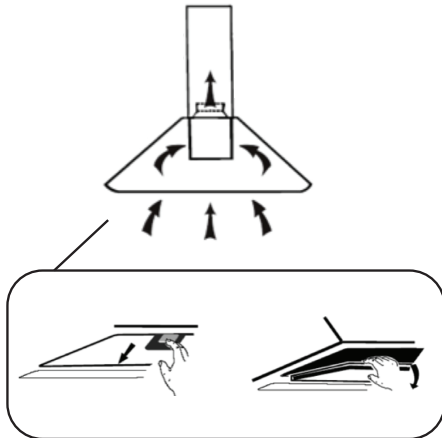

### OBSERVACIONES

- Asegúrese de que el filtro esté correctamente enganchado. De lo contrario, se moverá y supondrá un peligro.
- Una vez haya instalado el filtro de carbón activado, la potencia de aspiración se reducirá.

## Uso de su campana extractora

### Control táctil LED



La pantalla de control táctil LED tiene cinco botones (véase la figura)

	<b>Disminuir</b>
	<b>Aumentar</b>
	<b>Bombilla</b>
	<b>Temporizador</b>
	<b>Encendido/Apagado</b>

1. Pu ta en funcionamiento del aparato: una vez que haya conectado la campana extractora a la alimentación principal, se encenderá la retroiluminación del conjunto de los botones. La tapa de la pantalla LED está cerrada. La campana extractora no funciona, pasa al modo en espera. La retroiluminación se apagará automáticamente después de 2 segundos de inactividad.

2. Botón de Encendido/Apagado:

- Pulse el botón de Encendido/Apagado, la tapa frontal de la campana se abrirá. La retroiluminación de este botón se encenderá y la campana comenzará a funcionar a baja velocidad. La bombilla se encenderá. La retroiluminación de los botones Disminuir, Aumentar y Bombilla se encenderá. Pulse de nuevo

en el botón Encendido/Apagado: la tapa frontal de la campana extractora se cerrará, la retroiluminación de este botón se apagará y la campana extractora se apagará. El conjunto de las operaciones funcionales puede realizarse únicamente con la tapa abierta.

3. Botón Bombilla:

Pulse el botón Bombilla, la retroiluminación de este botón y la bombilla se encenderán. Si pulsa de nuevo este botón, la retroiluminación y la bombilla se apagará. Las siguientes operaciones se pueden realizar varias veces.

4. Botón Aumentar

- Pulse el botón Aumentar: la retroiluminación de los botones Aumentar, Disminuir Encendido/Apagado se enciende. La campana extractora comienza a funcionar a baja velocidad. La pantalla LED indicará «1».

- Vuelva a pulsar el botón Aumentar cuando la campana funciona a baja velocidad: la retroiluminación de los botones Aumentar, Disminuir y Encendido/Apagado se enciende. La campana extractora funciona a velocidad media y la pantalla LED mostrará la indicación «2».

- Vuelva a pulsar el botón Aumentar cuando la campana funciona a velocidad media: la retroiluminación del botón Aumentar se apagará. Los botones Disminuir y Encendido/Apagado permanecerán encendidos. La campana extractora funciona a velocidad elevada y la pantalla LED muestra la indicación «3».

- Si pulsa de nuevo el botón **+** Aumentar cuando la campana funciona a velocidad elevada, esta seguirá funcionando a velocidad elevada.

#### 5. **-** Botón Disminuir

- Pulse el botón **-** Disminuir para que la velocidad de la campana disminuya, la pantalla indicará la velocidad de funcionamiento actual. Si pulsa el botón **-** Disminuir cuando la campana funciona a una velocidad elevada, esta pasará a la velocidad media. La retroiluminación de los botones **+** Aumentar, **-** Disminuir y Encendido/Apagado se enciende. Si pulsa el botón **-** Disminuir cuando la campana funciona a velocidad media, esta pasará a una velocidad baja, La retroiluminación de los botones **+** Aumentar, **-** Disminuir y **⏻** Encendido/Apagado se enciende. Si pulsa de nuevo el botón **-** Disminuir cuando la campana funciona a velocidad baja, la campana se apagará y la retroiluminación del botón **-** Disminuir también se apagará.

#### 6. **⌚** Botón Temporizador:

- El **⌚** botón Temporizador funciona solo cuando el motor y la luz están encendidos. El ajuste del temporizador se eleva a 5 minutos. El temporizador se puede volver a activar. Una vez que este tiempo haya transcurrido, la campana y la luz se apagarán.
- Una vez que el temporizado esté ajustado, si entre tanto ajusta la velocidad, el plazo del temporizador se recalculará.

## Limpieza y mantenimiento



### ADVERTENCIA

- La campana extractora debe desconectarse de la fuente de alimentación eléctrica antes de proceder a cualquier operación de limpieza o mantenimiento. Asegúrese de que la campana extractora esté fuera del circuito a nivel de la toma de pared y de que el enchufe esté bien desconectado.

- Las superficies exteriores se rayan y se arañan fácilmente. Siga las instrucciones de limpieza para garantizar el mejor resultado posible sin estropear el aparato.



### Aspectos generales

Cualquier operación de mantenimiento y de limpieza debe hacerse cuando el aparato esté frío; especialmente cuando se trata de limpieza. Evite dejar sustancias alcalinas o ácidas (zumo de limón, vinagre, etc.) en las superficies.

### Acero inoxidable

El acero inoxidable debe limpiarse regularmente (por ejemplo, una vez a la semana) para garantizar una larga vida útil. Límpielo con un trapo limpio y suave. Puede usar también un producto de limpieza especial para acero inoxidable.

**OBSERVACIONES**

Asegúrese de limpiar bien el acero inoxidable para que no le salgan arañazos.

**Superficie del panel de control**

Puede limpiar el revestimiento del panel de control con agua caliente jabonosa. Asegúrese de que el trapo esté limpio y bien estrujado antes de proceder a la limpieza. Use un trapo suave para quitar cualquier exceso de humedad que se haya quedado después de la limpieza.

**OBSERVACIÓN IMPORTANTE**

Utilice detergentes neutros y evite cualquier producto químico de limpieza agresivo o detergente doméstico potente o producto que contenga sustancias abrasivas; estos últimos afectarían al aspecto del aparato y podrían estropear la impresión decorativa del panel de control. El uso de estos productos anula la garantía del fabricante.

## Limpieza de los filtros de malla antigrasa

Los filtros de malla pueden limpiarse con la mano. Mójelos en agua que contenga un detergente desengrasante durante 3 minutos, luego cepíllelos con un cepillo suave. No presione demasiado fuerte para evitar estropearlos. (Déjelos secar naturalmente protegidos de la luz directa del sol).

Los filtros deben limpiarse por separado de la vajilla y de los utensilios de cocina. Se recomienda no usar abrillantadores.

## Instalación de los filtros de malla antigrasa

- Para instalar los filtros, siga los cuatro pasos siguientes.
  - Incline el filtro en las ranuras situadas en la parte trasera de la campana extractora.
  - Pulse el botón situado en el mango del filtro.
  - Suelte el mango una vez que el filtro esté bien colocado.
  - Repita las operaciones siguientes para instalar el conjunto de filtros.

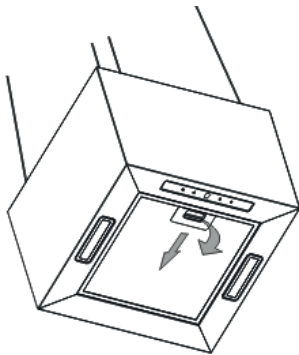



## Solución de problemas

Problemas	Causas potenciales	Soluciones
<b>La luz se enciende, pero el motor no funciona.</b>	El conmutador del ventilador está desactivado.	Seleccione una posición para el conmutador del ventilador.
	El ventilador está estropeado.	Póngase en contacto con el servicio técnico.
<b>La luz no se enciende y el motor no funciona.</b>	El motor está estropeado.	Póngase en contacto con el servicio técnico.
	Los fusibles de la casa están defectuosos.	Reinicie/cambie los fusibles.
<b>Fuga de aceite.</b>	El cable de alimentación está suelto o desenchufado.	Vuelva a enchufar el cable en la toma de corriente. Active la toma de corriente.
	La válvula antirretorno y el dispositivo de salida tienen un defecto de estanqueidad.	Desmonte la válvula antirretorno y séllela con un producto impermeable.
<b>La luz no funciona.</b>	Hay una fuga a la altura de la conexión de la chimenea y de su embellecedor.	Desmonte la chimenea y selle la fuga.
	Las bombillas están defectuosas/rotas.	Cambie las bombillas según estas instrucciones.
<b>No aspira lo suficiente.</b>	La distancia entre la campana extractora y la superficie de cocción es demasiado grande.	Ponga la campana extractora a una distancia correcta.
<b>La campana extractora se inclina.</b>	El tornillo de fijación no está lo suficientemente apretado.	Apriete el tornillo de suspensión procediendo a una alineación horizontal.



### OBSERVACIONES

Cualquier reparación eléctrica realizada en este aparato debe cumplir con su legislación local, nacional y federal. En caso de duda, contacte con el servicio técnico antes de hacer nada. Desenchufe siempre el aparato de la fuente de alimentación eléctrica si necesita abrirlo.

## Embalaje y medioambiente

### CÓMO DESECHAR LOS MATERIALES DEL EMBALAJE

Los materiales del embalaje protegen su aparato contra los posibles daños que se puedan originar en el transporte.

Estos materiales son respetuosos con el medioambiente ya que son reciclables. El reciclado de los materiales permite, al mismo tiempo, economizar las materias primas y reducir la producción de residuos.

### Cómo desechar su antiguo aparato

#### RECOGIDA SELECTIVA DE RESIDUOS DE APARATOS ELÉCTRICOS Y ELECTRÓNICOS



Este aparato lleva el símbolo RAEE (Residuos de Aparatos Eléctricos y Electrónicos) que significa que al final de su vida útil, no debe tirarse a la basura, sino que debe depositarse en la unidad de clasificación de residuos de su localidad. La valorización de los residuos permite contribuir a conservar nuestro medio ambiente.

#### PROTECCIÓN DEL MEDIO AMBIENTE - DIRECTIVA 2012/19/EU

Para preservar nuestro medio ambiente y nuestra salud, la eliminación de los aparatos eléctricos y electrónicos al final de su vida útil debe hacerse según normas muy precisas y requiere la implicación de todos, tanto del proveedor como del usuario.

Es por ello que su aparato, tal y como señala el símbolo  que se encuentra en su placa de características o en su embalaje, no debe, bajo ningún concepto, tirarse a un contenedor público o privado de residuos domésticos. El usuario tiene derecho a depositar el aparato en un lugar público de recogida selectiva de residuos para que sea reciclado o reutilizado para otras aplicaciones de conformidad con la directiva.

**Por la seguridad de los niños, guarde sus aparatos en un lugar seguro hasta que pueda eliminarlos, preferentemente fuera de su domicilio.**



# ENERG

енергия · ενέργεια

Y
IJA

IE
IA



## VALBERG

962438

IH 40 ST X 302C

---

- A+++
- A++
- A+
- A
- B
- C
- D

B

## 56

kWh/annum



A B C D E F G



A B C D E F G



A B C D E F G



73 dB

65/2014





## FR CONDITION DE GARANTIE

Ce produit est garanti pour une période de 2 ans à partir de la date d'achat\*, contre toute défaillance résultant d'un vice de fabrication ou de matériau. Cette garantie ne couvre pas les vices ou les dommages résultant d'une mauvaise installation, d'une utilisation incorrecte ou de l'usure anormale du produit.

\*sur présentation du ticket de caisse.

## NL GARANTIEVOORWAARDEN

Dit product wordt gegarandeerd voor een periode van 2 jaar vanaf de aankoopdatum\*, voor elke storing die het gevolg is van een fabricagefout of het materiaal. Gebreken of schade door slechte installatie, onjuist gebruik of abnormale slijtage van het product worden niet gedekt door deze garantie.

\*op vertoon van kassabon.

## ES CONDICIONES DE LA GARANTÍA

Este producto tiene una garantía por un período de 2 años a partir de la fecha de compra\*, ante cualquier fallo resultante de un defecto de fabricación o de material. Esta garantía no cubre los defectos o los daños provocados por una mala instalación, un uso inadecuado o por un desgaste anormal del producto.

\*mediante la presentación del comprobante de compra.

ELECTRO DEPOT

1 route de Vendeville

59155 FACHES-THUMESNIL

France

