



**MINI KARAOKÉ BLUETOOTH
+ 2 MICROS SANS-FIL**

MANUEL D'UTILISATION



REF : WEPMINIKMICRTB

Vous venez d'acheter un produit de la marque WE et nous vous en remercions. Nous espérons que ce mini karaoké vous apportera entière satisfaction.

PRECAUTIONS D'UTILISATION

Veillez lire attentivement les consignes de sécurité suivantes et conservez-les soigneusement pour une utilisation ultérieure.

ATTENTION

Aucune pièce de cet appareil ne peut être réparée ou remplacée par l'utilisateur. Confiez les réparations à un personnel qualifié. Tout démontage de l'appareil entraînera l'annulation de la garantie.

NOTES IMPORTANTES

- L'utilisation doit être réservée à des adultes et à des personnes responsables, ayant reçu une formation adéquate sur les dommages découlant d'une utilisation incorrecte.
- Cet appareil peut être utilisé par des enfants âgés de 8 ans sous la surveillance d'un adulte ou s'ils ont reçu des instructions sur la manière d'utiliser l'appareil en toute sécurité et s'ils comprennent les dangers encourus. Les opérations de nettoyage et d'entretien par l'utilisateur ne doivent pas être effectuées par des enfants, sauf s'ils sont âgés de plus de 8 ans et qu'ils travaillent sous surveillance. Tenez l'appareil et son cordon hors de portée des enfants de moins de 8 ans.
- Les appareils peuvent être utilisés par des personnes dont les capacités physiques, sensorielles ou mentales sont réduites ou qui manquent d'expérience et de connaissances, à condition qu'elles soient surveillées ou qu'elles aient reçu des instructions concernant l'utilisation sûre de l'appareil et qu'elles comprennent les dangers encourus.
- Les enfants ne doivent pas utiliser l'appareil comme un jeu.
- Ne laissez pas les enfants ou les personnes handicapées utiliser l'appareil sans surveillance.
- Ne pas laisser les animaux domestiques s'approcher de l'appareil.
- N'utilisez jamais l'appareil dans des endroits où le cordon, la fiche et l'appareil lui-même peuvent entrer en contact avec de l'eau ou des surfaces mouillées. N'utilisez pas l'appareil à l'extérieur, car la pluie pourrait créer des courts-circuits. Ne pas toucher l'appareil avec des mains mouillées
- N'utilisez jamais l'appareil dans des endroits où le cordon, la fiche et l'appareil lui-même peuvent entrer en contact avec de l'eau ou des surfaces mouillées. N'utilisez pas l'appareil à l'extérieur, car la pluie pourrait créer des courts-circuits. Ne pas toucher l'appareil avec des mains mouillées.
- La température maximale de fonctionnement est de 45°C.
- **Évitez d'installer l'appareil dans les endroits énumérés ci-dessous :**
 - Endroits exposés à la lumière directe du soleil ou à proximité d'appareils générant de la chaleur, tels que des radiateurs ;
 - Au-dessus d'autres appareils pouvant dégager une chaleur excessive ;
 - Endroits bloquant la ventilation, humides ou poussiéreux ;
 - Environnements soumis à des vibrations constantes ;
- Ne placez pas d'accessoires à flamme nue, tels que des bougies allumées, sur l'appareil.
- N'essayez pas de réparer ou d'intervenir vous-même sur l'appareil. Des interventions incorrectes ou des manipulations peuvent entraîner l'annulation de la garantie. En cas de pièces endommagées ou de suspicion de dysfonctionnement, cessez immédiatement d'utiliser l'appareil et consultez un personnel qualifié. Ne jamais plonger l'appareil dans l'eau ou dans d'autres liquides. Ne placez pas de récipients contenant des liquides (tels que des vases) sur l'appareil.
- Ne pas toucher l'appareil avec des mains mouillées et ne pas le placer près d'un évier, d'une baignoire ou d'un récipient contenant des liquides. N'utilisez l'appareil que s'il est en parfait état. Si l'appareil a été plongé dans l'eau ou est endommagé, contactez un personnel qualifié.
- L'appareil ne doit pas être utilisé s'il est tombé ou s'il présente des signes visibles de détérioration.
- L'exposition à des volumes sonores élevés peut entraîner des problèmes d'audition, voire des lésions

permanentes. La tendance à la perte auditive varie d'une personne à l'autre, mais l'exposition constante à des volumes élevés est nocive pour tout le monde. Modérez le volume.

- N'allumez pas et n'utilisez pas l'appareil lorsqu'il est en charge.



Votre appareil utilise la technologie Bluetooth. Il transmet et reçoit des fréquences radioélectriques (HF) autour de 2,4 GHz. Ces émissions d'hyperfréquences peuvent perturber le fonctionnement de nombreux appareils électroniques. Afin d'éviter tout accident, arrêtez vos écouteurs lorsque vous vous situez dans les endroits suivants : endroits où du gaz inflammable est présent, dans un hôpital, un train, un avion ou une station essence, à proximité de portes automatiques ou d'alarmes incendie. Si vous possédez un stimulateur cardiaque ou autre prothèse, demandez conseil à votre médecin.

CONTENU DU PACK

- 1 enceinte karaoké Bluetooth
- 2 micros sans-fil
- 1 câble de charge USB-C
- 1 manuel d'utilisation

CARACTÉRISTIQUES PRINCIPALES

- Portée : 10 m
- Jeu de lumières
- Poignée de transport
- Puissance : 45W
- Entrée :
 - Bluetooth V6.0
 - USB : fichiers FAT32, 32Go max
 - Micro SD : MP3
 - AUX
- 2 micros avec 5 effets de voix
- Echo réglable, réduction de la voix d'origine
- Batterie rechargeable : 1200 mAh (enceinte) / 500 mAh (micros)
- Charge : DC 5V – 1A (USB-C)
- Puissance de charge min et max : 5W – 20W
- Dimensions de l'enceinte : 10.8 x 6.6 x 10 cm
- Dimensions du micro : 3.7 x 12.1 x 3.7 cm

DESCRIPTION DU PRODUIT

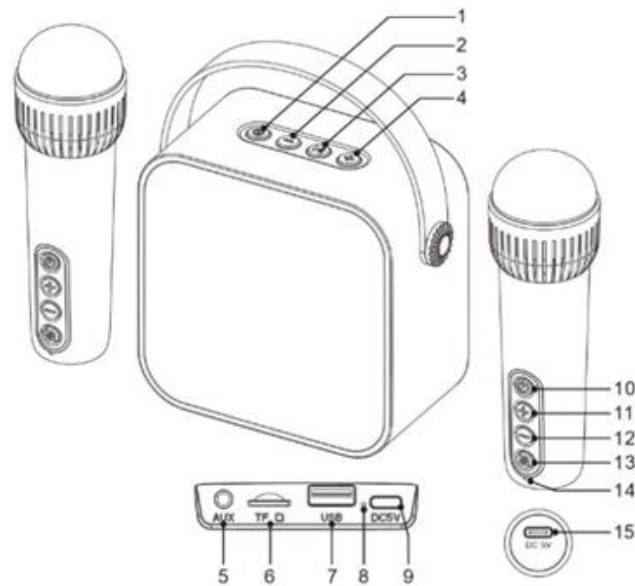

1	Marche/arrêt de l'enceinte & changement de modes
2	Volume-/Piste précédente (appuyer et maintenir)
3	Lecture/pause du haut-parleur ; déconnexion du mode Bluetooth
4	Volume+/piste suivante (appuyer et maintenir)
5	Entrée AUX
6	Fente pour carte Micro SD
7	Port USB (stockage flash)
8	Indicateur de charge du haut-parleur
9	Port de charge USB-C du haut-parleur
10	Marche/arrêt du micro
11	Volume+/Echo+ (appuyer et maintenir)
12	Volume-/Echo- (appuyer et maintenir)
13	5 effets de voix + fonction de coupure vocale
14	Indicateur de charge et indicateur d'alimentation du micro
15	Port de charge USB-C du micro

FONCTIONNEMENT

Charge de la batterie

WEPOP MINI K BLEU possède une batterie rechargeable intégrée qui peut être rechargée à l'aide du câble fourni et d'un adaptateur de courant continu 5V 1A (non fourni). L'indicateur LED s'allume en rouge pendant la charge et s'éteint lorsque la batterie est complètement chargée.

Remarque : Lorsque la batterie est faible, l'enceinte émet un son pour indiquer qu'elle doit être rechargée.

Mise sous tension/hors tension/source d'accrochage

- Appuyez sur le bouton (1) et maintenez-le enfoncé pour allumer l'enceinte.
- Appuyez sur le bouton (10) et maintenez-le enfoncé pour allumer le micro.
- Le micro sans-fil se connecte automatiquement à l'enceinte.
- Lorsque vous appuyez à nouveau sur la touche Marche/Arrêt et la maintenez enfoncée, l'appareil s'éteint.
- Pour changer de source (Bluetooth/USB/Micro SD/AUX in), appuyez sur le bouton M (1).

Appareillage Bluetooth

Allumez l'enceinte, elle passe automatiquement en mode d'appairage Bluetooth. Ouvrez les paramètres Bluetooth sur votre appareil source et connectez-vous à "**WEPOP MINI K BLEU**". Un son est émis par l'enceinte pour confirmer que la connexion a réussi. L'enceinte se connecte automatiquement au dernier appareil appareillé lors de la prochaine mise sous tension.

Lecture/Pause

Pendant la lecture de musique, appuyez sur la touche ►|| pour interrompre la lecture. Pour reprendre la lecture, appuyez à nouveau sur la touche ►||.

Lecture USB/carte micro-SD

Insérez une clé USB dans le port USB (7) ou une carte Micro SD dans la fente pour carte Micro SD (6). La musique démarre automatiquement. Contrôlez la musique à l'aide des commandes de l'enceinte. (Voir "Commandes de l'enceinte")

Remarque : Seuls les fichiers MP3 stockés sur une mémoire flash USB ou une carte Micro SD peuvent être lus par l'enceinte. La capacité maximale de la mémoire flash USB et de la carte Micro SD doit être de 32 Go.

Entrée AUX

Connectez un câble audio de 3,5 mm au port AUX (5) et à votre source audio. Appuyez plusieurs fois sur la touche M (1) pour sélectionner le mode AUX.

Remarque : Les commandes de la musique (lecture/pause, piste suivante/précédente) sont désactivées en mode AUX in. Veuillez contrôler à partir de votre appareil source.

Commandes de l'enceinte

Lecture/pause de la musique : Appuyez sur la touche lecture/pause (3).

Piste suivante : Appuyez sur la touche « + » (4) et maintenez-la enfoncée.

Piste précédente : Appuyez sur la touche « - » (2) et maintenez-la enfoncée.

Augmenter le volume : Appuyez sur le bouton « + » (4).

Diminuer du volume : Appuyez sur le bouton « - » (2).

Changer de modes Bluetooth / USB /micro SD / AUX : appuyer plusieurs fois sur le bouton (1).

Déconnexion du mode Bluetooth : Appuyez sur le bouton (3) et maintenez-le enfoncé.

Commandes du micro

Allumer/éteindre : Appuyez et maintenez enfoncé le bouton (10).

Couper le microphone : Appuyez sur le bouton (10).

Micro Volume+/ECHO+ : Appuyez plusieurs fois sur le bouton « + » (11) pour augmenter le volume du micro. Maintenez le bouton enfoncé pour augmenter le niveau d'écho.

Micro Volume-/ECHO- : Appuyez plusieurs fois sur le bouton « - » (12) pour diminuer le volume du micro. Maintenez le bouton enfoncé pour diminuer le niveau d'écho.

Effets de voix : Cliquez sur le bouton (13) pour modifier les effets de voix. Appuyez plusieurs fois sur le bouton pour faire défiler les 5 effets de voix disponibles. Restez appuyé pour retourner à la voix d'origine.

Coupure vocale : Double-cliquez sur ce bouton (13) pour accéder à la fonction de coupure vocale. Vous pourrez profiter de l'instrumental en réduisant la voix d'origine !

DEPANNAGE

Problème	Solution
Le voyant d'alimentation n'est pas allumé	Appuyez sur le bouton d'alimentation et maintenez-le enfoncé pour allumer l'enceinte.
	La batterie est faible, chargez l'appareil pendant quelques heures.
Impossible d'appareiller	Vérifiez que l'enceinte est allumée et qu'elle n'est pas appareillée avec un autre appareil.
	S'il y a trop d'appareils Bluetooth allumés à proximité, éteignez-les pour éviter toute interférence et essayez à nouveau d'effectuer l'appareillage.
Le son est faible ou altéré	Vérifiez le volume de l'enceinte et celui de l'appareil externe et réglez-le à un niveau approprié.
	Assurez-vous que l'enceinte est correctement chargée.
La lecture ne se fait pas correctement. La musique est irrégulière.	Vérifiez que la distance entre l'enceinte et l'appareil Bluetooth n'est pas supérieure à la distance de fonctionnement (10 mètres maximum).
	Retirez tout obstacle entre l'enceinte et l'appareil Bluetooth.
	Déplacez l'enceinte ou le périphérique Bluetooth pour obtenir une meilleure réception.
	Vérifiez l'état de la batterie.
Interférences du micro	Assurez-vous que l'enceinte et le micro sont à plus d'un mètre l'un de l'autre.

GARANTIE

Ce que votre garantie ne couvre pas :

- Actes naturels, comme le feu ou la décharge statique.
- Dommages résultant de la réparation ou de la modification non autorisées ou de l'accident.
- Dommages résultant de la mauvaise utilisation ou de la négligence.
- Une unité a été modifiée ou intégrée à d'autres produits ou est utilisée à des fins institutionnelles ou commerciales.
- Manipulation ou installation non conformes.

RECYCLAGE



Ce symbole indique que ce produit ne doit pas être jeté avec les autres déchets ménagers classiques en Union Européenne. Pour protéger l'environnement et la santé humaine du rejet de déchets incontrôlé, veuillez disposer de cet appareil séparément des déchets ménagers et il est de votre responsabilité d'en disposer de manière à en permettre le recyclage pour permettre une réutilisation correcte de ses ressources. Pour ce faire, apportez cet appareil dans un point de collecte approprié ou prenez contact avec le revendeur en cas de doute. Le revendeur du produit a le devoir de vous aider à disposer du produit de manière correcte pour son recyclage.

DECLARATION DE CONFORMITE SIMPLIFIEE

Par la présente, WE Connect, 4 avenue Louise-Amélie Leblois, 77700 Serris, déclare sous sa seule responsabilité que le produit WEPMINIKMICRTB de la marque WE lorsqu'il est installé, entretenu et utilisé dans les applications pour lesquelles il a été conçu, et selon les normes d'installation appropriées, est conforme aux exigences essentielles des directives CE : 2014/53/UE. Le texte complet de la déclaration UE de conformité est disponible à l'adresse suivante : www.connect-we.fr/

N'hésitez pas à contacter notre service technique au 01 60 95 05 10 ou par email à contact@connect-we.com pour tous problèmes techniques ou explications.

ESPAÑOL

PRECAUCIONES DE USO

Lea atentamente las siguientes instrucciones de seguridad y guárdelas cuidadosamente para su uso posterior.

ATENCIÓN

Ninguna pieza de este aparato puede ser reparada o sustituida por el usuario. Confíe las reparaciones a personal cualificado. Cualquier desmontaje del aparato dará lugar a la anulación de la garantía.

Advertencia

- No coloque el producto ni sus accesorios cerca del fuego ni de otras fuentes de calor, incluida la luz solar.
- Apague el producto durante una tormenta eléctrica.
- Mantenga el aparato y su cable fuera del alcance de los niños menores de 6 años.

- Antes de conectar el producto a una toma de corriente, asegúrese de que esta suministra la corriente adecuada consultando la etiqueta de corriente situada en la parte posterior o inferior del aparato. Si el voltaje es diferente, no conecte el producto a la toma de corriente.
- Manipule el aparato con precaución para evitar daños y lesiones.
- No lo utilice bajo la lluvia.
- Mantenga siempre el volumen a un nivel razonable



Su dispositivo utiliza tecnología Bluetooth. Transmite y recibe frecuencias de radio (HF) alrededor de 2,4 GHz. Estas emisiones de hiperfrecuencias pueden interferir en el funcionamiento de muchos dispositivos electrónicos. Para evitar cualquier accidente, apague los auriculares cuando se encuentre en los siguientes lugares: lugares donde haya gas inflamable, en un hospital, un tren, un avión o una gasolinera, cerca de puertas automáticas o alarmas contra incendios. Si tiene un marcapasos u otra prótesis, consulte a su médico.

CONTENIDO DEL PAQUETE

- 1 altavoz karaoke Bluetooth
- 2 micrófonos inalámbricos
- 1 cable de carga USB-C
- 1 manual de usuario

CARACTERÍSTICAS PRINCIPALES

- Alcance: 10 m
- Juego de luces
- Asa de transporte
- Potencia: 45 W
- Entradas:
 - Bluetooth V6.0
 - USB: archivos FAT32, máximo 32 GB
 - Micro SD: MP3
 - AUX
 - 2 micrófonos con 5 efectos de voz
 - Eco ajustable, reducción de la voz original
 - Batería recargable: 1200 mAh (altavoz) / 500 mAh (micrófonos)
 - Carga: DC 5V – 1A (USB-C)
 - Potencia mínima y máxima de carga: 5W – 20W
 - Dimensiones del altavoz: 10.8 × 6.6 × 10 cm
 - Dimensiones del micrófono: 3.7 × 12.1 × 3.7 cm

DESCRIPCIÓN DEL PRODUCTO

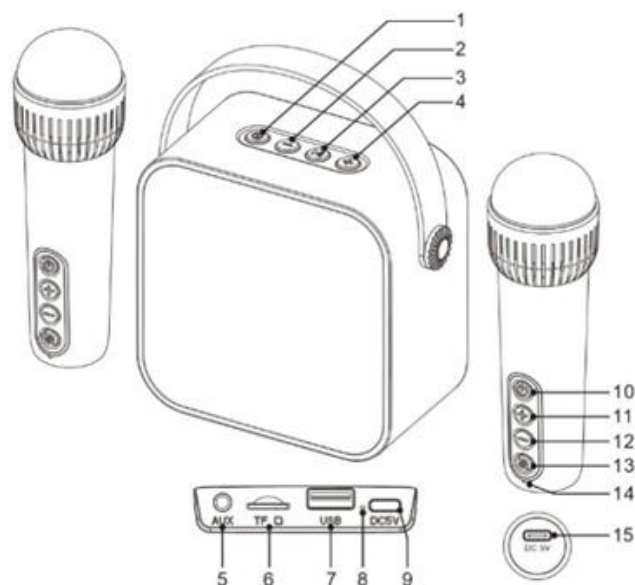

1	Encendido/Apagado del altavoz y cambio de modos
2	Volumen- / Pista anterior (mantener pulsado)
3	Reproducción/Pausa del altavoz; desconexión del modo Bluetooth
4	Volumen+ / Pista siguiente (mantener pulsado)
5	Entrada AUX
6	Ranura para tarjeta Micro SD
7	Puerto USB (almacenamiento flash)
8	Indicador de carga del altavoz
9	Puerto de carga USB-C del altavoz
10	Encendido/Apagado del micrófono
11	Volumen+/Eco+ (mantener pulsado)
12	Volumen-/Eco- (mantener pulsado)
13	5 efectos de voz + función de reducción de voz
14	Indicador de carga e indicador de encendido del micrófono
15	Puerto de carga USB-C del micrófono

FUNCIONAMIENTO

Carga de la batería

WEPOP MINI K BLEU tiene una batería recargable integrada que puede cargarse mediante el cable suministrado y un adaptador de corriente continua de 5V 1A (no incluido). El indicador LED se enciende en rojo durante la carga y se apaga cuando la batería está completamente cargada.

Nota: Cuando la batería está baja, el altavoz emite un sonido para indicar que debe recargarse.

Encendido/Apagado/Cambio de fuente

- Mantenga pulsado el botón (1) para encender el altavoz.
- Mantenga pulsado el botón (10) para encender el micrófono.
- El micrófono inalámbrico se conecta automáticamente al altavoz.

- Para apagar el dispositivo, mantenga de nuevo pulsado el botón de Encendido/Apagado.
- Para cambiar de fuente (Bluetooth/USB/Micro SD/AUX in), pulse el botón M (1).

Emparejamiento Bluetooth

Encienda el altavoz; este entra automáticamente en modo de emparejamiento Bluetooth. Abra los ajustes Bluetooth de su dispositivo y conéctese a **"WEPOP MINI K BLEU"**. El altavoz emitirá un sonido para confirmar que la conexión se ha realizado correctamente.

El altavoz se conectará automáticamente al último dispositivo emparejado en el siguiente encendido.

Reproducción/Pausa

Durante la reproducción de música, pulse la tecla para pausar. Para reanudar, pulse de nuevo la misma tecla.

Reproducción por USB/Tarjeta micro-SD

Inserte una memoria USB en el puerto USB (7) o una tarjeta Micro SD en la ranura correspondiente (6). La música comenzará automáticamente. Controle la reproducción utilizando los botones del altavoz. (Consulte "Controles del altavoz").

Nota: Solo se pueden reproducir archivos MP3 almacenados en una memoria USB o en una tarjeta Micro SD. La capacidad máxima admitida es de 32 GB.

Entrada AUX

Conecte un cable de audio de 3,5 mm al puerto AUX (5) y a su dispositivo de audio. Pulse varias veces el botón M (1) para seleccionar el modo AUX.

Nota: Los controles de música (reproducir/pausa, pista siguiente/anterior) están desactivados en modo AUX. Controle la reproducción directamente desde su dispositivo.

Controles del altavoz

- Reproducir/Pausar música: Pulse el botón de reproducción/pausa (3).
- Pista siguiente: Mantenga pulsado el botón «+» (4).
- Pista anterior: Mantenga pulsado el botón «-» (2).
- Subir volumen: Pulse «+» (4).
- Bajar volumen: Pulse «-» (2).
- Cambiar entre modos Bluetooth / USB / micro SD / AUX: Pulse varias veces el botón (1).
- Desconexión del modo Bluetooth: Mantenga pulsado el botón (3).

Controles del micrófono

- Encender/Apagar: Mantenga pulsado el botón (10).
- Silenciar el micrófono: Pulse el botón (10).
- Volumen del micro+/ECHO+: Pulse varias veces «+» (11) para aumentar el volumen del micro. Mantenga pulsado para aumentar el eco.
- Volumen del micro-/ECHO-: Pulse varias veces «-» (12) para disminuir el volumen. Mantenga pulsado para reducir el eco.
- Efectos de voz: Pulse el botón (13) para cambiar el efecto de voz. Pulse varias veces para recorrer los 5 efectos disponibles. Mantenga pulsado para volver a la voz original.
- Eliminación de voz: Pulse dos veces el botón (13) para activar la función de reducción de voz. ¡Disfrute del instrumental reduciendo la voz original!

SOLUCIÓN DE PROBLEMAS

Problema	Solución
El indicador de encendido no está iluminado	Mantenga pulsado el botón de encendido para encender el altavoz.

	La batería está baja; cargue el dispositivo durante varias horas.
No es posible emparejar	Verifique que el altavoz esté encendido y que no esté emparejado con otro dispositivo.
	Si hay demasiados dispositivos Bluetooth encendidos cerca, apáguelos para evitar interferencias e intente emparejar nuevamente.
El sonido es débil o distorsionado	Verifique el volumen del altavoz y del dispositivo externo y ajústelo a un nivel adecuado.
	Asegúrese de que el altavoz esté correctamente cargado.
La reproducción no funciona correctamente. La música es irregular.	Verifique que la distancia entre el altavoz y el dispositivo Bluetooth no supere la distancia de funcionamiento (máximo 10 metros).
	Retire cualquier obstáculo entre el altavoz y el dispositivo Bluetooth.
	Mueva el altavoz o el dispositivo Bluetooth para obtener una mejor recepción.
	Verifique el estado de la batería.
Interferencias del micrófono	Asegúrese de que el altavoz y el micrófono estén a más de un metro de distancia entre sí.

GARANTÍA

Lo que no cubre la garantía:

- Fenómenos naturales, como incendios o descargas estáticas.
- Daños resultantes de reparaciones o modificaciones no autorizadas, o accidentes.
- Daños resultantes de un uso indebido o negligencia.
- Una unidad que haya sido modificada o integrada con otros productos, o que se utilice con fines institucionales o comerciales.
- Manipulación o instalación inadecuadas.

RECICLAJE

Este símbolo indica que este producto no debe desecharse junto con otros residuos domésticos convencionales en la Unión Europea. Para proteger el medio ambiente y la salud humana de la eliminación incontrolada de residuos, deseche este dispositivo por separado de los residuos domésticos y es su responsabilidad desecharlo de manera que permita su reciclaje para que sus recursos puedan reutilizarse adecuadamente. Para ello, lleve este dispositivo a un punto de recogida adecuado o póngase en contacto con el distribuidor si tiene dudas. El minorista del producto tiene la obligación de ayudarle a desechar el producto correctamente para su reciclaje.

DECLARACIÓN DE CONFORMIDAD SIMPLIFICADA

WE Connect, 4 Avenue Louise-Amélie Leblois, 77700 Serris, declara bajo su exclusiva responsabilidad que el producto de la marca WE WEPMINIKMICRTB, cuando se instala, mantiene y utiliza en las aplicaciones para las que ha sido diseñado, y de conformidad con las normas de instalación adecuadas, cumple los requisitos esenciales de las directivas CE: 2014/53/UE. El texto completo de la declaración de conformidad de la UE está disponible en nuestro sitio web: www.d2diffusion.com

Para cualquier pregunta técnica, puede ponerse en contacto con nosotros por teléfono en el +33 (0)1 60 95 05 10 o por correo electrónico en contact@connect-we.com.

NEDERLANDS

LET OP

Geen enkel onderdeel van dit apparaat kan door de gebruiker worden gerepareerd of vervangen. Laat reparaties uitvoeren door gekwalificeerd personeel. Elke demontage van het apparaat maakt de garantie ongeldig.

Waarschuwing

- Plaats het product en de accessoires niet in de buurt van vuur of andere warmtebronnen, inclusief direct zonlicht.
- Schakel het product uit tijdens onweer.
- Houd het apparaat en de kabel buiten het bereik van kinderen jonger dan 6 jaar.
- Voordat u het product op een stopcontact aansluit, controleer of het stopcontact de juiste stroom levert volgens het stroomlabel op de achterkant of onderkant van het apparaat. Als de spanning verschilt, sluit het product dan niet aan op het stopcontact.
- Behandel het apparaat voorzichtig om schade en letsel te voorkomen.
- Stel batterijen niet bloot aan extreme hitte door ze in de zon, bij vuur of andere warmtebronnen te plaatsen.
- Houd het volume altijd op een redelijk niveau.



Uw apparaat maakt gebruik van Bluetooth-technologie. Het zendt en ontvangt radiofrequenties (HF) rond 2,4 GHz. Deze microgolfemissies kunnen de werking van veel elektronische apparaten verstoren. Om ongelukken te voorkomen moet u uw hoofdtelefoon uitzetten op de volgende plaatsen: plaatsen waar ontvlambaar gas aanwezig is, in een ziekenhuis, trein, vliegtuig of benzinstation, in de buurt van automatische deuren of brandalarmen. Als u een pacemaker of andere prothese heeft, vraag dan uw arts om advies.

INHOUD VAN HET PAKKET

1	Bluetooth karaoke machine	1 stuks
2	Draadloze microfoon	2 stuks
3	50 cm USB-C oplaadkabel	1 stuks
4	Gebruiksaanwijzing	1 stuks

BELANGRIJKSTE KENMERKEN

- Draadloze connectiviteit met Bluetooth 6.0-technologie. Compatibel met alle Bluetooth-apparaten, zoals smartphones, tablets, enz. Het draadloze streamingbereik is ongeveer 10 m.
- Met USB- en Micro SD-kaartsleuf om muziek af te spelen.
- Universele 3,5 mm AUX-aansluiting voor MP3/MP4-spelers, iPod, computers, netbooks, laptops etc.
- Met 2 draadloze microfoons.
- Bluetooth-frequentiebereik: 2,402 - 2,480 GHz
- maximale overdracht van radiofrequentievermogen: 0,29dBm
- Minimaal en maximaal laadvermogen: 5W – 20W

BESCHRIJVING VAN DE KNOPPEN

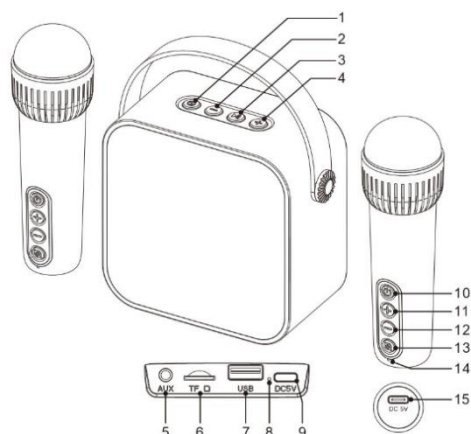

1	Luidspreker aan/uit & modus: bronnen wijzigen
2	Volume- /Vorig nummer(indrukken en ingedrukt houden)
3	Luidspreker Afspelen/Pauze; Loskoppelen in Bluetooth modus
4	Volume- /Volgende nummer(indrukken en ingedrukt houden)
5	AUX ingang
6	Micro SD-kaartsleuf
7	USB aansluiting (flash opslag)
8	Oplaadindicator van de luidspreker
9	USB-C oplaadaansluiting van de luidspreker
10	Microfoon Aan/Uit
11	Microfoon Volume+/Echo inschakelen (indrukken en ingedrukt houden)
12	Microfoon Volume+/Echo uitschakelen (indrukken en ingedrukt houden)
13	Spraak effect (4 modi)/Stem wissen functie
14	Oplaadindicator en aan/uit indicator van de microfoon
15	USB-C oplaadaansluiting van de microfoon

OPLADEN VAN DE ACCU

WEPMINIKMICRTB heeft een ingebouwde accu die kan worden opgeladen met behulp van de meegeleverde kabel en een DC 5V 1A-stroomadapter (niet meegeleverd). De LED-indicator licht rood op tijdens het opladen en gaat uit wanneer de accu volledig is opgeladen. Laad de accu volledig op voordat u het apparaat voor het eerst gebruikt.

Let op: de luidspreker geeft een geluidssignaal als de accu bijna leeg is en moet worden opgeladen.

BEDIENINGSHANDLEIDING

Aanzetten/Uitzetten/Bron wisselen

- Houd de aan/uit-knop (1) ingedrukt om de luidspreker in te schakelen.
- Houd de aan/uit-knop (10) ingedrukt om de microfoon in te schakelen.
- De draadloze microfoon maakt automatisch verbinding met de luidspreker.
- Wanneer u de aan/uit-knop nogmaals ingedrukt houdt, wordt het apparaat uitgeschakeld.
- Om de bron te wijzigen (kiezen tussen Bluetooth/USB-flashgeheugen/Micro-SD/AUX-ingang), drukt u op de M-knop (1).

Bluetooth koppelen

Wanneer u de luidspreker inschakelt, gaat deze automatisch naar de Bluetooth-koppelingsmodus. Open de Bluetooth-instellingen op uw smart device en maak verbinding met "**WEPOP MINI K BLEU**". Er klinkt een geluid uit de luidspreker om te bevestigen dat de verbinding geslaagd is. De luidspreker maakt automatisch verbinding met het laatst gekoppelde slimme apparaat wanneer u hem de volgende keer inschakelt.

U kunt deze ► knop ingedrukt houden om de Bluetooth-functie te verbreken.

Afspelen/Pauze

Druk tijdens het afspelen van muziek op de ► knop om het afspelen te pauzeren. Om het afspelen te hervatten, drukt u nogmaals op de ► knop.

USB flashgeheugen/Micro-SD kaart afspelen

Plaats een USB-flashgeheugen in de USB-poort (7) of een MicroSD-kaart in de MicroSD-kaartsleuf (6). De muziek begint automatisch te spelen. Bedien de muziek met behulp van de luidsprekerbediening. (Zie "Luidspreker bediening")

LET OP: De luidspreker kan alleen MP3-bestanden afspelen die op een USB-flashgeheugen of een MicroSD-kaart zijn opgeslagen. De maximale capaciteit van een USB-flashgeheugen of een MicroSD-kaart is 32 GB.

AUX in

Sluit de meegeleverde 3,5 mm audiokabel aan op de 3,5 mm AUX-ingang (5) en uw audiobron. Druk meerdere keren op de M-knop (1) om de AUX-in-modus te selecteren.

Opmerking! De bedieningselementen voor muziek (afspelen/pauzeren, volgend/vorig nummer) zijn uitgeschakeld in de AUX in-modus. Gebruik uw smart device om de muziek te bedienen.

Luidspreker bediening

Muziek afspelen/pauzeren: Druk op de afspelen/pauzeknop (3).

Volgende nummer: Houd de knop "+" (4) ingedrukt.

Vorige nummer: Houd de knop "-" (2) ingedrukt.

Volume omhoog: Druk de knop "+" (4) in.

Volume omlaag: Druk de knop "-" (2) in.

Wisselen tussen Bluetooth, USB-flashgeheugen, microSD-kaart en 3,5 mm AUX-audiobron: Druk meerdere keren op de aan/uit-knop (1).

Verbinding verbreken Bluetooth mode: Houd knop (3) ingedrukt.

Microfoon bediening

Aan/uit: Houd de aan/uitknop (10) ingedrukt.

Microfoon dempen: Druk op de dempknop (10).

Mic Volume+/ECHO+: Druk meerdere keren op de '+'-knop (11) om het microfoonvolume te verhogen. Houd deze knop ingedrukt om het ECHO volume te verhogen.

Mic Volume-/ECHO-: Druk meerdere keren op de '-'-knop (12) om het microfoonvolume te verlagen. Houd deze knop ingedrukt om het ECHO volume te verlagen.

Stemeffect: Druk op de stemeffectknop (13) om de stem-effecten te wijzigen. Druk meerdere keren op de knop om te wisselen tussen de 4 beschikbare stemeffecten. Houd de knop ingedrukt om terug te keren naar de originele stem.

Stem wissen: Dubbelklik op deze knop (13) om de stem wissen functie te activeren.

PROBLEEMOPLOSSING

Probleem	Oplossing
Het aan/uit-lichtje brandt niet	Houd de aan/uit-knop ingedrukt om de luidspreker in te schakelen.
	De accu is bijna leeg, laad de luidspreker gedurende een paar uur op.

Kan niet koppelen	Controleer of de luidspreker is ingeschakeld en niet gekoppeld is aan een ander apparaat.
	Als er te veel Bluetooth-apparaten in de buurt zijn ingeschakeld, schakel deze dan uit om storing te voorkomen en probeer de Bluetooth-koppeling opnieuw uit te voeren.
Het geluid is zwak of vervormd	Controleer het volume van de luidspreker en het externe apparaat en stel het in op een geschikt niveau.
	Zorg ervoor dat de luidspreker opgeladen is.
Kan niet gewoon afspelen. De muziek is onderbroken	Controleer of de afstand tussen de luidspreker en het Bluetooth-apparaat niet buiten het werkbereik valt (maximaal 10 meter).
	Verwijder alle obstakels tussen de luidspreker en het Bluetooth apparaat.
	Verplaats de luidspreker of Bluetooth apparaat om de beste ontvangst te krijgen.
	Controleer de oplaadstatus van de accu.
Microfoon zingt rond	Zorg ervoor dat de luidspreker en de microfoon op een afstand van meer dan 1 meter van elkaar staan.

TECHNISCHE SPECIFICATIES

Bluetooth versie	V 6.0
Bluetooth bereik	Ongeveer 10m
Ingebouwde accu	Oplaadbare lithiumaccu, 1200 mAh voor luidspreker; 500 mAh voor microfoon
Voeding	DC 5V - 1A (USB-C ingang)
Piekvermogen	45W
Afspeeltijd	Ongeveer 5 uur bij 50% volume
USB/Micro SD	Ondersteunde bestandssystemen: FAT32 Max. capaciteit: 32 GB.
Ondersteunde formaten MicroSD	MP3
Afmetingen karaoke machine	10,8 (L) x 6,6 (H) x 10,0(D) cm
Afmeting microfoon	3,7 (L) x 12,1(H) x3,7(D) cm
Gewicht van de machine	485g

GARANTIE

Volgende items worden niet door de garantie gedekt:

- Natuurlijke omstandigheden, zoals brand of statische ontlading.
- Schade als gevolg van een niet-geautoriseerde reparatie of wijziging of een ongeval.
- Schade als gevolg van verkeerd gebruik of nalatigheid.

- Als het apparaat gewijzigd is of geïntegreerd is met een ander product of gebruikt wordt voor institutionele of commerciële doeleinden.
- Gebruik of installatie die niet aan de voorschriften voldoet.

RECYCLING

 Dit symbool geeft aan dat dit product niet weggegooid mag worden met ander conventioneel huishoudelijk afval in de Europese Unie. Om het milieu en de volksgezondheid tegen de ongecontroleerde lozing van afvalstoffen te beschermen dient u dit apparaat gescheiden van huishoudelijk afval te verwijderen. Het is uw verantwoordelijkheid om dit te doen op een manier die de correcte recyclage en het opnieuw gebruik van de grondstoffen van het apparaat mogelijk maakt. Breng het apparaat hiervoor naar een geschikt inzamelpunt of neem bij twijfel contact op met de verkoper. Het is de plicht van de verkoper van het product om u te helpen het product op de juiste manier weg te gooien voor recycling.

CONFORMITEITSVERKLARING

WE Connect, 4 avenue Louise-Amélie Leblois, 77700 Serris, verklaart hierbij onder eigen verantwoordelijkheid dat het WE-product **WEPMINIKMICRTB** wanneer het wordt geïnstalleerd, onderhouden en gebruikt voor de toepassingen waarvoor het is ontworpen en in overeenstemming met de toepasselijke installatienormen, voldoet aan de essentiële vereisten van de EG-richtlijnen: 2014/53/EU. De volledige tekst van de EU-conformiteitsverklaring is beschikbaar op het volgende adres: www.d2diffusion.com



we

www.connect-we.fr

MGF / WE Connect

4 avenue Louise-Amélie Leblois

77700 Serris – France