

WARRANTY CONDITION

EN

This product is guaranteed for a period of 2 years from the date of purchase* against any failure resulting from a manufacturing or material defect. This warranty does not cover defects or damage resulting from incorrect installation, improper use or abnormal wear of the product.

*as shown on the sales receipt.

CONDITION DE GARANTIE

FR

Ce produit est garanti pour une période de 2 ans à partir de la date d'achat*, contre toute défaillance résultant d'un vice de fabrication ou de matériau. Cette garantie ne couvre pas les vices ou les dommages résultant d'une mauvaise installation, d'une utilisation incorrecte ou de l'usure anormale du produit.

*sur présentation du ticket de caisse.

GARANTIEVOORWAARDEN

NL

Dit product wordt gegarandeerd voor een periode van 2 jaar vanaf de aankoopdatum*, voor elke storing die het gevolg is van een fabricagefout of het materiaal. Gebreken of schade door slechte installatie, onjuist gebruik of abnormale slijtage van het product worden niet gedekt door deze garantie.

*op vertoon van kassabon.

CONDICIONES DE GARANTÍA

ES

El certificado de garantía de este producto tiene una duración de 3 años a partir de la fecha de compra* que se limita a los defectos de fabricación y averías del material. Se excluyen de la garantía deficiencias o daños originados por una mala instalación, errores en la manipulación o por un uso inadecuado.

*previa presentación del comprobante de compra.

Made in PRC

ELECTRO DEPOT

1 route de Vendeville

59155 FACHES-THUMESNIL

FRANCE

productsupport@contact.electrodepot.fr



Microwave Oven
Four à micro-ondes
Microgolfoven
Horno microondas

10010939 - MWO 23 E K 343C23 V3

INSTRUCTIONS FOR USE02
CONSIGNES D'UTILISATION16
GEBRUIKSAANWIJZINGEN30
INSTRUCCIONES DE USO44

VALBERG



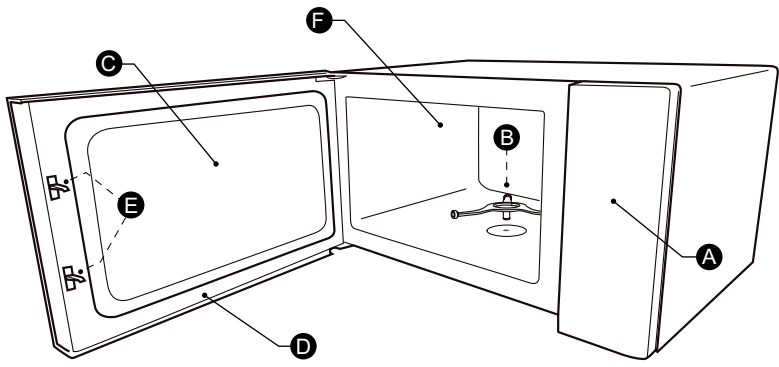

Thanks!

Thank you for choosing this VALBERG product. Chosen, tested and recommended by ELECTRO DEPOT, the products of the VALBERG brand are easy to use, reliable and of an impeccable standard. Thanks to this appliance, you can be sure that each use will bring you satisfaction.

Welcome to ELECTRO DEPOT.

Visit our website: www.electrodepot.fr



A **Preview of
the appliance**

Utensils
Names of oven parts and accessories
Countertop installation

B **Using the appliance**

Operation

C **Useful
information**

Troubleshooting

Utensils

CAUTION

Personal Injury Hazard

It is hazardous for anyone other than a competent person to carry out any service or repair operation that involves the removal of a cover which gives protection against exposure to microwave energy.

See the instructions on "Materials you can use in microwave oven or to be avoided in microwave oven." There may be certain non-metallic utensils that are not safe to use for microwaving. If in doubt, you can test the utensil in question following the procedure below.

Utensil Test:

1. Fill a microwave-safe container with 1 cup of cold water (250ml) along with the utensil in question.
2. Cook on maximum power for 1 minute.
3. Carefully feel the utensil. If the empty utensil is warm, do not use it for microwave cooking.
4. Do not exceed 1 minute cooking time.

Materials you can use in microwave oven

Utensils	Remarks
Browning dish	Follow manufacturer's instructions. The bottom of browning dish must be at least 3/16 inch (5mm) above the turntable. Incorrect usage may cause the turntable to break.
Dinnerware	Microwave-safe only. Follow manufacturer's instructions. Do not use cracked or chipped dishes.
Glass jars	Always remove lid. Use only to heat food until just warm. Most glass jars are not heat resistant and may break.
Glassware	Heat-resistant oven glassware only. Make sure there is no metallic trim. Do not use cracked or chipped dishes.
Oven cooking bags	Follow manufacturer's instructions. Do not close with metal tie. Make slits to allow steam to escape.
Paper plates and cups	Use for short-term cooking/warming only. Do not leave oven unattended while cooking.
Paper towels	Use to cover food for reheating and absorbing fat. Use with supervision for a short-term cooking only.
Parchment paper	Use as a cover to prevent splattering or a wrap for steaming.

Plastic	Microwave-safe only. Follow the manufacturer's instructions. Should be labeled "Microwave Safe". Some plastic containers soften, as the food inside gets hot. "Boiling bags" and tightly closed plastic bags should be slit, pierced or vented as directed by package.
Plastic wrap	Microwave-safe only. Use to cover food during cooking to retain moisture. Do not allow plastic wrap to touch food.
Thermometers	Microwave-safe only (meat and candy thermometers).
Wax paper	Use as a cover to prevent splattering and retain moisture.

Materials to be avoided in microwave oven

Utensils	Remarks
Aluminum tray	May cause arcing. Transfer food into microwave-safe dish.
Food carton with metal handle	May cause arcing. Transfer food into microwave-safe dish.
Metal or metal-trimmed utensils	Metal shields the food from microwave energy. Metal trim may cause arcing.
Metal twist ties	May cause arcing and could cause a fire in the oven.
Paper bags	May cause a fire in the oven.
Plastic foam	Plastic foam may melt or contaminate the liquid inside when exposed to high temperature.
Wood	Wood will dry out when used in the microwave oven and may split or crack.

Names of oven parts and accessories

Remove the oven and all materials from the carton and oven cavity. Your oven comes with the following accessories:

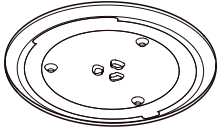

Glass Tray

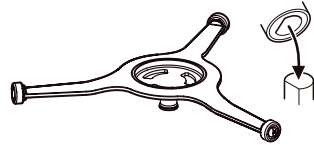

Turntable Ring Assembly

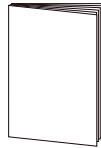

Instruction Manual

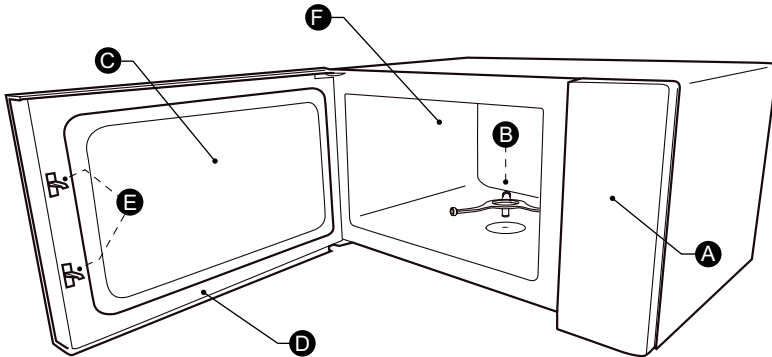

- A) Control panel
- B) Turntable Ring Assembly
- C) Observation window
- D) Door assembly
- E) Safety interlock system
- F) Oven cavity

Cleaning the cooking compartment and putting the turntable in place. For new installations, make sure all packaging and shipping tape has been removed. Before using the appliance for the first time, you will need to put the turntable in place correctly. You must clean the cooking compartment and accessories.

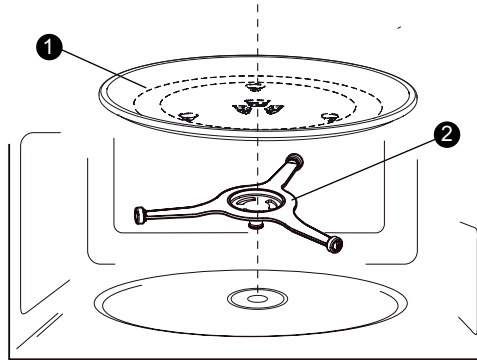

1. Glass Tray
2. Turntable Ring Assembly

NOTE:

1. Never use the appliance without the turntable. Make sure that it is properly engaged. The turntable can turn clockwise or anti-clockwise.
2. Never place the glass tray upside down. The glass tray should never be restricted.
3. Both glass tray and turntable ring assembly must always be used during cooking.
4. All food and containers of food are always placed on the glass tray for cooking.
5. Never restrict the movement of the turntable.
6. If glass tray or turntable ring assembly cracks or breaks, contact your nearest authorized service center.

LIGHT SOURCE

This product contains a light source exempted of energy efficiency class.

Light source in this product can only be replaced by qualified professionals.

Please contact after-sales service if the light source fails. The light source shall be removed at the end of the product's useful life, with sorting and recycling done separately.

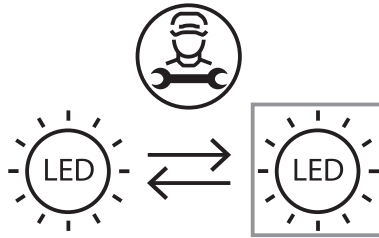

Countertop installation

Remove all packing material and accessories. Examine the oven for any damage such as dents or broken door. Do not install if oven is damaged. Cabinet: Remove any protective film found on the microwave oven cabinet surface. Do not remove the light brown Mica cover that is attached to the oven cavity to protect the magnetron.

INSTALLATION

1. Select a level surface that provide enough open space for the intake and/or outlet vents.

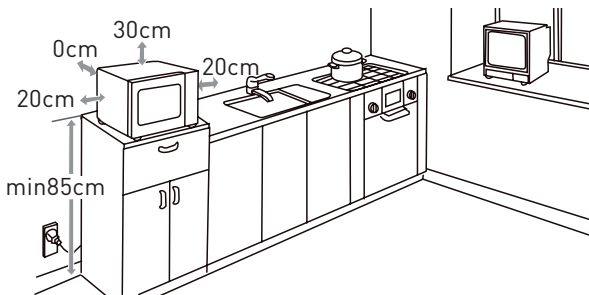

- The minimum installation height is 85cm.
 - The rear surface of appliance shall be placed against a wall. Leave a minimum clearance of 30cm above the oven. A minimum clearance of 20cm is required between the oven and any adjacent walls.
 - Do not remove the legs from the bottom of the oven.
 - Blocking the intake and/or outlet openings can damage the oven.
 - Place the oven as far away from radios and TV as possible. Operation of microwave oven may cause interference to your radio or TV reception.
2. Plug your oven into a standard household outlet. Be sure the voltage and the frequency is the same as the voltage and the frequency on the rating label.

The appliance must not be placed in a cabinet.

WARNING :

Do not install oven over a range cooktop or other heat-producing appliance. If installed near or over a heat source, the oven could be damaged and the warranty would be void.

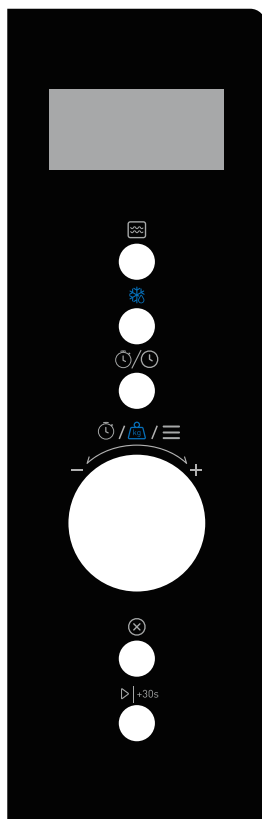

The accessible surface may be hot during operation.

Control Panel**Microwave mode**

Defrost



Timer / clock



Timer / weight / menu selection









Cancel / stop



Start / add 30 seconds

Operation

Setting the Clock

1. Press "
 twice and then "00:00" will display.
2. Turn the knob to set the hour figures. The time should be within 0-23.
3. Press "
 to confirm.
4. Turn the knob to set the minute figures. The time should be within 0-59.
5. Press "
 to confirm. The clock is set.







NOTES:

1. After the 4 step, if the "
 button is not pressed or if there is no operation within 1 minute, the setting is invalid.
2. To reset the clock, please repeat step 1 to step 5.
3. If the clock is not set, it would not function when powered.





Microwave Cooking

5 power levels are available.

Power Level	100%	80%	50%	30%	10%
Display	P100	P80	P50	P30	P10

1. Press "
 and then "P100" will display.
2. Press "
 repeatedly or turn the knob to set the power level.
3. Press "+30sec." to confirm.
4. Turn the knob to adjust the cooking time. The range of time is 0:00-95:00.
5. Press "+30sec." to start cooking.

Setting the Kitchen Timer

1. Press "
 once, and then "00:00" will display.
2. Turn the knob to set the desired time. The maximum time value is "95:00".
3. Press "+30sec." to confirm. The timer starts counting down.

Defrost by Weight



1. Press "
 once and then the screen will display "d-1".

2. Turn the knob to set the weight of food. The range of weight is 100 to 2000g.
3. Press "/+30sec." to start defrosting.
4. Once defrosting has finished, the buzzer will sound five times.

NOTE:

During defrosting, the buzzer will sound to remind you to turn the food over. If no operation, the oven will continue working.

Defrost by Time

1. Press "" twice and then the screen will display "d-2".
2. Turn the knob to set the desired defrost time. The range of time is 0:00-95:00.
3. Press "/+30sec." to start defrosting.
4. Once defrosting has finished, the buzzer will sound five times.

NOTES:





1. When half of the time has passed, the buzzer will sound to remind you to turn the food over. If no operation, the oven will continue working.
2. The defrost power is P30 and it cannot be changed.

Multi-Stage Cooking



NOTES:

1. Two cooking stages can be set in multi-stage cooking.
2. If you set defrost function, it will work automatically in the first stage.
3. Kitchen Timer and Auto menu cannot be set as one of the multi-stage.
4. You can press "/+30sec." to increase cooking time during multi-stage cooking.

Example: Defrost food for 5 minutes and then cook with 80% microwave power for 7 minutes.

1. Press " twice, "d-2" displays.
2. Turn the knob to set the desired defrost time of 5 minutes.
3. Press " until "P100" displays.
4. Turn the knob to set the power level of P80. Press "/+30sec." to confirm.
5. Turn the knob to set the cooking time of 7 minutes.
6. Press "/+30sec." to start cooking.

Speedy Cooking

1. In waiting state, press "/+30sec." to cook food with 100% power level for 30 seconds. Each press on the same key can increase 30 seconds and the maximum time value is 95 minutes.
2. In waiting state, turn the knob left to set a cooking time with 100% power. Then press "/+30sec." to start cooking.

Lock Function for Children

You can use this function to prevent children from accidentally turning the oven on.

To activate the lock:

In waiting state, press and hold " for three seconds. A long beep sounds and the locked icon or current time(if the clock is set)will display.

To deactivate the lock:

In locked state, press and hold " for three seconds. A long beep sounds.

Inquiring Function

If the clock has been set, the current time will display for three seconds by pressing “🕒/🕒” in the cooking state.

Auto menu

1. Turn the knob to right and then “A-1” will display.
2. Turn the knob to choose the menu you need. 8 auto menus are available.
3. Press “▶/+30sec.” to confirm.
4. Turn the knob to set the weight of food.
5. Press “▶/+30sec.” to start cooking.

Regulation 2023/826

Off mode (W)	/
Standby mode (W)	0,8
Networked standby (W)	/
The period of time after which the equipment automatically switches to standby mode, off mode or standby with network connection maintained (min)	≤ 20

Auto Menu Chart

Menu	Weight	Display
A-1	200g	200g
Auto Reheat	400g	400g
A-2	250g	250g
Meat	350g	350g
	450g	450g
A-3	200g	200g
Vegetable	300g	300g
	400g	400g
A-4	50g (450g cold water)	50g
Pasta	100g (800g cold water)	100g
A-5	1 (about 230g)	1
Potato	2	2
	3	3
A-6	250g	250g
Fish	350g	350g
	450g	450g
A-7	1 (120ml)	1
Beverage	2 (240ml)	2
	3 (360ml)	3
A-8	50g	50g
Popcorn	100g	100g

Troubleshooting

Normal

Microwave oven interfering TV reception	Radio and TV reception may be interfered when microwave oven operating. It is similar to the interference of small electrical appliances, like mixer, vacuum cleaner, and electric fan. It is normal.
Dim oven light	In low power microwave cooking, oven light may become dim. It is normal.
Steam accumulating on door, hot air out of vents	In cooking, steam may come out of food. Most will get out from vents. But some may accumulate on cool place like oven door. It is normal.
Oven started accidentally with no food in.	It is forbidden to run the unit without any food inside. It is very dangerous.

Trouble	Possible Cause	Remedy
Oven cannot be started.	1. Power cord is not plugged in tightly.	Unplug. Then plug again after 10 seconds.
	2. Fuse blowing or circuit breaker works.	Replace fuse or reset circuit breaker (repaired by professional personnel of our company)
	3. Trouble with outlet.	Test outlet with other electrical appliances.
Oven does not heat.	4. Door is not closed well.	Close door well.

Merci !

Nous vous remercions d'avoir choisi ce produit VALBERG. Choisis, testés et recommandés par ELECTRO DEPOT, les produits de la marque VALBERG sont simples d'utilisation, tout en offrant des performances fiables et une qualité irréprochable.

Grâce à cet appareil, vous êtes assuré(e) que chaque utilisation vous apportera satisfaction.

Bienvenue chez ELECTRO DEPOT.

Consultez notre site Internet : www.electrodepot.fr
www.electrodepot.be

VOTRE AVIS COMPTE !



**PARTAGEZ
VOTRE EXPERIENCE
SUR LES PRODUITS**

Parce que votre satisfaction est notre priorité, nous vous proposons de donner votre avis sur ce produit. Il sera transmis et analysé par nos équipes afin d'améliorer continuellement le produit.

Donnez votre avis sur : <http://www.electrodepot.fr/avis-client>



ELECTRO DEPOT

A Aperçu de l'appareil

Ustensiles
Nom des pièces et des accessoires du four
Installation sur le plan de travail

B Utilisation de l'appareil

Fonctionnement

C Informations utiles

Dépannage

Les notices sont aussi disponibles sur le site
<http://www.electrodepot.fr/sav/notices/>
<http://www.electrodepot.be/fr/sav/notices>

Ustensiles

ATTENTION

Risque de blessures corporelles

Il est dangereux pour toute personne qui n'est pas qualifiée d'effectuer des réparations ou des opérations d'entretien nécessitant de retirer le capot du four, qui protège contre une exposition à l'énergie des micro-ondes.

Veillez consulter les instructions figurant dans les rubriques « Matériaux que vous pouvez utiliser dans un four à micro-ondes » et « Matériaux à éviter dans un four à micro-ondes ». Il existe certains ustensiles non métalliques qui ne peuvent pas être utilisés en toute sécurité pour une cuisson dans un four à micro-ondes. Si vous avez un doute, vous pouvez tester l'ustensile en question en suivant la procédure ci-dessous.

Test d'un ustensile :

1. Versez une tasse d'eau froide (250 ml) dans un récipient adapté au four à micro-ondes et placez-le dans le four avec l'ustensile concerné.
2. Faites chauffer à pleine puissance pendant 1 minute.
3. Touchez doucement l'ustensile. S'il est chaud, ne l'utilisez pas pour la cuisson dans un four à micro-ondes.
4. Ne faites pas chauffer pendant plus de 1 minute.

Matériaux que vous pouvez utiliser dans un four à micro-ondes

Ustensiles	Remarques
Plat brunisseur	Suivez les instructions du fabricant. Le fond du plat brunisseur doit se trouver au moins 5 mm au-dessus du plateau tournant. Le plateau tournant est susceptible de se briser en cas de mauvaise utilisation.
Vaisselle	Uniquement des articles adaptés au four à micro-ondes. Suivez les consignes du fabricant. N'utilisez pas de plats fendus ou ébréchés.
Bocaux en verre	Retirez toujours le couvercle. Utilisez-les uniquement pour faire légèrement tiédir des aliments. La plupart des bocaux en verre ne résistent pas à la chaleur et risquent de se briser.
Verrerie	Verrerie pour four résistant à la chaleur uniquement. Veillez à ce qu'elle ne comporte pas de décorations métalliques. N'utilisez pas de plats fendus ou ébréchés.
Sacs de cuisson pour four	Suivez les consignes du fabricant. Ne les fermez pas avec une attache métallique. Faites des incisions pour laisser la vapeur s'échapper.

Assiettes et gobelets en carton	Utilisez-les uniquement pour une cuisson courte/un réchauffage. Ne laissez pas le four sans surveillance pendant la cuisson.
Serviettes en papier	Utilisez-les pour couvrir les aliments pour les réchauffer et absorber les graisses. Utilisez-les sous surveillance pour une cuisson courte uniquement.
Papier sulfurisé	Utilisez-le pour recouvrir les aliments afin d'éviter les éclaboussures ou comme papillote pour une cuisson à la vapeur.
Plastique	Uniquement des articles adaptés au four à micro-ondes. Suivez les consignes du fabricant. Doit comporter l'inscription « Microwave Safe » (Adapté au four à micro-ondes). Certains récipients en plastique se ramollissent lorsque les aliments qu'ils contiennent deviennent chauds. Les « sachets de cuisson » et sacs en plastique fermés hermétiquement doivent être incisés, percés ou troués, conformément aux instructions figurant sur l'emballage.
Film alimentaire	Uniquement s'il est adapté au four à micro-ondes. Sert à recouvrir les aliments pendant la cuisson pour retenir l'humidité. Ne laissez pas le film alimentaire entrer en contact avec les aliments.
Thermomètres	Uniquement des articles adaptés au four à micro-ondes (thermomètres à viande ou à confiserie).
Papier ciré	Sert à recouvrir les aliments pour éviter les éclaboussures et retenir l'humidité.

Matériaux à éviter dans un four à micro-ondes

Ustensiles	Remarques
Barquette en aluminium	Peut causer la formation d'un arc électrique. Transférez les aliments dans un plat adapté au four à micro-ondes.
Carton alimentaire avec poignée métallique	Peut causer la formation d'un arc électrique. Transférez les aliments dans un plat adapté au four à micro-ondes.
Ustensiles en métal ou ornés de métal	Le métal fait écran entre les aliments et l'énergie des micro-ondes. Les décorations métalliques peuvent causer la formation d'un arc électrique.
Attaches métalliques	Peuvent causer la formation d'un arc électrique et provoquer un feu dans le four.
Sacs en papier	Peuvent provoquer un feu dans le four.
Mousse plastique	La mousse plastique peut fondre ou contaminer le liquide à l'intérieur lorsqu'elle est exposée à des températures élevées.
Bois	Le bois sèche lorsqu'il est mis dans un four à micro-ondes et peut se fendre ou se fissurer.

Nom des pièces et des accessoires du four

Sortez le four et tous les éléments du carton et de la cavité du four. Votre four est fourni avec les accessoires suivants :

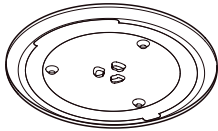

Plateau en verre

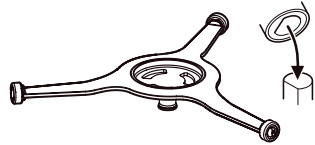

Anneau du plateau tournant

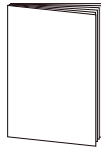

Guide d'utilisation

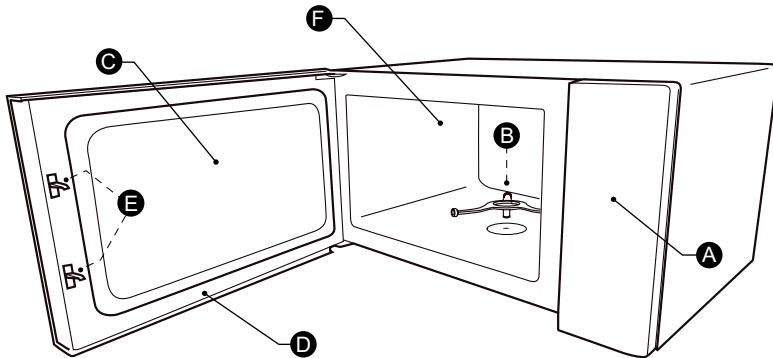

- A) Panneau de commande
- B) Anneau du plateau tournant
- C) Fenêtre d'observation
- D) Porte
- E) Système de verrouillage de sécurité
- F) Cavité du four

Nettoyage de la cavité du four et installation du plateau tournant. Si l'appareil est neuf, assurez-vous d'avoir retiré tous les emballages et les rubans adhésifs. Avant d'utiliser l'appareil pour préparer de la nourriture pour la première fois, vous devez positionner correctement le plateau tournant. Il est nécessaire de nettoyer la cavité du four et les accessoires.

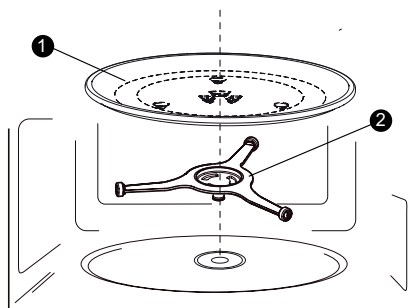

1. Plateau en verre
2. Anneau du plateau tournant

REMARQUES :

1. N'utilisez jamais l'appareil sans le plateau tournant. Vérifiez qu'il est correctement enclenché. Le plateau tournant peut tourner dans le sens horaire ou anti-horaire.
2. Ne placez jamais le plateau en verre à l'envers. Le plateau en verre ne doit jamais être bloqué.
3. Le plateau en verre et l'anneau du plateau tournant doivent tous les deux être utilisés pendant la cuisson.
4. Tous les aliments et récipients contenant des aliments doivent toujours être placés sur le plateau en verre pour la cuisson.
5. N'entravez jamais les mouvements du plateau tournant.
6. Si le plateau en verre ou l'anneau du plateau tournant se fissure ou se brise, contactez votre centre de réparation agréé le plus proche.

SOURCE LUMINEUSE

Ce produit contient une source lumineuse exemptée de classe d'efficacité énergétique.

La source lumineuse de ce produit ne peut être remplacée que par des professionnels qualifiés.

Veuillez-vous rapprocher du service après-vente en cas de défaillance de la source lumineuse.

Il convient de retirer la source lumineuse à la fin de la vie utile du produit, le tri et le recyclage étant effectués séparément.

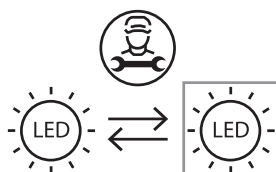

Installation sur le plan de travail

Retirez tous les matériaux d'emballage et les accessoires. Examinez le four pour vérifier qu'il ne présente pas de dommages, comme des bosses ou une porte cassée. N'installez pas le four s'il est endommagé. Meuble : retirez tout film de protection sur la surface du meuble accueillant le four à micro-ondes. Ne retirez pas la plaque mica marron clair fixée à la cavité du four, destinée à protéger le magnétron.

INSTALLATION

1. Choisissez une surface plane, avec suffisamment d'espace libre pour les entrées et/ou sorties d'air.

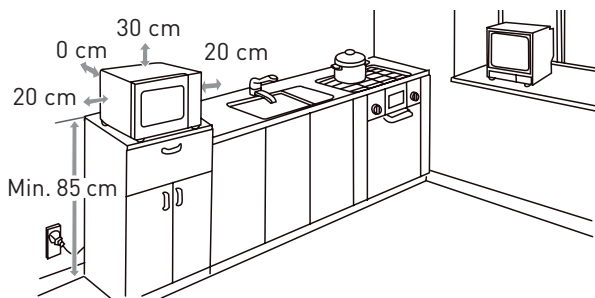

- La hauteur d'installation minimum est de 85 cm.
 - La surface arrière de l'appareil doit être placée contre un mur. Laissez un espace libre d'au moins 30 cm au-dessus du four. Un espace libre minimum de 20 cm est nécessaire entre le four et les éventuels murs adjacents.
 - Ne retirez pas les pieds de la partie inférieure du four.
 - Le fait de bloquer les entrées et/ou sorties d'air peut endommager le four.
 - Placez le four le plus loin possible des radios et téléviseurs. Le fonctionnement du four à micro-ondes peut causer des interférences avec la réception de votre radio ou téléviseur.
2. Raccordez votre four à une prise domestique standard. Vérifiez que la tension et la fréquence correspondent à celles qui sont indiquées sur la plaque signalétique.

Cet appareil ne doit pas être placé à l'intérieur d'un placard.

AVERTISSEMENT :

N'installez pas le four sur la surface de cuisson d'une cuisinière ou sur un autre appareil produisant de la chaleur. Si vous l'installez à proximité de ou sur une source de chaleur, le four pourrait s'abîmer et la garantie serait annulée.

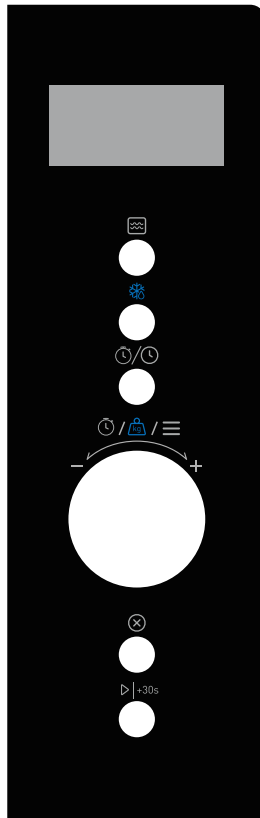

La surface accessible est susceptible d'être chaude pendant le fonctionnement de l'appareil.

Panneau de contrôle**Mode micro-ondes**

Décongélation



Minuterie / horloge



Minuterie / poids / sélection du menu









Annuler / arrêter



Démarrer / ajouter 30 secondes

Fonctionnement

Réglage de l'horloge

1. Appuyez deux fois sur «  /  » et « 00:00 » s'affichera.
2. Tournez le bouton pour régler le chiffre des heures. Ce chiffre doit se situer entre 0 et 23.
3. Appuyez sur «  /  » pour confirmer.
4. Tournez le bouton pour régler le chiffre des minutes. Ce chiffre doit se situer entre 0 et 59.
5. Appuyez sur «  /  » pour confirmer. L'horloge est maintenant réglée.





REMARQUES :

1. Après la 4^e étape, si vous n'appuyez pas sur le bouton «  » ou si vous n'intervenez pas pendant 1 minute, le réglage est annulé.
2. Pour régler à nouveau l'horloge, recommencez les étapes 1 à 5.
3. Si l'horloge n'a pas été réglée, elle ne fonctionnera pas lorsque l'appareil sera mis sous tension.



Cuisson au micro-ondes

5 niveaux de puissance sont disponibles.



Niveau de puissance	100 %	80 %	50 %	30 %	10 %
Affichage	P100	P80	P50	P30	P10

1. Appuyez sur «  » et « P100 » s'affichera.
2. Appuyez plusieurs fois sur «  » ou tournez le bouton pour régler le niveau de puissance.
3. Appuyez sur «  / +30sec. » pour confirmer.
4. Tournez le bouton pour régler le temps de cuisson. La durée doit être comprise entre 0:00 et 95:00.
5. Appuyez sur «  / +30sec. » pour démarrer la cuisson.

Réglage du Minuteur

1. Appuyez une fois sur «  /  » et « 00:00 » s'affichera.
2. Tournez le bouton pour régler la durée souhaitée. La durée maximale est « 95:00 ».
3. Appuyez sur «  / +30sec. » pour confirmer. Le minuteur commencera le compte à rebours.



Décongélation selon le poids

1. Appuyez une fois sur «  » et l'écran affichera « d-1 ».
2. Tournez le bouton pour régler le poids des aliments. Le poids doit être compris entre 100 et 2 000 g.
3. Appuyez sur «  / +30sec. » pour démarrer la décongélation.
4. Une fois la décongélation terminée, l'alarme sonore retentira cinq fois.

REMARQUE :

Au cours de la décongélation, l'alarme sonore retentira pour vous rappeler de retourner les aliments. Si vous n'intervenez pas, le four continuera à fonctionner.

Décongélation selon la durée

1. Appuyez deux fois sur «  » et l'écran affichera « d-2 ».
2. Tournez le bouton pour régler le temps de décongélation souhaité. La durée doit être comprise entre 0:00 et 95:00.
3. Appuyez sur «  / +30sec. » pour démarrer la décongélation.
4. Une fois la décongélation terminée, l'alarme sonore retentira cinq fois.





REMARQUES :

1. À mi-parcours, l'alarme sonore retentira pour vous rappeler de retourner les aliments. Si vous n'intervenez pas, le four continuera à fonctionner.
2. La puissance de décongélation correspond au niveau P30 et ne peut pas être modifiée.

Cuisson en plusieurs étapes**REMARQUES :**

1. Ce mode permet de programmer deux étapes de cuisson.
2. Si vous programmez la fonction de décongélation, il s'agira automatiquement de la première étape.
3. Il n'est pas possible de régler le Minuteur ni Les Programmes automatiques dans le cadre de la cuisson en plusieurs étapes.
4. Vous pouvez appuyer sur «  / +30sec. » pour augmenter le temps de cuisson pendant une cuisson en plusieurs étapes.

Exemple : décongélation d'aliments pendant 5 minutes, puis cuisson à une puissance de micro-ondes de 80 % pendant 7 minutes.

1. Appuyez deux fois sur «  ». « d-2 » s'affichera.
2. Tournez le bouton pour régler le temps de décongélation souhaité de 5 minutes.
3. Appuyez sur «  » jusqu'à ce que « P100 » s'affiche.
4. Tournez le bouton pour régler le niveau de puissance sur P80. Appuyez sur «  / +30sec. » pour confirmer.
5. Tournez le bouton pour régler le temps de cuisson sur 7 minutes.
6. Appuyez sur «  / +30sec. » pour démarrer la cuisson.

Cuisson rapide

1. En mode veille, appuyez sur «  / +30sec. » pour cuire des aliments à une puissance de 100 % pendant 30 secondes. Chaque pression supplémentaire sur ce bouton augmente le temps de cuisson de 30 secondes, la durée maximale étant de 95 minutes.

2. En mode veille, tournez le bouton vers la gauche pour régler un temps de cuisson à une puissance de 100 %. Ensuite, appuyez sur «  / +30sec. » pour démarrer la cuisson.

Fonction de verrouillage enfant

Vous pouvez utiliser cette fonction pour éviter que des enfants n'allument accidentellement le four.



Pour activer le verrouillage :

En mode veille, appuyez sur le bouton «  » et maintenez-le enfoncé pendant 3 secondes. Un long bip retentira et l'icône du verrouillage ou l'heure actuelle (si l'horloge a été réglée) s'affichera.



Pour désactiver le verrouillage :

En mode veille, appuyez sur le bouton «  » et maintenez-le enfoncé pendant 3 secondes. Un long bip retentira.

Fonction d'interrogation

Si l'horloge a été réglée, l'heure actuelle s'affichera pendant 3 secondes si vous appuyez sur «  /  » en mode cuisson.

Programmes automatiques

1. Tournez le bouton vers la droite et « A-1 » s'affichera.
2. Tournez le bouton pour choisir le programme souhaité. 8 programmes automatiques sont disponibles.
3. Appuyez sur «  / +30sec. » pour confirmer.
4. Tournez le bouton pour régler le poids des aliments.
5. Appuyez sur «  / +30sec. » pour démarrer la cuisson.

Réglementation 2023/826

Mode arrêt (W)	/
Mode veille (W)	0,8
Mode veille, maintien de la connexion réseau (W)	/
Le laps de temps après lequel l'équipement passe automatiquement en mode veille, en mode arrêt ou en veille avec maintien de la connexion au réseau (min)	≤ 20

Tableau des programmes automatiques

Programme	Poids	Affichage
A-1	200 g	200 g
Réchauffage automatique	400 g	400 g
A-2	250 g	250 g
Viande	350 g	350 g
	450 g	450 g
A-3	200 g	200 g
Légumes	300 g	300 g
	400 g	400 g
A-4	50 g (450 g d'eau froide)	50 g
Pâtes	100 g (800 g d'eau froide)	100 g
A-5	1 (environ 230 g)	1
Pommes de terre	2	2
	3	3
A-6 Poisson	250 g	250 g
	350 g	350 g
	450 g	450 g
A-7	1 (120 ml)	1
Boissons	2 (240 ml)	2
	3 (360 ml)	3
A-8	50 g	50 g
Pop-corn	100 g	100 g

Dépannage

Situations normales

Four à micro-ondes interférant avec une réception TV	Le fonctionnement du four à micro-ondes peut causer des interférences avec la réception d'une radio ou d'un téléviseur. Ces interférences sont similaires à celles de petits appareils électriques, comme les mixeurs, les aspirateurs et les ventilateurs électriques. Ceci est tout à fait normal.
Faible éclairage du four	En cas de cuisson à faible puissance, l'éclairage du four peut être moins intense. Ceci est tout à fait normal.
Accumulation de vapeur sur la porte, air chaud qui sort des aérations	Pendant la cuisson, les aliments peuvent produire de la vapeur. Une grande partie s'échappe par les aérations. Mais il est possible qu'une partie s'accumule sur un endroit frais, comme la porte du four. Ceci est tout à fait normal.
Démarrage accidentel du four sans aliments à l'intérieur.	Il est interdit de faire fonctionner l'appareil sans aucun aliment à l'intérieur. Ceci est très dangereux.

Problème	Cause possible	Solution
Impossible de démarrer le four.	1. Le cordon d'alimentation n'est pas correctement inséré dans la prise.	Débranchez-le, puis rebranchez-le au bout de 10 secondes.
	2. Fusible qui a sauté ou mise en route du disjoncteur.	Remplacez le fusible ou réinitialisez le disjoncteur (réparation par un membre qualifié du personnel de notre société)
	3. Problème avec la prise de courant.	Testez la prise avec d'autres appareils électriques.
Le four ne chauffe pas.	4. La porte n'est pas correctement fermée.	Fermez bien la porte.

Bedankt!

Bedankt om dit VALBERG-product te kiezen.
ELECTRO DEPOT kiest, test, en beveelt de producten
van het merk VALBERG aan.
zijn eenvoudig te gebruiken, betrouwbaar en van
onberispelijke kwaliteit.
Dankzij dit toestel kunt u er zeker van zijn dat u bij
elk gebruik volledig tevreden bent.

Welkom bij ELECTRO DEPOT.

Consultez notre site Internet : www.electrodepot.fr
www.electrodepot.be



ELECTRO DEPOT

A Voorbeeldweergave van het toestel

Gebruiksvoorwerpen
Namen van ovenonderdelen en toebehoren
Installatie op een aanrecht

B Het toestel gebruiken

Werking

C Nuttige informatie

Probleemoplossing

Gebruiksvoorwerpen

OPGELET

Gevaar op persoonlijk letsel

Het is gevaarlijk dat iemand anders dan een bevoegd persoon service- of herstellingswerkzaamheden uitvoert waarbij een deksel moet worden verwijderd dat bescherming biedt tegen blootstelling aan microgolflstralen.

Zie de instructies over "Materialen die u kunt gebruiken in een microgolfoven of die moeten worden vermeden in een microgolfoven." Er zijn bepaalde niet-metalen gebruiksvoorwerpen die niet veilig zijn om te gebruiken in een microgolf. Wanneer u twijfelt kunt u het gebruiksvoorwerp in kwestie testen door de onderstaande procedure te volgen.

Test van gebruiksvoorwerpen:

1. Vul een microgolfbestendige container met 1 kop koud water (250 ml) samen met het gebruiksvoorwerp in kwestie.
2. Kook 1 minuut lang op maximaal vermogen.
3. Voel voorzichtig aan het gebruiksvoorwerp. Wanneer het leeg gebruiksvoorwerp warm is, mag het niet worden gebruikt om te koken in de microgolf.
4. Laat niet langer dan 1 minuut koken.

Materialen die u kunt gebruiken in een microgolfoven

Gebruiksvoorwerpen	Opmerkingen
Braadschotel	Volg de instructies van de fabrikant. De bodem van de braadschotel moet zich minstens 3/16 inch (5 mm) boven de draaitafel bevinden. Onjuist gebruik kan ervoor zorgen dat de draaitafel breekt.
Service	Enkel microgolfovenbestendig. Volg de instructies van de fabrikant. Gebruik geen gebarsten of beschadigde borden.
Glazen kannen	Verwijder altijd het deksel. Gebruik enkel om voeding te verwarmen tot het net warm is. De meeste glazen kannen zijn niet hittebestendig en kunnen breken.
Glaswerk	Enkel hittebestendig ovenglaswerk. Vergewis u ervan dat er geen metalen rand is. Gebruik geen gebarsten of beschadigde borden.
Zakken om in de oven te koken	Volg de instructies van de fabrikant. Sluit niet met een metalen sluiting. Maak inkepingen om de stoom te laten ontsnappen.
Papieren borden en bekens	Gebruik enkel om kort te koken / op te warmen. Laat de oven niet zonder toezicht achter tijdens het koken.

Papieren handdoeken	Gebruik om de voeding te bedekken om op te warmen en vet op te slorpen. Gebruik enkel om kort te koken en onder toezicht.
Parkament	Gebruik als deksel om spatten te vermijden of als omhulsel bij het stomen.
Plastic	Enkel microgolfbestendig. Volg de instructies van de fabrikant. Moet het label "Microgolfbestendig" dragen. Sommige plastic containers worden zacht wanneer de voeding erin heet wordt. "Kookzakjes" of stevig gesloten plastic zakken moeten ingekeept of doorboord worden zoals aangegeven op de verpakking.
Plastic omhulsel	Enkel microgolfbestendig. Gebruik om tijdens het koken voeding te bedekken om vocht vast te houden. Zorg ervoor dat het plastic omhulsel de voeding niet raakt.
Thermometers	Enkel microgolfbestendig (vlees- en snoepthermometers).
Waspapier	Gebruik als een deksel om spatten te voorkomen en het vocht vast te houden.

Materialen die moeten worden vermeden in een microgolfoven

Gebruiksvoorwerpen	Opmerkingen
Aluminiumschaal	Kan buigen. Plaats de voeding in een microgolfbestendige schotel.
Voedselkarton met metalen handvat	Kan buigen. Plaats de voeding in een microgolfbestendige schotel.
Metalen gebruiksvoorwerpen of gebruiksvoorwerpen met een metalen rand	Metaal schermt de voeding af van microgolffenergie. Metalen randen kunnen buigen.
Metalen sluitstrips	Kunnen buigen en kunnen brand veroorzaken in de oven.
Papieren zakken	Kunnen brand veroorzaken in de oven.
Plastic schuim	Plastic schuim kan smelten of de voeding besmetten wanneer blootgesteld aan hoge temperatuur.
Hout	Hout droogt uit wanneer het in de microgolfoven wordt gebruikt en kan splijten of barsten.

Namen van ovenonderdelen en toebehoren

Verwijder de oven en alle materialen uit het karton en uit de kuip van de oven. De volgende toebehoren worden met uw oven meegeleverd:

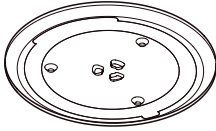

Glazen schotel

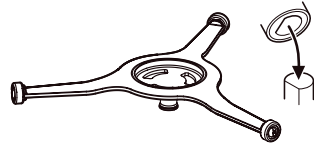

Draaitafel ringset

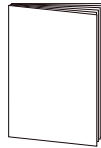

Instructiehandleiding

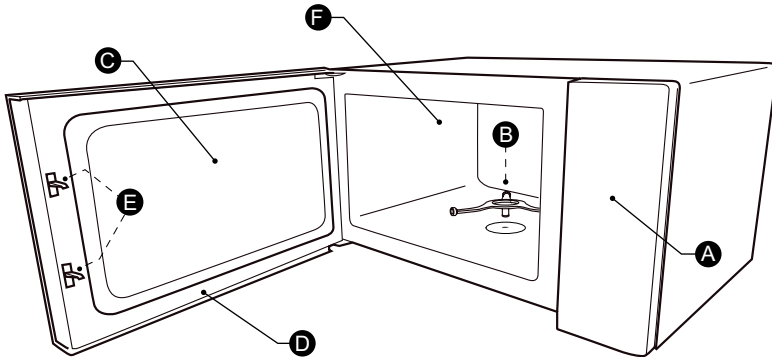

- A) Bedieningspaneel
- B) Draaitafel ringset
- C) Kijkvenster
- D) Deurset
- E) Veiligheidssysteem
- F) Ovenkuip

Reinig het kookgedeelte en plaats de draaitafel. Bij nieuwe installaties, zorg ervoor dat alle verpakkingsmaterialen en transporttape verwijderd is. Alvorens het toestel de eerste keer te gebruiken om voedsel te bereiden, moet u de draaitafel correct op zijn plaats installeren. U moet het kookgedeelte en de toebehoren reinigen.

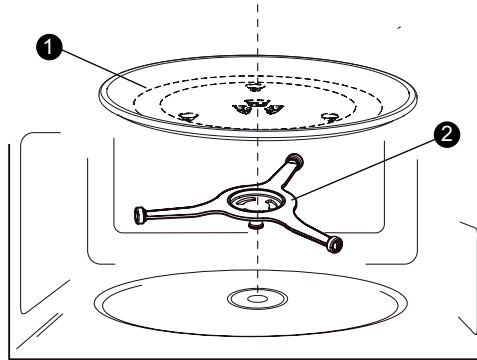

1. Glazen schotel
2. Draaitafel ringset

OPMERKING:

1. Gebruik het toestel nooit zonder de draaitafel. Zorg ervoor dat ze naar behoren op zijn plaats zit. De draaitafel kan in wijzerzin en in tegenwijzerzin draaien.
2. Plaats de glazen schotel nooit onderste boven. De glazen schotel moet altijd vrij kunnen draaien.
3. Zowel de glazen schotel als de draaitafel moeten altijd worden gebruikt tijdens het koken.
4. Alle voeding en voedingscontainers moeten op de glazen schotel worden geplaatst om te koken.
5. Zorg ervoor dat de draaitafel altijd vrij kan bewegen.
6. Wanneer de glazen schotel of de draaitafel barst of breekt, neem dan contact op met uw dichtstbijzijnde servicecentrum.

LICHTBRON

Dit product bevat een lichtbron die is vrijgesteld van energieefficiëntieklasse.

De lichtbron in dit product kan alleen worden vervangen door gekwalificeerde professionals.

Neem contact op met de klantenservice als de lichtbron uitvalt.

De lichtbron moet aan het einde van de gebruiksduur van het product worden verwijderd, waarbij de sortering en recycling afzonderlijk worden uitgevoerd.

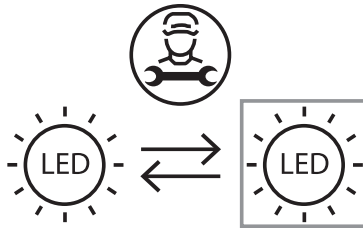

Installatie op het aanrecht

Verwijder alle verpakkingsmaterialen en toebehoren. Onderzoek de oven op schade, zoals blutsen of een gebarsten deur. Installeer de oven niet wanneer hij beschadigd is. Behuizing: Verwijder de beschermfolie in de behuizing van de microgolfoven. Verwijder het lichtbruine micadeksel niet dat aan de kuip van de oven is bevestigd om de microgolfoven te beschermen.

INSTALLATIE

1. Selecteer een effen oppervlak dat voldoende ruimte biedt voor de in- en/of uitlaatopeningen.

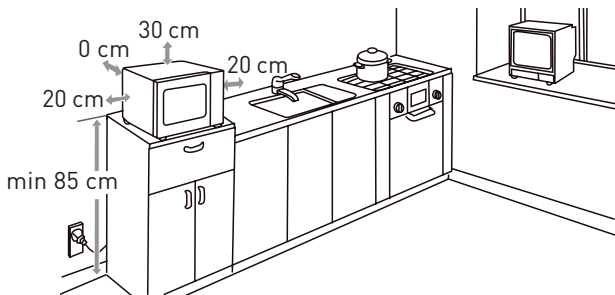

- De minimale installatiehoogte is 85 cm.
 - Het achteroppervlak van het toestel moet tegen een muur worden geplaatst. Laat een ruimte van minimaal 30 cm vrij boven de oven. Laat een minimale ruimte van 20 cm vrij tussen de oven en naastliggende muren.
 - Verwijder de voeten niet van de onderkant van de oven.
 - Wanneer de in- en/of uitlaatopeningen worden geblokkeerd kan de oven beschadigd raken.
 - Plaats de oven zo ver mogelijk verwijderd van radio's en tv's. De werking van de microgolfoven kan interferentie veroorzaken met de ontvangst van uw radio of tv.
2. Stop de stekker van uw oven in een standaard stopcontact. Zorg ervoor dat de voltage en de frequentie dezelfde zijn als de voltage en de frequentie op het kenplaatje.

Dit toestel mag niet in een wandkast worden geplaatst.

WAARSCHUWING:

Installeer de oven niet boven een kookblad of een ander toestel dat warmte genereert. Wanneer de oven naast of boven een hittebron wordt geïnstalleerd, kan de oven beschadigd raken en is de garantie nietig.

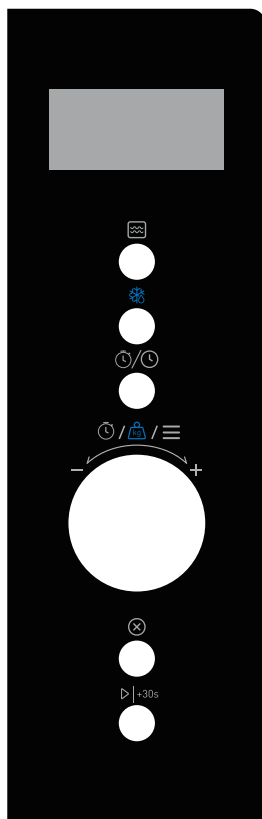

Het toegankelijk oppervlak kan heet worden tijdens de werking.

Configuratiescherm**Magnetronstand**

Ontdooien



Timer / klok



Timer / gewicht / menuselectie





Annuleren / stoppen



Starten / 30 seconden toevoegen

Werking

De klok instellen

1. Druk twee keer op de knop “/” en “00:00” verschijnt.
2. Draai de knop om de cijfers van het uur in te stellen. De tijd moet ingesteld worden tussen 0 en 23.
3. Druk op “/” om te bevestigen.
4. Draai de knop om de cijfers van de minute in te stellen. De tijd moet ingesteld worden tussen 0 en 59.
5. Druk op “/” om te bevestigen. De klok is ingesteld.





OPMERKINGEN:

1. Na de 4de stap, wanneer de knop “” niet is ingedrukt of indien er binnen 1 minuut geen handeling is verricht, is de instelling ongeldig.
2. Op de klok opnieuw in te stellen, herhaal stap 1 tot stap 5.
3. Wanneer de klok niet is ingesteld, zal ze niet werken wanneer ze wordt aangezet.



Koken in de microgolfoven

Er zijn 5 vermogensniveaus beschikbaar.



Vermogensniveau	100%	80%	50%	30%	10%
Display	P100	P80	P50	P30	P10

1. Druk op “” en er verschijnt “P100”.
2. Druk meerdere keren op “” of draai de knop om het vermogensniveau in te stellen.
3. Druk op “/+30sec.” om te bevestigen.
4. Draai de knop om de kooktijd in te stellen. Het tijdsvenster is 0:00 – 95:00.
5. Druk op “/+30sec.” om te beginnen koken.

De keukentimer instellen

1. Druk één keer op “/” en er verschijnt “00:00”.
2. Draai de knop om de gewenste tijd in te stellen. De maximale tijdwaarde is “95:00” .
3. Druk op “/+30sec.” om te bevestigen. De timer begint af te tellen.



Ontdooien per gewicht

1. Druk één keer op “” en op het scherm verschijnt “d-1”.
2. Draai de knop om het gewicht van de voeding in te stellen. Het gewichtsbereik is 100 tot 2000 g.
3. Druk op “/+30sec.” om te beginnen ontdooien.
4. Eenmaal het ontdooien is beëindigd, weerklinkt er vijf keer een zoemer.

OPMERKING:

De zoemer zal tijdens het ontdooien weerklinken om u eraan te herinneren om het voedsel om te draaien. Wanneer niets wordt gedaan, zal de oven blijven werken.

Ontdooien per tijd

1. Druk twee keer op “” en op het scherm verschijnt “d-2”.
2. Draai de knop op de gewenste ontdooitijd in te stellen. Het tijdvenster is 0:00-95:00.
3. Druk op “/+30sec.” om te beginnen ontdooien.
4. Eenmaal het ontdooien is beëindigd, weerklinkt er vijf keer een zoemer.





OPMERKINGEN:

1. Wanneer de helft van de tijd verstreken is, zal de zoemer weerklinken om u eraan te herinneren om het voedsel om te draaien. Wanneer niets wordt gedaan, zal de oven blijven werken.
2. Het ontdooivermogen is P30 en kan niet worden gewijzigd.

Koken in meerdere fasen**OPMERKING:**

1. Er kunnen twee kookfasen worden ingesteld wanneer gekookt wordt in meerdere fasen.
2. Wanneer u de ontdooifunctie instelt, zal deze automatisch werken in de eerste fase.
3. Keukentimer en automenu kunnen niet worden ingesteld als een van de meerdere fasen.
4. U kunt op "/+30sec." drukken om de kooktijd te verhogen.

Voorbeeld: Voeding ontdooien gedurende 5 minuten en vervolgens koken met microgolfermogen op 80% gedurende 7 minuten.

1. Druk tweemaal op "", er verschijnt "d-2".
2. Draai de knop om de gewenste ontdooitijd van 5 minuten in te stellen.
3. Druk op " tot "P100" verschijnt.
4. Draai de knop om het vermogensniveau van P80 in te stellen. Druk op "/+30sec." om te bevestigen.
5. Draai de knop om de kooktijd van 7 minuten in te stellen.
6. Druk op "/+30sec." om te beginnen koken.

Snel koken

1. Druk in de wachtstatus op "/+30sec." om 30 seconden lang voedsel te koken op een vermogensniveau van 100%. Telkens wanneer u op dezelfde knop drukt, stijgt de tijd met 30 seconden. De maximale tijdwaarde is 95 minuten.
2. Draai in de wachtstatus de knop naar links om de kooktijd in te stellen met 100% vermogen. Druk vervolgens op "/+30sec." om te beginnen koken.

Kinderslotfunctie

U kunt deze functie gebruiken om te voorkomen dat kinderen de oven per ongeluk aanzetten.



Om het slot te activeren:

Druk in de wachtstatus op de knop “” en houd de knop drie seconden lang ingedrukt. Er weerklinkt een lang biepgeluid en het sloticoon of de huidige tijd (wanneer de klok is ingesteld) verschijnt.



Om het slot uit te schakelen:

Druk in vergrendelde status op de knop “” en houd de knop drie seconden lang ingedrukt. Er weerklinkt een lang biepgeluid.

Zoekfunctie

Wanneer de klok is ingesteld, verschijnt de huidige tijd drie seconden lang wanneer “/” wordt ingedrukt tijdens de kookstatus.

Automenu

1. Draai de knop naar rechts en er verschijnt “A-1”.
2. Draai aan de knop om het menu te kiezen dat u nodig heeft. Er zijn 8 automenu's beschikbaar.
3. Druk op “/+30sec.” om te bevestigen.
4. Draai de knop om het gewicht van de voeding in te stellen.
5. Druk op “/+30sec.” om te beginnen koken.

Verordening 2023/826

Stopmodus (W)	/
Stand-bymodus (W)	0,8
Stand-bymodus, netwerkverbinding behouden (W)	/
De tijd waarna het apparaat automatisch overschakelt naar de stand-bymodus, de Stopmodus of de stand-bymodus met behoud van de netwerkverbinding (min.)	≤ 20

Grafiek automenu

Menu	Gewicht	Display
A-1	200g	200g
Automatisch opwarmek	400g	400g
A-2	250g	250g
Vlees	350g	350g
	450g	450g
A-3	200g	200g
Groente	300g	300g
	400g	400g
A-4	50g (450g koud water)	50g
Pasta	100g (800g koud water)	100g
A-5	1 (ongeveer 230g)	1
Aardappel	2	2
	3	3
A-6 Vis	250g	250g
	350g	350g
	450g	450g
A-7	1 (120ml)	1
Dranken	2 (240ml)	2
	3 (360ml)	3
A-8	50g	50g
Popcorn	100g	100g

Probleemoplossing

Normaal

De microgolfoven verstoort de tv-ontvangst	De radio- en tv-ontvangst kunnen verstoord zijn wanneer de microgolfoven werkt. Hetzelfde geldt voor de interferentie van kleine elektrische toestellen, zoals mixer, stofzuiger en elektrische ventilator. Dit is normaal.
Ovenlamp dimmen	Tijdens het koken bij een laag vermogen kan de ovenlamp dimmen. Dit is normaal.
Er hoopt zich stoom op op de deur, de uitlaatsleuven voor de hete lucht	Tijdens het koken kan er stoom vrijkomen uit de voeding. De meeste stoom zal verdwijnen via de uitlaatsleuven. Maar er kan zich stoom ophopen op koude plekken, zoals de ovendeur. Dit is normaal.
De oven startte per ongeluk zonder dat er voeding in zat.	Het is verboden om de eenheid aan te zetten wanneer er geen voeding in zit. Dit is zeer gevaarlijk.

Probleem	Mogelijke oorzaak	Remedie
De oven kan niet worden gestart.	1. De stekker zit niet goed in het stopcontact.	Trek de stekker uit het stopcontact. Stop de stekker na 10 seconden opnieuw in het stopcontact.
	2. De zekering is gesprongen of de stroomonderbreker is geactiveerd.	Vervang de zekering of reset de stroomonderbreker (hersteld door professioneel personeel van onze onderneming)
	3. Probleem met de uitlaat.	Test de uitlaat met andere elektrische toestellen.
De oven verwarmt niet.	4. De deur is niet goed gesloten.	Sluit de deur goed.

¡Gracias!

Gracias por elegir este producto VALBERG. Seleccionados, probados y recomendados por ELECTRO DEPOT, los productos de la marca VALBERG son fáciles de usar, fiables y de un acabado impecable. Gracias a este aparato, puede estar seguro de que cada uso le proporcionará satisfacción.

Bienvenido a ELECTRO DEPOT.

Consultez notre site Internet : www.electrodepot.es



A

**Vista previa del
aparato**

Utensilios

Nombres de las piezas y los accesorios del horno
Instalación sobre el banco de cocina

B

Uso del aparato

Funcionamiento

C

Información útil

Solución de problemas

Utensilios

PRECAUCIÓN

Peligro de sufrir lesiones personales

Es peligroso que alguien que no sea una persona cualificada lleve a cabo cualquier servicio o reparación que conlleve la retirada de una tapa que proteja contra la exposición a la energía microondas.

Consulte las instrucciones de los apartados «Materiales que se pueden utilizar en un horno microondas» o «Materiales que se deben evitar en un horno microondas». Es posible que ciertos utensilios no metálicos no se puedan utilizar de forma segura en el microondas. Si tiene cualquier duda, puede comprobar el utensilio en cuestión siguiendo este procedimiento.

Comprobación de utensilios:

1. Llene un recipiente apto para microondas con 1 taza de agua fría (250 ml) junto con el utensilio en cuestión.
2. Conecte el horno a la potencia máxima durante 1 minuto.
3. Con cuidado, toque el utensilio. Si el utensilio vacío está caliente, no debe utilizarlo para cocinar en el microondas.
4. No debe superar el tiempo de cocción de 1 minuto.

Materiales que se pueden utilizar en un horno microondas

Utensilios	Observaciones
Fuente para hornear	Siga las instrucciones del fabricante. El fondo de la fuente para hornear debe quedar al menos 5 mm (3/16 in) por encima del plato giratorio. Un uso incorrecto podría provocar la rotura del plato giratorio.
Vajilla	Solamente vajilla apta para el microondas. Siga las instrucciones del fabricante. No debe utilizar vajilla agrietada o astillada.
Tarros de cristal	Siempre debe quitar la tapa. Utilícelos solamente para calentar la comida hasta que quede templada. La mayor parte de los tarros de cristal no son resistentes al calor y podrían romperse.
Objetos de cristal	Utilice solamente objetos de cristal para horno resistentes al calor. Asegúrese de que no tengan un borde metálico. No debe utilizar vajilla agrietada o astillada.
Bolsas para cocinar al horno	Siga las instrucciones del fabricante. No debe cerrar las bolsas con cierres metálicos. Haga ranuras para que el vapor pueda salir.

Platos y vasos de papel	Utilícelos solamente para cocinar o calentar durante poco tiempo. No deje el horno sin supervisión mientras esté cocinando.
Servilletas de papel	Utilícelas para tapar la comida para recalentarla y absorber la grasa. Utilícelas con supervisión solamente para cocinar durante poco tiempo.
Papel de horno	Utilícelo para tapar y evitar salpicaduras, o para enrollar los alimentos y cocinarlos al vapor.
Plástico	Solamente productos aptos para el microondas. Siga las instrucciones del fabricante. Debería llevar la etiqueta «Apto para microondas». Algunos recipientes de plástico se ablandan a medida que los alimentos se van calentando. En las «bolsas para hervir» y las bolsas de plástico herméticas se deben hacer ranuras, orificios o aberturas, según se indique en el envase.
Film de plástico	Solamente productos aptos para el microondas. Utilícelo para tapar la comida mientras se cocina para conservar la humedad. No deje que el film de plástico entre en contacto con la comida.
Termómetros	Solamente termómetros aptos para el microondas (termómetros para carne y dulces).
Papel encerado	Utilícelo para tapar y evitar salpicaduras y para conservar la humedad.

Materiales que se deben evitar en un horno microondas

Utensilios	Observaciones
Bandeja de aluminio	Podría provocar arcos eléctricos. Pase la comida a un recipiente apto para microondas.
Caja de cartón de comida con asa metálica	Podría provocar arcos eléctricos. Pase la comida a un recipiente apto para microondas.
Utensilios metálicos o con bordes metálicos	El metal blindo los alimentos contra la energía microondas. Un borde metálico podría provocar arcos eléctricos.
Cierres enrollados metálicos	Podrían provocar arcos eléctricos y un incendio en el horno.
Bolsas de papel	Podrían provocar un incendio en el horno.
Espuma plástica	La espuma plástica podría derretirse o contaminar el líquido del interior cuando se expone a altas temperaturas.
Madera	La madera se seca cuando se utiliza en un horno microondas y podría partirse o agrietarse.

Nombres de las piezas y los accesorios del horno

Retire el horno y todos los materiales de la caja de cartón y del hueco del horno. El horno incluye los accesorios siguientes:

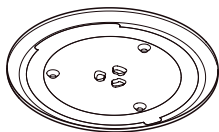

Bandeja de cristal

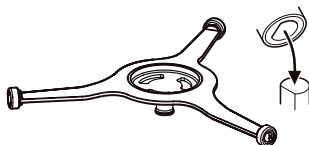

Conjunto de aro del plato giratorio

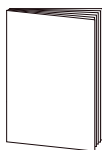

Manual de instrucciones

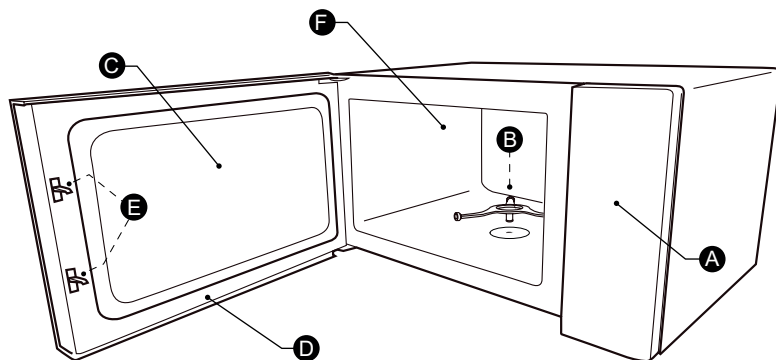

- A) Panel de control
- B) Conjunto de aro del plato giratorio
- C) Ventana de observación
- D) Conjunto de la puerta
- E) Sistema de bloqueo de seguridad
- F) Hueco del horno

Limpie el compartimento de cocción y coloque el plato giratorio. En las instalaciones nuevas, asegúrese de que toda la cinta de embalaje y transporte se haya retirado. Antes de usar el aparato para preparar comida por primera vez, tendrá que instalar el plato giratorio correctamente. Debe limpiar el compartimento de cocción y los accesorios.

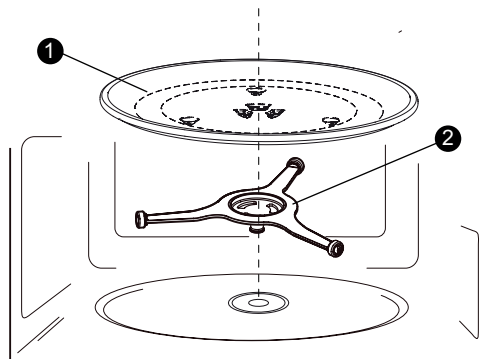

1. Bandeja de cristal
2. Conjunto de aro del plato giratorio

NOTA:

1. No utilice el aparato sin el plato giratorio. Asegúrese de que esté bien enganchado. El plato giratorio puede girar en sentido horario o antihorario.
2. No debe colocar la bandeja de cristal boca abajo. La bandeja de cristal nunca debe estar bloqueado.
3. Para cocinar siempre se debe usar tanto la bandeja de cristal como el conjunto de aro del plato giratorio.
4. Toda la comida y los recipientes de comida se deben colocar siempre en la bandeja de cristal para cocinar.
5. Nunca debe impedir el movimiento del plato giratorio.
6. Si la bandeja de cristal o el aro del plato giratorio tienen grietas o roturas, contacte con su centro de servicio técnico autorizado más cercano.

FUENTE DE LUZ

Este producto contiene una fuente luminosa exenta de la clase de eficiencia energética. La fuente de luz de este producto solo puede ser reemplazada por profesionales calificados. Si la fuente de luz falla, comuníquese con el servicio al cliente. La fuente de luz debe retirarse al final de la vida útil del producto, y la clasificación y el reciclaje se deben realizar por separado.

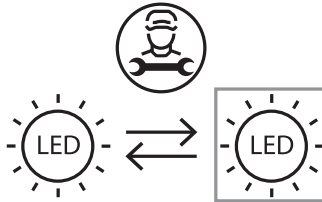

Instalación sobre el banco de cocina

Retire todo el material de embalaje y los accesorios. Inspeccione el horno para comprobar si presenta daños, como abolladuras o roturas en la puerta. No instale el horno si presenta daños. Armario: retire toda la película de plástico que se encuentre sobre la superficie del armario del horno microondas. No retire el recubrimiento Mica de color marrón claro que se encuentra en el hueco del horno para proteger el magnetrón.

INSTALACIÓN

1. Seleccione una superficie nivelada que cuente con suficiente espacio abierto para las aberturas de ventilación de entrada o salida.

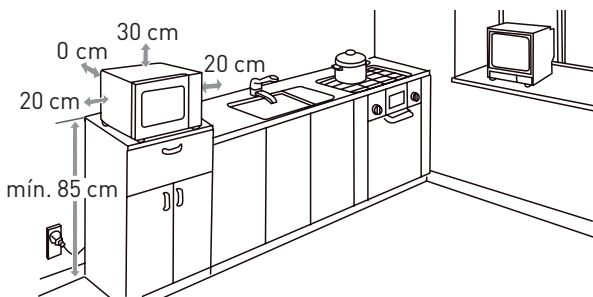

- La altura mínima de instalación es de 85 cm.
 - La superficie trasera del aparato debe colocarse contra una pared. Deje un espacio mínimo de 30 cm por encima del horno. Debe quedar un espacio mínimo de 20 cm entre el horno y las paredes adyacentes.
 - No quite las patas de la parte inferior del horno.
 - Si bloquea las aberturas de entrada o salida podrían producirse daños en el horno.
 - Coloque el horno lo más lejos posible de aparatos de radio y televisión. El horno microondas, al funcionar, podría provocar interferencias en la recepción de radio o televisión.
2. Enchufe el horno a una toma eléctrica doméstica estándar. Asegúrese de que el voltaje y la frecuencia coincidan con las que se indican en la etiqueta de características.

Este aparato no debe colocarse en el interior de un armario.

ADVERTENCIA:

No instale el horno sobre una placa de cocina ni otros aparatos que generen calor. Si se instala cerca o encima de una fuente de calor, el horno podría sufrir daños y la garantía quedaría anulada.

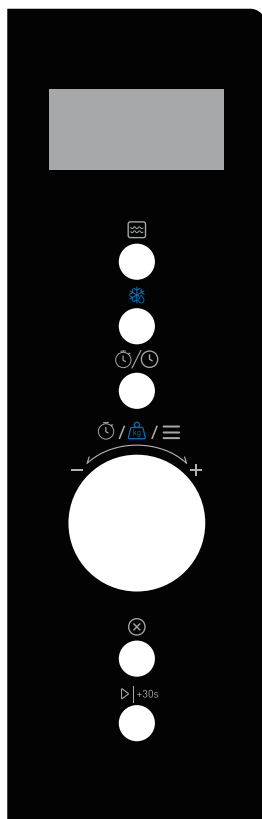

La superficie accesible podría calentarse durante el funcionamiento.

Panel de control**Modo microondas**

Descongelar



Temporizador / reloj



Temporizador / peso / selección de menú





Cancelar / parar



Iniciar / añadir 30 segundos

Funcionamiento

Ajuste del reloj

1. Pulse «/» dos veces; aparecerá el símbolo «00:00».
2. Gire el botón para ajustar la hora. La hora debe encontrarse entre 0 y 23.
3. Pulse «/» para confirmar.
4. Gire el botón para ajustar los minutos. Los minutos deben encontrarse entre 0 y 59.
5. Pulse «/» para confirmar. El reloj quedará configurado.





NOTAS:

1. Después del paso 4, si no pulsa el botón «» o no se utiliza en el transcurso de 1 minuto, los ajustes no serán válidos.
2. Para restablecer el reloj, repita los pasos del 1 al 5.
3. Si el reloj no se configura, no funcionará cuando se conecte el aparato.



Cocción en el microondas

Hay 5 niveles de potencia disponibles.



Nivel de potencia	100 %	80 %	50 %	30 %	10 %
Pantalla	P100	P80	P50	P30	P10

1. Pulse «»; a continuación se visualizará «P100».
2. Pulse «» varias veces o gire el botón para ajustar el nivel de potencia.
3. Pulse «/+30sec.» para confirmar.
4. Gire el botón para ajustar el tiempo de cocción. El intervalo de tiempo es 0:00-95:00.
5. Pulse «/+30sec.» para empezar a cocinar.

Ajuste del temporizador de cocina

1. Pulse «/» una vez; aparecerá el símbolo «00:00».
2. Gire el botón para ajustar el tiempo correspondiente. El valor máximo de tiempo es «95:00».
3. Pulse «/+30sec.» para confirmar. El temporizador empezará la marcha atrás.



Descongelación por peso

1. Pulse «» una vez; en la pantalla aparecerá el símbolo «d-1».
2. Gire el botón para ajustar el peso de la comida. El intervalo de peso es de 100 a 2000 g.
3. Pulse «/+30sec.» para empezar a descongelar.
4. Una vez haya finalizado la descongelación, el timbre sonará cinco veces.

NOTA:

Durante la descongelación, sonará el timbre para recordarle que debe dar la vuelta a los alimentos. Si no se hace nada, el horno seguirá funcionando.

Descongelación por tiempo

1. Pulse «» dos veces; en la pantalla aparecerá el símbolo «d-2».
2. Gire el botón para ajustar el tiempo de descongelación correspondiente. El intervalo de tiempo es 0:00-95:00.
3. Pulse «/+30sec.» para empezar a descongelar.
4. Una vez haya finalizado la descongelación, el timbre sonará cinco veces.

NOTAS:



1. Cuando haya transcurrido la mitad del tiempo, sonará el timbre para recordarle que debe dar la vuelta a los alimentos. Si no se hace nada, el horno seguirá funcionando.
2. La potencia de descongelación es P30 y no se puede modificar.

Cocción multifase

NOTAS:

1. En la cocción multifase se pueden configurar dos fases de cocción.
2. Si configura la función de descongelación, se activará automáticamente en la primera fase.
3. El Temporizador de cocina y el menú Automático no se pueden configurar como una de las varias fases.
4. Puede pulsar «▶/+30sec.» para aumentar el tiempo de cocción durante la cocción multifase.

Ejemplo: descongele los alimentos durante 5 minutos y luego cocine con el 80 % de la potencia del microondas durante 7 minutos.

1. Pulse «» dos veces; aparecerá el símbolo «d-2».
2. Gire el botón para ajustar el tiempo de descongelación correspondiente de 5 minutos.
3. Pulse «» hasta que aparezca «P100».
4. Gire el botón para ajustar el nivel de potencia P80. Luego pulse «▶/+30sec.» para confirmar.
5. Gire el botón para ajustar el tiempo de cocción de 7 minutos.
6. Pulse «▶/+30sec.» para empezar a cocinar.

Cocción rápida

1. En modo de espera, pulse «▶/+30sec.» para cocinar los alimentos al 100 % de potencia durante 30 segundos. Cada vez que pulse la misma tecla aumentará 30 segundos; el valor máximo de tiempo es 95 minutos.
2. En modo de espera, gire el botón a la izquierda para ajustar un tiempo de cocción con el 100 % de potencia. Luego pulse «▶/+30sec.» para empezar a cocinar.

Función de bloqueo para niños

Puede utilizar esta función para impedir que los niños enciendan el horno accidentalmente. Para activar el bloqueo:

En modo de espera, mantenga pulsada la tecla «» durante 3 segundos. Se escuchará un pitido largo y aparecerá el icono de bloqueo o la hora actual (si se ha configurado el reloj).



Para desactivar el bloqueo:

En estado de bloqueo, mantenga pulsado «» durante 3 segundos. Se escuchará un pitido largo.

Función de consulta

Si se ha configurado el reloj, aparecerá la hora actual durante 3 segundos pulsando «/» en estado de cocción.

Menú Automático

1. Gire el botón a la derecha; aparecerá el símbolo «A-1».
2. Gire el botón para seleccionar el menú que necesita. Hay 8 menús automáticos.
3. Pulse «/+30sec.» para confirmar.
4. Gire el botón para ajustar el peso de la comida.
5. Pulse «/+30sec.» para empezar a cocinar.

Regulación 2023/826

Modo apagado (W)	/
Modo de espera (W)	0,8
Modo de espera con conexión a red mantenida (W)	/
El tiempo después del cual el equipo pasa automáticamente al modo de espera, modo apagado o espera con conexión a red mantenida (min)	≤ 20

Tabla del menú Automático

Menú	Peso	Pantalla
A-1	200 g	200 g
Recalentamiento automático	400 g	400 g
A-2	250 g	250 g
Carne	350 g	350 g
	450 g	450 g
A-3	200 g	200 g
Verduras	300 g	300 g
	400 g	400 g
A-4	50 g (450 g de agua fría)	50 g
Pasta	100 g (800 g de agua fría)	100 g
	1 (aproximadamente 230 g)	1
A-5	2	2
Patatas	3	3
	250 g	250 g
A-6 Pescado	350 g	350 g
	450 g	450 g
A-7	1 (120 ml)	1
Bebidas	2 (240 ml)	2
	3 (360 ml)	3
A-8	50 g	50 g
Palomitas de maíz	100 g	100 g

Solución de problemas

Normal

El horno microondas interfiere en la recepción de televisión	La recepción de radio y televisión podría sufrir interferencias cuando el horno microondas esté en funcionamiento. Esas interferencias se parecen a las de los electrodomésticos pequeños, como una batidora, una aspiradora o un ventilador eléctrico. Es algo normal.
Luz atenuada del horno	Cuando se cocina en el microondas a baja potencia, la luz del horno se podría atenuar. Es algo normal.
Se acumula vapor en la puerta y sale aire caliente de las aberturas de ventilación	Cuando se cocina, puede desprenderse vapor de los alimentos. La mayor parte del vapor se eliminará a través de las aberturas de ventilación, pero se podría acumular un poco de vapor en un lugar frío, como la puerta del horno. Es algo normal.
El horno se ha puesto en marcha accidentalmente sin comida en el interior.	Se prohíbe utilizar el aparato sin comida en su interior, porque es algo muy peligroso.

Problema	Posible causa	Remedio
El horno no se pone en marcha.	1. El cable de alimentación no se ha enchufado correctamente.	Desenchufe el cable y vuelva a enchufarlo después de 10 segundos.
	2. Han saltado los fusibles o se ha activado el disyuntor.	Cambie los fusibles o restablezca el disyuntor (las reparaciones las debe realizar personal cualificado de nuestra empresa)
	3. Problemas con la toma de corriente.	Compruebe la toma con otros aparatos eléctricos.
El horno no calienta.	4. La puerta no está bien cerrada.	Cierre bien la puerta.

